

- en **Instructions for use/Technical description**
Laryngeal mirror and laryngeal mirror handle
- USA Note for U.S. users
This Instructions for Use is NOT intended for United States users. Please discard. The Instructions for Use for United States users can be obtained by visiting our website at www.aesculapusa.com. If you wish to obtain a paper copy of the Instructions for Use, you may request one by contacting your local Aesculap representative or Aesculap's customer service at 1-800-282-9000. A paper copy will be provided to you upon request at no additional cost.
- de **Gebrauchsanweisung/Technische Beschreibung**
Kehlkopfspiegel und Kehlkopfspiegelgriffe
- fr **Mode d'emploi/Description technique**
Laryngoscopes et manches de laryngoscope
- es **Instrucciones de manejo/Descripción técnica**
Espejo laringeo y mango del espejo laringeo
- it **Istruzioni per l'uso/Descrizione tecnica**
Specchietto laringeo e impugnatura per specchietto laringeo
- pt **Instruções de utilização/Descrição técnica**
Espelho laringeo e punho para espelho laringeo
- nl **Gebruiksaanwijzing/Technische beschrijving**
Larynxspiegel en larynxspiegelhandgreep
- da **Brugsanvisning/Teknisk beskrivelse**
Larynxspejl og håndtag til larynxspejl
- sv **Bruksanvisning/Teknisk beskrivning**
Larynxspegel och handtag till larynxspegel
- fi **Käyttöohje/Tekninen kuvaus**
Laryngeaalinen peili ja laryngeaalisen peilin kahva
- lv **Lietošanas instrukcijas/tehniskais apraksts**
Balseņu spogulis un balseņu spoguļa rokturis
- lt **Naudojimo instrukcija/techninis aprašas**
Gerklų veidrodėlis ir gerklų veidrodėlio rankena
- ru **Инструкция по применению/Техническое описание**
Гортанное зеркало и рукоятка для гортанного зеркала
- cs **Návod k použití/Technický popis**
Laryngoskopické zrcátko a rukojeť laryngoskopického zrcátka
- pl **Instrukcja użytkowania/Opis techniczny**
Lusterko krtańowe i uchwyty do lusterka krtańowego
- sk **Návod na použitie/Technický opis**
Hrtanové zrkadlo a rúčka hrtanového zrkadla
- hu **Használati útmutató/Műszaki leírás**
Gége-tükör és gégetükörnyél
- sl **Navodila za uporabo/Tehnični opis**
Laringealno ogledalce in ročaj laringealnega ogledalca
- hr **Upute za uporabu/Tehnički opis**
Laringealno ogledalo i ručka laringealnog ogledala
- ro **Manual de utilizare/Descriere tehnică**
Oglindă laringiană și mâner pentru oglindă laringiană
- bg **Упътване за употреба/Техническо описание**
Ларингеално огледало и ръкохватка за ларингеално огледало
- tr **Kullanım Kılavuzu/Teknik açıklama**
Larenks aynası ve larenks aynası sapı
- el **Οδηγίες χρήσης/Τεχνική περιγραφή**
Λαρυγγικό κάτοπτρο και λαβή λαρυγγικού κατόπτρου

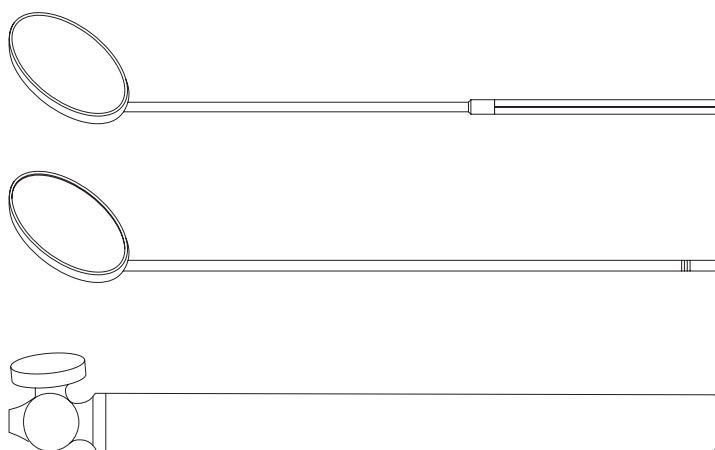

1. About this document

Note

General risk factors associated with surgical procedures are not described in these instructions for use.

1.1 Scope

These instructions for use apply for the following products:

1.1.1 Laryngeal mirror with handle

Art. no.	Designation
OM078R	Hexagonal laryngeal mirror with handle Ø 6 mm
OM079R	Hexagonal laryngeal mirror with handle Ø 8 mm
OM080R	Hexagonal laryngeal mirror with handle Ø 10 mm
OM081R	Hexagonal laryngeal mirror with handle Ø 12 mm
OM082R	Hexagonal laryngeal mirror with handle Ø 14 mm
OM083R	Hexagonal laryngeal mirror with handle Ø 16 mm
OM084R	Hexagonal laryngeal mirror with handle Ø 18 mm
OM085R	Hexagonal laryngeal mirror with handle Ø 20 mm
OM086R	Hexagonal laryngeal mirror with handle Ø 22 mm
OM087R	Hexagonal laryngeal mirror with handle Ø 24 mm
OM088R	Hexagonal laryngeal mirror with handle Ø 26 mm
OM089R	Hexagonal laryngeal mirror with handle Ø 28 mm
OM090R	Hexagonal laryngeal mirror with handle Ø 30 mm

1.1.2 Laryngeal mirror without handle

Art. no.	Designation
AC468R	Laryngeal mirror Ø 6 mm
AC469R	Laryngeal mirror Ø 8 mm
AC470R	Laryngeal mirror Ø 10 mm
AC471R	Laryngeal mirror Ø 12 mm
AC472R	Laryngeal mirror Ø 14 mm
AC473R	Laryngeal mirror Ø 16 mm
AC474R	Laryngeal mirror Ø 18 mm
AC475R	Laryngeal mirror Ø 20 mm
AC476R	Laryngeal mirror Ø 22 mm
AC477R	Laryngeal mirror Ø 24 mm
AC478R	Laryngeal mirror Ø 26 mm
AC479R	Laryngeal mirror Ø 28 mm
AC480R	Laryngeal mirror Ø 30 mm

1.1.3 Handle for laryngeal mirror

Art. no.	Designation
AC481R	Handle for laryngeal mirror 110 mm

► For article-specific instructions for use as well as information on material compatibility and lifetime see B. Braun eIFU at eifu.bbraun.com

2. Safety messages

Safety messages make clear the dangers to patient, user and/or product that could arise during the use of the product. Safety messages are labeled as follows:

⚠ WARNING

Indicates a possible threat of danger. If not avoided, minor or moderate injury may result.

⚠ CAUTION

Indicates a possible threat of material damage. If not avoided, the product may be damaged.

2. Clinical use

2.1 Areas of use and limitations of use

2.1.1 Intended use

Laryngeal mirror grips serve to receive interchangeable laryngeal mirrors. This mirror is used for indirect viewing of the larynx.

2.1.2 Indications

Note

The manufacturer is not responsible for any use of the product against the specified indications and/or the described applications.

For indications, see Intended use.

2.1.3 Contraindications

No known contraindications.

2.2 Safety information

2.2.1 Clinical user

General safety information

To prevent damage caused by improper setup or operation, and to not compromise the manufacturer warranty and liability:

- Use the product only according to these instructions for use.
- Follow the safety and maintenance instructions.
- Ensure that the product and its accessories are operated and used only by persons with the requisite training, knowledge and experience.
- Store any new or unused products in a dry, clean, and safe place.
- Prior to use, check that the product is in good working order.
- Keep the instructions for use accessible for the user.

Note

The user is obligated to report all severe events in connection with the product to the manufacturer and the responsible authorities of the state in which the user is located.

Notes on surgical procedures

It is the user's responsibility to ensure that the surgical procedure is performed correctly.

Appropriate clinical training as well as a theoretical and practical proficiency of all the required operating techniques, including the use of this product, are prerequisites for the successful use of this product.

The user is required to obtain information from the manufacturer if there is an unclear preoperative situation regarding the use of the product.

2.2.2 Sterility

The product is delivered in an unsterile condition.

- Clean the new product after removing its transport packaging and prior to its initial sterilization.

2.3 Application

⚠ WARNING

Risk of injury and/or malfunction!

- Prior to each use, inspect the product for loose, bent, broken, cracked, worn, or fractured components.
- Always carry out a function test prior to each use of the product.

3. Validated reprocessing procedure

3.1 General safety instructions

Note

Adhere to national statutory regulations, national and international standards and directives, and local, clinical hygiene instructions for sterile processing.

Note

For patients with Creutzfeldt-Jakob disease (CJD), suspected CJD or possible variants of CJD, observe the relevant national regulations concerning the reprocessing of products.

Note

Mechanical reprocessing should be favored over manual cleaning as it gives better and more reliable results.

Note

Successful processing of this medical device can only be ensured if the processing method is first validated. The operator/sterile processing technician is responsible for this.

Note

If there is no final sterilization, then a virucidal disinfectant must be used.

Note

For up-to-date information about reprocessing and material compatibility, see B. Braun eIFU at eifu.bbraun.com. The validated steam sterilization procedure was carried out in the Aesculap sterile container system.

3.2 General information

Dried or affixed surgical residues can make cleaning more difficult or ineffective and lead to corrosion. Therefore the time interval between application and processing should not exceed 6 h; also, neither fixating pre-cleaning temperatures >45 °C nor fixating disinfecting agents (active ingredient: aldehydes/alcohols) should be used.

Excessive measures of neutralizing agents or basic cleaners may result in a chemical attack and/or to fading and the laser marking becoming unreadable visually or by machine for stainless steel.

Residues containing chlorine or chlorides e.g. in surgical residues, medicines, saline solutions and in the service water used for cleaning, disinfection and sterilization will cause corrosion damage (pitting, stress corrosion) and result in the destruction of stainless steel products. These must be removed by rinsing thoroughly with demineralized water and then drying.

Additional drying, if necessary.

Only process chemicals that have been tested and approved (e.g. VAH or FDA approval or CE mark) and which are compatible with the product's materials according to the chemical manufacturers' recommendations may be used for processing the product. All the chemical manufacturer's application specifications must be strictly observed. Failure to do so can result in the following problems:

- Optical changes of materials, e.g. fading or discoloration of titanium or aluminum. For aluminum, the application/process solution only needs to be of pH >8 to cause visible surface changes.
- Material damage such as corrosion, cracks, fracturing, premature aging or swelling.
- Do not use metal cleaning brushes or other abrasives that would damage the product surfaces and could cause corrosion.
- Further detailed advice on hygienically safe and material-/value-preserving reprocessing can be found at www.ak-i.org, link to "AKI-Brochures", "Red brochure".

3.3 Reusable products

Influences of the reprocessing which lead to damage to the product are not known.

A careful visual and functional inspection before the next use is the best opportunity to recognize a product that is no longer functional, see Inspection.

3.4 Preparations at the place of use

- If applicable, rinse non-visible surfaces preferably with deionized water, with a disposable syringe for example.
- Remove any visible surgical residues to the extent possible with a damp, lint-free cloth.
- Transport the dry product in a sealed waste container for cleaning and disinfection within 6 hours.

3.5 Preparing for cleaning

- AC481R: Disassemble the handle from the mirror prior to cleaning.

3.6 Cleaning/Disinfection

3.6.1 Product-specific safety information on the reprocessing method

Damage to or destruction of the product due to inappropriate cleaning/disinfecting agents and/or excessive temperatures!

- Following the manufacturer's instructions, use cleaning and disinfecting agents
 - that are approved for plastic material and high-grade steel,
 - that do not attack softeners (e.g., in silicone).
- Observe specifications regarding concentration, temperature and exposure time.
- Do not exceed the maximum allowable disinfection temperature of 95 °C.

3.6.2 Validated cleaning and disinfection procedure

Validated procedure	Specific requirements	Reference
Manual cleaning with immersion disinfection ■ All products	<ul style="list-style-type: none"> ■ Suitable cleaning brush ■ Disposable syringe 20 ml ■ Drying phase: Use a lint-free cloth or medical compressed air 	Chapter Manual cleaning/disinfection and subsection: ■ Chapter Manual cleaning with immersion disinfection
Mechanical alkaline cleaning and thermal disinfection ■ All products except AC481R	<ul style="list-style-type: none"> ■ Place the product on a tray that is suitable for cleaning (avoid rinsing blind spots). 	Chapter Mechanical cleaning/disinfection and subsection: ■ Chapter Mechanical alkaline cleaning and thermal disinfecting
Manual pre-cleaning with brush and subsequent mechanical alkaline cleaning and thermal disinfection ■ AC481R	<ul style="list-style-type: none"> ■ Suitable cleaning brush ■ Disposable syringe 20 ml ■ Place the product on a tray that is suitable for cleaning (avoid rinsing blind spots). 	Chapter Mechanical cleaning/disinfection with manual pre-cleaning and subsection: ■ Chapter Manual pre-cleaning with a brush ■ Chapter Mechanical alkaline cleaning and thermal disinfecting

3.7 Manual cleaning/disinfection

- ▶ Prior to manual disinfecting, allow water to drip off for a sufficient length of time to prevent dilution of the disinfecting solution.
- ▶ After manual cleaning/disinfection, check visible surfaces visually for residues.
- ▶ Repeat the cleaning/disinfection process if necessary.

3.7.1 Manual cleaning with immersion disinfection

Phase	Step	T [°C/°F]	t [min]	Conc. [%]	Water quality	Chemical
I	Disinfecting cleaning	RT (cold)	>15	2	D-W	Aldehyde-free, phenol-free, and QUAT-free concentrate, pH ~ 9*
II	Intermediate rinse	RT (cold)	1	-	D-W	-
III	Disinfection	RT (cold)	5	2	D-W	Aldehyde-free, phenol-free, and QUAT-free concentrate, pH ~ 9*
IV	Final rinse	RT (cold)	1	-	FD-W	-
V	Drying	RT	-	-	-	-

D-W: Drinking water
FD-W: Fully desalinated water (demineralized, microbiological, at least of drinking water quality)
RT: Room temperature
*Recommended: BBraun Stabimed fresh

- ▶ Note the information on appropriate cleaning brushes and disposable syringes, see Validated cleaning and disinfection procedure.

Phase I

- ▶ Fully immerse the product in the cleaning/disinfectant for at least 15 min. Ensure that all accessible surfaces are moistened.
- ▶ Clean the product with a suitable cleaning brush in the solution until all discernible residues have been removed from the surface.
- ▶ If applicable, brush through non-visible surfaces with an appropriate cleaning brush for at least 1 min.
- ▶ Mobilize non-rigid components, such as set screws, links, etc. during cleaning.
- ▶ Thoroughly rinse through these components with the cleaning disinfectant solution (at least five times), using a disposable syringe.

Phase II

- ▶ Rinse/flush the product thoroughly (all accessible surfaces) under running water.
- ▶ Mobilize non-rigid components, such as set screws, joints, etc. during rinsing.
- ▶ Drain any remaining water fully.

Phase III

- ▶ Fully immerse the product in the disinfectant solution.
- ▶ Mobilize non-rigid components, such as set screws, joints, etc. during rinsing.
- ▶ Rinse lumens at least 5 times at the beginning of the exposure time using an appropriate disposable syringe. Ensure that all accessible surfaces are moistened.

Phase IV

- ▶ Rinse/flush the product thoroughly (all accessible surfaces).
- ▶ Mobilize non-rigid components, such as set screws, joints, etc. during final rinse.
- ▶ Rinse lumens with an appropriate disposable syringe at least five times.
- ▶ Drain any remaining water fully.

Phase V

- ▶ Dry the product in the drying phase with suitable equipment (e.g. cloth, compressed air), see Validated cleaning and disinfection procedure.

3.8 Mechanical cleaning/disinfection

Note
The cleaning and disinfection device must be of tested and approved effectiveness (e.g. FDA approval or CE mark according to DIN EN ISO 15883).

Note
The cleaning and disinfection device used for processing must be serviced and checked at regular intervals.

3.8.1 Mechanical alkaline cleaning and thermal disinfecting

Machine type: single-chamber cleaning/disinfecting machine without ultrasound

Phase	Step	D [°C/°F]	t [min]	Water quality	Chemical/Note
I	Prerinse	<25/77	3	D-W	-
II	Cleaning	55/131	10	FD-W	<ul style="list-style-type: none"> ■ Concentrate, alkaline: <ul style="list-style-type: none"> - pH ~ 13 - <5 % anionic surfactant ■ working solution 0.5% <ul style="list-style-type: none"> - pH = 11*
III	Intermediate rinse	>10/50	1	FD-W	-
IV	Thermal disinfecting	90/194	5	FD-W	-
V	Drying	-	-	-	According to the program for cleaning and disinfection device

DW: Drinking water
FD-W: Fully desalinated water (demineralized, low microbiological contamination: drinking water quality at least)

*Recommended: BBraun Helimatic Cleaner alkaline

- ▶ Check visible surfaces for residues after mechanical cleaning/disinfecting.

3.9 Mechanical cleaning/disinfection with manual pre-cleaning

Note

The cleaning and disinfection device must be of tested and approved effectiveness (e.g. FDA approval or CE mark according to DIN EN ISO 15883).

Note

The cleaning and disinfection device used for processing must be serviced and checked at regular intervals.

3.9.1 Manual pre-cleaning with a brush

Phase	Step	T [°C/°F]	t [min]	Conc. [%]	Water quality	Chemical
I	Disinfecting cleaning	RT (cold)	>15	2	D-W	Aldehyde-free, phenol-free, and QUAT-free concentrate, pH ~ 9*
II	Rinsing	RT (cold)	1	-	D-W	-

D-W: Drinking water
RT: Room temperature
*Recommended: BBraun Stabimed fresh

- ▶ Note the information on appropriate cleaning brushes and disposable syringes, see Validated cleaning and disinfection procedure.

Phase I

- ▶ Fully immerse the product in the cleaning/disinfectant for at least 15 min. Ensure that all accessible surfaces are moistened.
- ▶ Clean the product with a suitable cleaning brush in the solution until all discernible residues have been removed from the surface.
- ▶ If applicable, brush through non-visible surfaces with an appropriate cleaning brush for at least 1 min.
- ▶ Mobilize non-rigid components, such as set screws, links, etc. during cleaning.
- ▶ Thoroughly rinse through these components with the cleaning disinfectant solution (at least five times), using a disposable syringe.

Phase II

- ▶ Rinse/flush the product thoroughly (all accessible surfaces) under running water.
- ▶ Mobilize non-rigid components, such as set screws, joints, etc. during rinsing.

3.9.2 Mechanical alkaline cleaning and thermal disinfecting

Machine type: single-chamber cleaning/disinfection device without ultrasound

Phase	Step	T [°C/°F]	t [min]	Water quality	Chemical
I	Prerinse	<25/77	3	D-W	-
II	Cleaning	55/131	10	FD-W	<ul style="list-style-type: none"> ■ Concentrate, alkaline: <ul style="list-style-type: none"> - pH ~ 13 - <5 % anionic surfactant ■ working solution 0.5% <ul style="list-style-type: none"> - pH = 11*
III	Intermediate rinse	>10/50	1	FD-W	-
IV	Thermal disinfecting	90/194	5	FD-W	-
V	Drying	-	-	-	According to the program for cleaning and disinfection device

D-W: Drinking water
FD-W: Fully desalinated water (demineralized, low microbiological contamination: drinking water quality at least)

*Recommended: BBraun Helimatic Cleaner alkaline

- ▶ Check visible surfaces for residues after mechanical cleaning/disinfecting.

3.10 Inspection

- ▶ Allow the product to cool down to room temperature.
- ▶ Dry the product if it is wet or damp.

3.10.1 Visual inspection

- ▶ Ensure that all soiling has been removed. In particular, pay attention to mating surfaces, hinges, shafts, recessed areas, drill grooves and the sides of the teeth on rasps.
- ▶ If the product is dirty: repeat the cleaning and disinfection process.
- ▶ Check the product for damage, e.g. insulation or corroded, loose, bent, broken, cracked, worn or severely scratched and fractured components.
- ▶ Check the product for missing or faded labels.
- ▶ Check the products with long, slim shapes (in particular rotating instruments) for deformities.
- ▶ Check the product for damage to the spiral element.
- ▶ Check the surfaces for rough spots.
- ▶ Check the product for burrs that could damage tissue or surgical gloves.
- ▶ Check the product for loose or missing parts.
- ▶ Immediately put aside damaged or inoperative products and send them to Aesculap Technical Service, see Technical service.

3.10.2 Functional test

- ▶ Check that the product functions correctly.
- ▶ Check that all moving parts are working properly (e.g. hinges, locks/latches, sliding parts etc.).
- ▶ Check for compatibility with associated products.
- ▶ Immediately put aside inoperative products and send them to Aesculap Technical Service, see Technical service.

3.11 Packaging

- ▶ Appropriately protect products with fine working tips.
- ▶ Place the product in its holder or on a suitable tray. Ensure that sharp edges are covered.
- ▶ Package trays appropriately for the sterilization process (e.g. in Aesculap sterile containers).
- ▶ Ensure that the packaging provides sufficient protection against contamination of the product during storage.

3.12 Steam sterilization

Note

This product should be sterilised using Steam or Hot Air

- ▶ Check to ensure that the sterilizing agent will come into contact with all external and internal surfaces (e.g., by opening any valves and faucets).
- ▶ Validated sterilization process
 - Steam sterilization using fractional vacuum process
 - Steam sterilizer according to DIN EN 285 and validated according to DIN EN ISO 17665
 - Sterilization using fractionated vacuum process at 134 °C/holding time 5 min
- ▶ If several devices are sterilized at the same time in the same steam sterilizer: Ensure that the maximum permitted load according to the manufacturers' specifications is not exceeded.

3.13 Storage

- ▶ Store sterile products in germ-proof packaging, protected from dust, in a dry, dark, temperature-controlled area.

4. Technical service

⚠ CAUTION

Modifications carried out on medical technical equipment may result in loss of guarantee/warranty rights and forfeiture of applicable licenses.

- ▶ Do not modify the product.
- ▶ For service and repairs, please contact your national B. Braun/Aesculap agency.

Service addresses

Aesculap Technischer Service

Am Aesculap-Platz

78532 Tuttlingen / Germany

Phone: +49 7461 95-1601

Fax: +49 7461 16-2887

E-Mail: ats@aesculap.de

Other service addresses can be obtained from the address indicated above.

5. Disposal

⚠ WARNING

Risk of infection due to contaminated products!

- ▶ Adhere to national regulations when disposing of or recycling the product, its components and its packaging.

⚠ WARNING

Risk of injury due to sharp-edged and/or pointed products!

- ▶ When disposing of or recycling the product, ensure that the packaging prevents injury by the product.

Note

The user institution is obliged to reprocess the product before its disposal, see Validated reprocessing procedure.

TA015291 2020-07 V6 Change No. 62342

1. Zu diesem Dokument

Hinweis

Allgemeine Risiken eines chirurgischen Eingriffs sind in dieser Gebrauchsanweisung nicht beschrieben.

1.1 Geltungsbereich

Diese Gebrauchsanweisung gilt für die folgenden Produkte:

1.1.1 Kehlkopfspiegel mit Griff

Art.-Nr.	Bezeichnung
OM078R	Sechskant-Kehlkopfspiegel mit Griff Ø 6 mm
OM079R	Sechskant-Kehlkopfspiegel mit Griff Ø 8 mm
OM080R	Sechskant-Kehlkopfspiegel mit Griff Ø 10 mm
OM081R	Sechskant-Kehlkopfspiegel mit Griff Ø 12 mm
OM082R	Sechskant-Kehlkopfspiegel mit Griff Ø 14 mm
OM083R	Sechskant-Kehlkopfspiegel mit Griff Ø 16 mm
OM084R	Sechskant-Kehlkopfspiegel mit Griff Ø 18 mm
OM085R	Sechskant-Kehlkopfspiegel mit Griff Ø 20 mm
OM086R	Sechskant-Kehlkopfspiegel mit Griff Ø 22 mm
OM087R	Sechskantlarynxspiegel mit Griff Ø 24 mm
OM088R	Sechskantlarynxspiegel mit Griff Ø 26 mm
OM089R	Sechskantlarynxspiegel mit Griff Ø 28 mm
OM090R	Sechskantlarynxspiegel mit Griff Ø 30 mm

1.1.2 Kehlkopfspiegel ohne Griff

Art.-Nr.	Bezeichnung
AC468R	Kehlkopfspiegel Ø 6 mm
AC469R	Kehlkopfspiegel Ø 8 mm
AC470R	Kehlkopfspiegel Ø 10 mm
AC471R	Kehlkopfspiegel Ø 12 mm
AC472R	Kehlkopfspiegel Ø 14 mm
AC473R	Kehlkopfspiegel Ø 16 mm
AC474R	Kehlkopfspiegel Ø 18 mm
AC475R	Kehlkopfspiegel Ø 20 mm
AC476R	Kehlkopfspiegel Ø 22 mm
AC477R	Kehlkopfspiegel Ø 24 mm
AC478R	Kehlkopfspiegel Ø 26 mm
AC479R	Kehlkopfspiegel Ø 28 mm
AC480R	Kehlkopfspiegel Ø 30 mm

1.1.3 Griff für Kehlkopfspiegel

Art.-Nr.	Bezeichnung
AC481R	Griff für Kehlkopfspiegel 110 mm

► Für artikelspezifische Gebrauchsanweisungen sowie Informationen zu Materialverträglichkeit und Lebensdauer siehe B. Braun eIFU unter eifu.bbraun.com

1.2 Warnhinweise

Warnhinweise machen auf Gefahren für Patient, Anwender und/oder Produkt aufmerksam, die während des Gebrauchs des Produkts entstehen können. Warnhinweise sind folgendermaßen gekennzeichnet:

⚠ WARNUNG

Bezeichnet eine möglicherweise drohende Gefahr. Wenn sie nicht vermieden wird, können leichte oder mittelschwere Verletzungen die Folge sein.

⚠ VORSICHT

Bezeichnet eine möglicherweise drohende Sachbeschädigung. Wenn sie nicht vermieden wird, kann das Produkt beschädigt werden.

2. Klinische Anwendung

2.1 Anwendungsgebiete und Anwendungsbeschränkung

2.1.1 Zweckbestimmung

Kehlkopfspiegelgriffe dienen der Aufnahme von auswechselbaren Kehlkopfspiegeln. Diese Spiegel werden zur indirekten Betrachtung des Kehlkopfes verwendet.

2.1.2 Indikationen

Hinweis

Eine Verwendung des Produkts entgegen der genannten Indikationen und/oder der beschriebenen Anwendungen erfolgt außerhalb der Verantwortung des Herstellers.

Für Indikationen, siehe Zweckbestimmung.

2.1.3 Kontraindikationen

Keine Kontraindikationen bekannt.

2.2 Sicherheitshinweise

2.2.1 Klinischer Anwender

Allgemeine Sicherheitshinweise

Um Schäden durch unsachgemäße Bereitstellung und Anwendung zu vermeiden und die Gewährleistung und Haftung nicht zu gefährden:

- Produkt nur gemäß dieser Gebrauchsanweisung verwenden.
- Sicherheitsinformationen und Instandhaltungshinweise einhalten.
- Produkt und Zubehör nur von Personen betreiben und anwenden lassen, die die erforderliche Ausbildung, Kenntnis und Erfahrung haben.
- Fabrikneues oder unbenutztes Produkt an einem trockenen, sauberen und geschützten Platz aufbewahren.
- Vor der Anwendung des Produkts Funktionsfähigkeit und ordnungsgemäßen Zustand prüfen.
- Gebrauchsanweisung für den Anwender zugänglich aufbewahren.

Hinweis

Der Anwender ist verpflichtet, alle im Zusammenhang mit dem Produkt auftretenden schwerwiegenden Vorfälle dem Hersteller und der zuständigen Behörde des Staats, in dem der Anwender niedergelassen ist, zu melden.

Hinweise zu operativen Eingriffen

Der Anwender trägt die Verantwortung für die sachgemäße Durchführung des operativen Eingriffs.

Voraussetzung für die erfolgreiche Anwendung des Produkts sind eine entsprechende klinische Ausbildung und die theoretische als auch praktische Beherrschung aller erforderlichen Operationstechniken, einschließlich der Anwendung dieses Produkts.

Der Anwender ist verpflichtet, Informationen beim Hersteller einzuholen, sofern eine unklare präoperative Situation hinsichtlich der Anwendung des Produkts besteht.

2.2.2 Sterilität

Das Produkt wird unsteril geliefert.

- Fabrikneues Produkt nach Entfernung der Transportverpackung und vor der ersten Sterilisation reinigen.

2.3 Anwendung

⚠ WARNUNG

Verletzungsgefahr und/oder Fehlfunktion!

- Produkt vor jeder Anwendung auf lose, verbogene, gebrochene, rissige, abgenutzte oder abgebrochene Teile prüfen.
- Vor jedem Gebrauch Funktionsprüfung durchführen.

3. Validiertes Aufbereitungsverfahren

3.1 Allgemeine Sicherheitshinweise

Hinweis

Nationale gesetzliche Vorschriften, nationale und internationale Normen und Richtlinien und die eigenen Hygienevorschriften zur Aufbereitung einhalten.

Hinweis

Bei Patienten mit Creutzfeldt-Jakob-Krankheit (CJK), CJK-Verdacht oder möglichen Varianten bezüglich der Aufbereitung der Produkte die jeweils gültigen nationalen Verordnungen einhalten.

Hinweis

Die maschinelle Aufbereitung ist aufgrund eines besseren und sichereren Reinigungsergebnisses gegenüber der manuellen Reinigung vorzuziehen.

Hinweis

Es ist zu beachten, dass die erfolgreiche Aufbereitung dieses Medizinprodukts nur nach vorheriger Validierung des Aufbereitungsprozesses sichergestellt werden kann. Die Verantwortung hierfür trägt der Betreiber/Aufbereiter.

Hinweis

Wenn keine abschließende Sterilisation erfolgt, muss ein viruzides Desinfektionsmittel verwendet werden.

Hinweis

Aktuelle Informationen zur Aufbereitung und zur Materialverträglichkeit siehe auch B. Braun eIFU unter eifu.bbraun.com

Das validierte Dampfsterilisationsverfahren wurde im Aesculap-Sterilcontainer-System durchgeführt.

3.2 Allgemeine Hinweise

Angetrocknete bzw. fixierte OP-Rückstände können die Reinigung erschweren bzw. unwirksam machen und zu Korrosion führen. Demzufolge sollte ein Zeitraum zwischen Anwendung und Aufbereitung von 6 h nicht überschritten, sollten keine fixierenden Vorreinigungstemperaturen >45 °C angewendet und keine fixierenden Desinfektionsmittel (Wirkstoffbasis: Aldehyd, Alkohol) verwendet werden.

Überdosierte Neutralisationsmittel oder Grundreiniger können zu einem chemischen Angriff und/oder zur Verbläsung und visuellen oder maschinellen Unlesbarkeit der Laserbeschriftung bei nicht rostendem Stahl führen.

Bei nicht rostendem Stahl führen Chlor- bzw. chloridhaltige Rückstände (z. B. OP-Rückstände, Arzneimittel, Kochsalzlösungen, im Wasser zur Reinigung, Desinfektion und Sterilisation) zu Korrosionsschäden (Lochkorrosion, Spannungskorrosion) und somit zur Zerstörung der Produkte. Zur Entfernung muss eine ausreichende Spülung mit vollentsalztem Wasser mit anschließender Trocknung erfolgen.

Nachtrocknen, wenn erforderlich.

Es dürfen nur Prozess-Chemikalien eingesetzt werden, die geprüft und freigegeben sind (z. B. VAH- oder FDA-Zulassung bzw. CE-Kennzeichnung) und vom Chemikalienhersteller hinsichtlich Materialverträglichkeit empfohlen wurden. Sämtliche Anwendungsvorgaben des Chemikalienherstellers sind strikt einzuhalten. Im anderen Fall kann dies zu nachfolgenden Problemen führen:

- Optische Materialveränderungen wie z. B. Verblässen oder Farbveränderungen bei Titan oder Aluminium. Bei Aluminium können sichtbare Oberflächenveränderungen bereits bei einem pH-Wert von >8 in der Anwendungs-/Gebrauchslösung auftreten.
- Materialschäden, wie z. B. Korrosion, Risse, Brüche, vorzeitige Alterung oder Quellung.
- Zur Reinigung keine Metallbürsten oder keine anderen die Oberfläche verletzenden Scheuermittel verwenden, da sonst Korrosionsgefahr besteht.
- Weitere detaillierte Hinweise zu einer hygienisch sicheren und materialschonenden/werterhaltenden Wiederaufbereitung, siehe www.a-k-i.org Rubrik "AKI-Broschüren", "Rote Broschüre".

3.3 Wiederverwendbare Produkte

Einflüsse der Aufbereitung, die zu einer Schädigung des Produkts führen, sind nicht bekannt.

Eine sorgfältige visuelle und funktionelle Prüfung vor dem nächsten Gebrauch ist die beste Möglichkeit, ein nicht mehr funktionsfähiges Produkt zu erkennen, siehe Inspektion.

3.4 Vorbereitung am Gebrauchsort

- Wenn zutreffend, nicht einsehbare Oberflächen vorzugsweise mit VE-Wasser, z. B. mit Einmalspritze, spülen.
- Sichtbare OP-Rückstände möglichst vollständig mit einem feuchten, flusenfreien Tuch entfernen.
- Produkt trocken in geschlossenem Entsorgungscontainer binnen 6 h zur Reinigung und Desinfektion transportieren.

3.5 Vorbereitung vor der Reinigung

- AC481R Demontieren Sie vor der Reinigung den Griff vom Spiegel.

3.6 Reinigung/Desinfektion

3.6.1 Produktspezifische Sicherheitshinweise zum Aufbereitungsverfahren

Beschädigung oder Zerstörung des Produkts durch ungeeignete Reinigungs-/Desinfektionsmittel und/oder zu hohe Temperaturen!

- ▶ Nach Anweisungen des Herstellers Reinigungs- und Desinfektionsmittel verwenden,
 - die für Kunststoffe und Edelstahl zugelassen sind,
 - die keine Weichmacher (z. B. in Silikon) angreifen.
- ▶ Angaben zu Konzentration, Temperatur und Einwirkzeit beachten.
- ▶ Desinfektionstemperatur von 95 °C nicht überschreiten.

3.6.2 Validiertes Reinigungs- und Desinfektionsverfahren

Validiertes Verfahren	Besonderheiten	Referenz
Manuelle Reinigung mit Tauchdesinfektion ■ Alle Produkte	<ul style="list-style-type: none"> ■ Geeignete Reinigungsbürste ■ Einmalspritze 20 ml ■ Trocknungsphase: Flusenfreies Tuch oder medizinische Druckluft verwenden 	Kapitel Manuelle Reinigung/Desinfektion und Unterkapitel: ■ Kapitel Manuelle Reinigung mit Tauchdesinfektion
Maschinelle alkalische Reinigung und thermische Desinfektion ■ Alle Produkte außer AC481R	<ul style="list-style-type: none"> ■ Produkt auf reinigungsgerechten Siebkorb legen (Spülschatten vermeiden). 	Kapitel Maschinelle Reinigung/Desinfektion und Unterkapitel: ■ Kapitel Maschinelle alkalische Reinigung und thermische Desinfektion
Manuelle Vorreinigung mit Bürste und nachfolgend mechanische alkalische Reinigung und thermische Desinfektion ■ AC481R	<ul style="list-style-type: none"> ■ Geeignete Reinigungsbürste ■ Einwegspritze 20 ml ■ Das Produkt auf einen für die Reinigung geeigneten Siebkorb legen (Spülschatten vermeiden). 	Kapitel Maschinelle Reinigung/Desinfektion mit manueller Vorreinigung und Unterkapitel: ■ Kapitel Manuelle Vorreinigung mit Bürste ■ Kapitel Maschinelle alkalische Reinigung und thermische Desinfektion

3.7 Manuelle Reinigung/Desinfektion

- ▶ Vor der manuellen Desinfektion das Spülwasser ausreichend vom Produkt abtropfen lassen, um eine Verdünnung der Desinfektionsmittellösung zu verhindern.
- ▶ Nach der manuellen Reinigung/Desinfektion einsehbare Oberflächen visuell auf Rückstände prüfen.
- ▶ Falls nötig, den Reinigungs-/Desinfektionsprozess wiederholen.

3.7.1 Manuelle Reinigung mit Tauchdesinfektion

Phase	Schritt	T [°C/°F]	t [min]	Konz. [%]	Wasser-Qualität	Chemie
I	Desinfizierende Reinigung	RT (kalt)	>15	2	T-W	Konzentrat aldehyd-, phenol- und QAV-frei, pH ~ 9*
II	Zwischenspülung	RT (kalt)	1	-	T-W	-
III	Desinfektion	RT (kalt)	5	2	T-W	Konzentrat aldehyd-, phenol- und QAV-frei, pH ~ 9*
IV	Schlusspülung	RT (kalt)	1	-	VE-W	-
V	Trocknung	RT	-	-	-	-

T-W: Trinkwasser
 VE-W: Vollentsalztes Wasser (demineralisiert, mikrobiologisch mindestens Trinkwasserqualität)
 RT: Raumtemperatur
 *Empfohlen: B Braun Stabimed fresh

- ▶ Informationen zu geeigneten Reinigungsbürsten und Einmalspritzen beachten, siehe Validiertes Reinigungs- und Desinfektionsverfahren.

Phase I

- ▶ Produkt mindestens 15 min vollständig in die reinigungsaktive Desinfektionslösung eintauchen. Dabei darauf achten, dass alle zugänglichen Oberflächen benetzt sind.
- ▶ Produkt mit einer geeigneten Reinigungsbürste in der Lösung so lange reinigen, bis auf der Oberfläche keine Rückstände mehr zu erkennen sind.
- ▶ Wenn zutreffend, nicht einsehbare Oberflächen mindestens 1 min mit einer geeigneten Reinigungsbürste durchbürsten.
- ▶ Nicht starre Komponenten, wie z. B. Stellschrauben, Gelenke etc., bei der Reinigung bewegen.
- ▶ Anschließend diese Stellen mit der reinigungsaktiven Desinfektionslösung und einer geeigneten Einmalspritze gründlich durchspülen, jedoch mindestens 5-mal.

Phase II

- ▶ Produkt vollständig (alle zugänglichen Oberflächen) unter fließendem Wasser ab-/durchspülen.
- ▶ Nicht starre Komponenten, wie z. B. Stellschrauben, Gelenke etc., bei der Spülung bewegen.
- ▶ Restwasser ausreichend abtropfen lassen.

Phase III

- ▶ Produkt vollständig in die Desinfektionslösung eintauchen.
- ▶ Nicht starre Komponenten, wie z. B. Stellschrauben, Gelenke etc., bei der Desinfektion bewegen.
- ▶ Lumen zu Beginn der Einwirkzeit mit einer geeigneten Einmalspritze mindestens 5-mal spülen. Dabei darauf achten, dass alle zugänglichen Oberflächen benetzt sind.

Phase IV

- ▶ Produkt vollständig (alle zugänglichen Oberflächen) ab-/durchspülen.
- ▶ Nicht starre Komponenten, wie z. B. Stellschrauben, Gelenke etc., bei der Schlusspülung bewegen.
- ▶ Lumen mit einer geeigneten Einmalspritze mindestens 5-mal spülen.
- ▶ Restwasser ausreichend abtropfen lassen.

Phase V

- ▶ Produkt in der Trocknungsphase mit den geeigneten Hilfsmitteln (z. B. Tücher, Druckluft) trocknen, siehe Validiertes Reinigungs- und Desinfektionsverfahren.

3.8 Maschinelle Reinigung/Desinfektion

Hinweis

Das Reinigungs- und Desinfektionsgerät muss grundsätzlich eine geprüfte Wirksamkeit besitzen (z. B. FDA-Zulassung bzw. CE-Kennzeichnung entsprechend der DIN EN ISO 15883).

Hinweis

Das eingesetzte Reinigungs- und Desinfektionsgerät muss regelmäßig gewartet und überprüft werden.

3.8.1 Maschinelle alkalische Reinigung und thermische Desinfektion

Gerätetyp: Einkammer-Reinigungs-/Desinfektionsgerät ohne Ultraschall

Phase	Schritt	T [°C/°F]	t [min]	Wasser-Qualität	Chemie/Bemerkung
I	Vorspülen	<25/77	3	T-W	-
II	Reinigung	55/131	10	VE-W	<ul style="list-style-type: none"> ■ Konzentrat, alkalisch: <ul style="list-style-type: none"> - pH ~ 13 - <5 % anionische Tenside ■ Gebrauchslösung 0,5 % <ul style="list-style-type: none"> - pH ~ 11*
III	Zwischenspülung	>10/50	1	VE-W	-
IV	Thermodesinfektion	90/194	5	VE-W	-
V	Trocknung	-	-	-	Gemäß Programm für Reinigungs- und Desinfektionsgerät

T-W: Trinkwasser
 VE-W: Vollentsalztes Wasser (demineralisiert, mikrobiologisch mindestens Trinkwasserqualität)
 *Empfohlen: B Braun Helimatic Cleaner alkaline

- ▶ Nach der maschinellen Reinigung/Desinfektion einsehbare Oberflächen auf Rückstände prüfen.

3.9 Maschinelle Reinigung/Desinfektion mit manueller Vorreinigung

Hinweis

Das Reinigungs- und Desinfektionsgerät muss grundsätzlich eine geprüfte Wirksamkeit besitzen (z. B. FDA-Zulassung bzw. CE-Kennzeichnung entsprechend der DIN EN ISO 15883).

Hinweis

Das eingesetzte Reinigungs- und Desinfektionsgerät muss regelmäßig gewartet und überprüft werden.

3.9.1 Manuelle Vorreinigung mit Bürste

Phase	Schritt	T [°C/°F]	t [min]	Konz. [%]	Wasser-Qualität	Chemie
I	Desinfizierende Reinigung	RT (kalt)	>15	2	T-W	Konzentrat aldehyd-, phenol- und QAV-frei, pH ~ 9*
II	Spülung	RT (kalt)	1	-	T-W	-

T-W: Trinkwasser
 RT: Raumtemperatur
 *Empfohlen: B Braun Stabimed fresh

- ▶ Informationen zu geeigneten Reinigungsbürsten und Einmalspritzen beachten, siehe Validiertes Reinigungs- und Desinfektionsverfahren.

Phase I

- ▶ Produkt mindestens 15 min vollständig in die reinigungsaktive Desinfektionslösung eintauchen. Dabei darauf achten, dass alle zugänglichen Oberflächen benetzt sind.
- ▶ Produkt mit einer geeigneten Reinigungsbürste in der Lösung so lange reinigen, bis auf der Oberfläche keine Rückstände mehr zu erkennen sind.
- ▶ Wenn zutreffend, nicht einsehbare Oberflächen mindestens 1 min mit einer geeigneten Reinigungsbürste durchbürsten.
- ▶ Nicht starre Komponenten, wie z. B. Stellschrauben, Gelenke etc., bei der Reinigung bewegen.
- ▶ Anschließend diese Stellen mit der reinigungsaktiven Desinfektionslösung und einer geeigneten Einmalspritze gründlich durchspülen, jedoch mindestens 5-mal.

Phase II

- ▶ Produkt vollständig (alle zugänglichen Oberflächen) unter fließendem Wasser ab-/durchspülen.
- ▶ Nicht starre Komponenten, wie z. B. Stellschrauben, Gelenke etc., bei der Spülung bewegen.

3.9.2 Maschinelle alkalische Reinigung und thermische Desinfektion

Gerätetyp: Einkammer-Reinigungs-/Desinfektionsgerät ohne Ultraschall

Phase	Schritt	T [°C/°F]	t [min]	Wasser-Qualität	Chemie
I	Vorspülen	<25/77	3	T-W	-
II	Reinigung	55/131	10	VE-W	<ul style="list-style-type: none"> ■ Konzentrat, alkalisch: <ul style="list-style-type: none"> - pH ~ 13 - <5 % anionische Tenside ■ Gebrauchslösung 0,5 % <ul style="list-style-type: none"> - pH ~ 11*
III	Zwischenspülung	>10/50	1	VE-W	-
IV	Thermodesinfektion	90/194	5	VE-W	-
V	Trocknung	-	-	-	Gemäß Programm für Reinigungs- und Desinfektionsgerät

T-W: Trinkwasser
 VE-W: Vollentsalztes Wasser (demineralisiert, mikrobiologisch mindestens Trinkwasserqualität)
 *Empfohlen: B Braun Helimatic Cleaner alkaline

- ▶ Nach der maschinellen Reinigung/Desinfektion einsehbare Oberflächen auf Rückstände prüfen.

3.10 Inspektion

- ▶ Produkt auf Raumtemperatur abkühlen lassen.
- ▶ Nasses oder feuchtes Produkt trocknen.

3.10.1 Visuelle Prüfung

- ▶ Sicherstellen, dass alle Verschmutzungen entfernt wurden. Hierbei insbesondere auf z. B. Passflächen, Scharniere, Schäfte, vertiefte Stellen, Bohrnuten sowie die Seiten von Zähnen an Raspeln achten.
- ▶ Bei verschmutzten Produkten: Reinigungs- und Desinfektionsvorgang wiederholen.
- ▶ Produkt auf Beschädigungen prüfen, z. B. Isolation, korrodierte, lose, verbogene, zerbrochene, rissige, abgenutzte, stark zerkratzte und abgebrochene Teile.
- ▶ Produkt auf fehlende oder verblasste Beschriftungen prüfen.
- ▶ Produkt mit langen, schmalen Geometrien (insbesondere rotierende Instrumente) auf Deformationen prüfen.
- ▶ Produkt auf Beschädigungen des Spiralelements prüfen.
- ▶ Oberflächen auf raue Veränderungen prüfen.
- ▶ Produkt auf Grate prüfen, die Gewebe oder Chirurgiehandschuhe beschädigen können.
- ▶ Produkt auf lose oder fehlende Teile prüfen.
- ▶ Beschädigtes Produkt sofort aussortieren und an den Aesculap Technischen Service weiterleiten, siehe Technischer Service.

3.10.2 Funktionsprüfung

- ▶ Produkt auf Funktion prüfen.
- ▶ Alle beweglichen Teile (z. B. Scharniere, Verriegelungen/Sperren, Gleitteile usw.) auf vollständige Gängigkeit prüfen.
- ▶ Kompatibilität mit den zugehörigen Produkten prüfen.
- ▶ Funktionsunfähiges Produkt sofort aussortieren und an den Aesculap Technischen Service weiterleiten, siehe Technischer Service.

3.11 Verpackung

- ▶ Produkt mit feinem Arbeitsende entsprechend schützen.
- ▶ Produkt in zugehörige Lagerung einsortieren oder auf geeigneten Siebkorb legen. Sicherstellen, dass vorhandene Schneiden geschützt sind.
- ▶ Siebkörbe dem Sterilisationsverfahren angemessen verpacken (z. B. in Aesculap-Sterilcontainern).
- ▶ Sicherstellen, dass die Verpackung eine Rekontamination des Produkts während der Lagerung verhindert.

3.12 Dampfsterilisation

Hinweis

Produkt nur im Autoklav oder Heißluftsterilisator sterilisieren.

- ▶ Sicherstellen, dass das Sterilisiermittel Zugang zu allen äußeren und inneren Oberflächen hat (z. B. durch Öffnen von Ventilen und Hähnen).
- ▶ Validierter Sterilisationsprozess
 - Dampfsterilisation mittels fraktioniertem Vakuumverfahren
 - Dampfsterilisator gemäß DIN EN 285 und validiert gemäß DIN EN ISO 17665
 - Sterilisation mittels fraktioniertem Vakuumverfahren bei 134 °C/Verweildauer 5 min
- ▶ Bei gleichzeitiger Sterilisation von mehreren Produkten in einem Dampfsterilisator: Sicherstellen, dass die maximal zulässige Beladung des Dampfsterilisators gemäß Herstellerangaben nicht überschritten wird.

3.13 Lagerung

- ▶ Sterile Produkte in keimdichter Verpackung staubgeschützt in einem trockenen, dunklen und gleichmäßig temperierten Raum lagern.

4. Technischer Service

⚠ VORSICHT

Modifikationen an medizintechnischer Ausrüstung können zu einem Verlust der Garantie-/Gewährleistungsansprüche sowie eventueller Zulassungen führen.

- ▶ Produkt nicht modifizieren.
- ▶ Für Service und Instandsetzung an nationale B. Braun/Aesculap-Vertretung wenden.

Service-Adressen

Aesculap Technischer Service
Am Aesculap-Platz
78532 Tuttlingen / Germany
Phone: +49 7461 95-1601
Fax: +49 7461 16-2887
E-Mail: ats@aesculap.de

Weitere Service-Adressen erfahren Sie über die oben genannte Adresse.

5. Entsorgung

⚠ WARNUNG

Infektionsgefahr durch kontaminierte Produkte!

- ▶ Bei Entsorgung oder Recycling des Produkts, dessen Komponenten und deren Verpackung die nationalen Vorschriften einhalten.

⚠ WARNUNG

Verletzungsgefahr durch scharfkantige und/oder spitze Produkte!

- ▶ Bei Entsorgung oder Recycling des Produkts sicherstellen, dass die Verpackung eine Verletzung durch das Produkt verhindert.

Hinweis

Das Produkt muss vor der Entsorgung durch den Betreiber aufbereitet werden, siehe Validiertes Aufbereitungsverfahren.

1. À propos de ce document

Remarque

Les risques généraux d'une intervention chirurgicale ne sont pas décrits dans le présent mode d'emploi.

1.1 Domaine d'application

Ce mode d'emploi s'applique aux produits suivants:

1.1.1 Laryngoscope avec manche

Réf.	Désignation
OM078R	Laryngoscope hexagonal avec manche Ø 6 mm
OM079R	Laryngoscope hexagonal avec manche Ø 8 mm
OM080R	Laryngoscope hexagonal avec manche Ø 10 mm
OM081R	Laryngoscope hexagonal avec manche Ø 12 mm
OM082R	Laryngoscope hexagonal avec manche Ø 14 mm
OM083R	Laryngoscope hexagonal avec manche Ø 16 mm
OM084R	Laryngoscope hexagonal avec manche Ø 18 mm
OM085R	Laryngoscope hexagonal avec manche Ø 20 mm
OM086R	Laryngoscope hexagonal avec manche Ø 22 mm
OM087R	Laryngoscope hexagonal avec manche Ø 24 mm
OM088R	Laryngoscope hexagonal avec manche Ø 26 mm
OM089R	Laryngoscope hexagonal avec manche Ø 28 mm
OM090R	Laryngoscope hexagonal avec manche Ø 30 mm

1.1.2 Laryngoscope sans manche

Réf.	Désignation
AC468R	Laryngoscope Ø 6 mm
AC469R	Laryngoscope Ø 8 mm
AC470R	Laryngoscope Ø 10 mm
AC471R	Laryngoscope Ø 12 mm
AC472R	Laryngoscope Ø 14 mm
AC473R	Laryngoscope Ø 16 mm
AC474R	Laryngoscope Ø 18 mm
AC475R	Laryngoscope Ø 20 mm
AC476R	Laryngoscope Ø 22 mm
AC477R	Laryngoscope Ø 24 mm
AC478R	Laryngoscope Ø 26 mm
AC479R	Laryngoscope Ø 28 mm
AC480R	Laryngoscope Ø 30 mm

1.1.3 Manche pour laryngoscope

Réf.	Désignation
AC481R	Manche pour laryngoscope 110 mm

- Pour consulter le mode d'emploi spécifique du produit et avoir des informations sur la compatibilité des matériaux et sa durée de vie, voir B. Braun eIFU à l'adresse eifu.bbraun.com

1.2 Mises en garde

Les avertissements alertent sur les dangers pour le patient, l'utilisateur et/ou le produit qui peuvent survenir lors de l'utilisation du produit. Les avertissements sont marqués comme suit:

⚠ AVERTISSEMENT

Désigne un danger éventuellement imminent. Si ce danger ne peut être évité, il peut avoir pour conséquence des blessures légères ou modérées.

⚠ ATTENTION

Désigne un risque éventuel d'endommagement matériel. Si cela n'est pas évité, le produit peut être endommagé.

2. Application clinique

2.1 Domaines d'application et restriction d'application

2.1.1 Utilisation prévue

Les manches de laryngoscope servent de support aux laryngoscopes interchangeables. Ces laryngoscopes sont utilisés pour la visualisation du larynx.

2.1.2 Indications

Remarque

Le fabricant décline toute responsabilité en cas d'utilisation du produit non conforme aux indications mentionnées ou aux applications décrites.

Pour des indications, voir Utilisation prévue.

2.1.3 Contre-indications

Aucune contre-indication connue.

2.2 Consignes de sécurité

2.2.1 Utilisateur clinique

Consignes générales de sécurité

Pour éviter les dommages provoqués par une préparation ou une application incorrectes et ne pas remettre en cause les droits à prestations de garantie et la responsabilité:

- N'utiliser ce produit que conformément au présent mode d'emploi.
- Respecter les informations sur la sécurité et les consignes de maintenance.
- Confier le fonctionnement et l'utilisation du produit et des accessoires uniquement à des personnes disposant de la formation, des connaissances et de l'expérience requises.
- Conserver le produit neuf ou non utilisé dans un endroit sec, propre et protégé.
- Vérifier le bon fonctionnement et le bon état du produit avant de l'utiliser.
- Le mode d'emploi doit être conservé en un lieu accessible à l'utilisateur.

Remarque

L'utilisateur est tenu de signaler tous les incidents graves liés au produit au fabricant et à l'autorité compétente de l'État dans lequel l'utilisateur est établi.

Notes sur les procédures chirurgicales

L'utilisateur porte la responsabilité de l'exécution de l'opération.

Afin d'assurer l'utilisation réussie du produit, il faut avoir reçu la formation médicale correspondante et maîtriser de manière théorique et pratique l'ensemble des techniques opératoires nécessaires, y compris l'application de ce produit.

L'utilisateur est tenu de s'informer auprès du fabricant dans la mesure où la situation préopératoire est confuse en ce qui concerne l'application du produit.

2.2.2 Stérilité

Le produit est livré non stérile.

- Nettoyer le produit neuf sortant d'usine après le retrait du conditionnement de transport et avant la première stérilisation.

2.3 Utilisation

⚠ AVERTISSEMENT

Risque de blessure et/ou de dysfonctionnement!

- Avant chaque application, procéder à un examen du produit pour détecter: toutes pièces lâches, tordues, brisées, fissurées, usées ou rompues.
- Procéder à un contrôle de fonctionnement avant chaque utilisation.

3. Procédé de traitement stérile validé

3.1 Consignes générales de sécurité

Remarque

En matière de traitement stérile, respecter les prescriptions légales nationales, les normes et directives nationales et internationales ainsi que les propres dispositions relatives à l'hygiène.

Remarque

Pour les patients atteints de la maladie de Creutzfeldt-Jakob (CJ), soupçonnés d'être atteints de CJ ou d'éventuelles variantes, respecter les réglementations nationales en vigueur pour la préparation stérile des produits.

Remarque

Le traitement stérile en machine doit être préféré au nettoyage manuel du fait de résultats de nettoyage meilleurs et plus fiables.

Remarque

On notera que la réussite du traitement stérile de ce produit médical ne peut être garantie qu'après validation préalable du procédé de traitement stérile. La responsabilité en incombe à l'exploitant/au responsable du traitement stérile.

Remarque

Si aucune stérilisation finale n'a lieu, des produits de décontamination virocides doivent être utilisés.

Remarque

Pour des informations actuelles sur la préparation et la compatibilité des matériaux, consulter également B. Braun eIFU à l'adresse eifu.bbraun.com

Le procédé validé de stérilisation à la vapeur a été réalisé dans le système de conteneurs stériles Aesculap.

3.2 Remarques générales

Les résidus opératoires incrustés ou fixés peuvent faire obstacle au nettoyage ou le rendre inefficace et entraîner une corrosion. Un intervalle de 6 h entre utilisation et traitement stérile ne devrait par conséquent pas être dépassé, de même qu'il ne faut pas appliquer de températures de prélavage fixantes >45 °C ni utiliser de produits désinfectants fixants (substance active: aldéhyde, alcool).

Un surdosage du produit de neutralisation ou du détergent de base peut entraîner une agression chimique et/ou le palissement et l'illisibilité visuelle ou mécanique de l'inscription laser sur l'acier inoxydable.

Sur l'acier inoxydable, les résidus contenant du chlore ou des chlorures (p. ex. les résidus opératoires, médicaments, solutions salines, eau pour le nettoyage, la décontamination et la stérilisation) entraînent des dégâts dus à la corrosion (corrosion perforatrice, sous contrainte) et donc la dégradation des produits. Les résidus sont éliminés par rinçage suffisamment abondant à l'eau déminéralisée et séchage consécutif.

Sécher ensuite si nécessaire.

Seuls doivent être utilisés des produits chimiques de traitement contrôlés et validés (p. ex. agrément VAH ou FDA ou marquage CE) et recommandés par le fabricant des produits chimiques quant à la compatibilité avec les matériaux. Toutes les prescriptions d'application du fabricant des produits chimiques doivent être strictement respectées. Dans le cas contraire, les problèmes suivants peuvent survenir:

- Modification d'aspect du matériau, p. ex. palissement ou altérations de couleur du titane ou de l'aluminium. Sur l'aluminium, des altérations de surface visibles peuvent se produire dès une valeur de pH de >8 dans la solution utilisée.
- Détériorations de matériau telles que corrosion, fissures, cassures, vieillissement prématuré ou dilatations.
- Pour le nettoyage, ne pas utiliser de brosses métalliques, ni d'autres produits abrasifs pouvant abîmer la surface, faute de quoi il y a risque de corrosion.
- Pour des informations plus détaillées sur un retraitement hygiéniquement sûr qui ménage les matériaux et conserve leur valeur aux produits, consulter www.a-k-i.org rubrique "AKI-Brochures", "Red brochure".

3.3 Produits réutilisables

Les influences du traitement, qui entraînent un endommagement du produit, ne sont pas connues.

Des tests visuels et fonctionnels attentifs avant la prochaine utilisation constituent le meilleur moyen de détecter un produit qui n'est plus fonctionnel, voir Inspection.

3.4 Préparation sur le lieu d'utilisation

- Le cas échéant, rincer les surfaces non visibles, de préférence avec de l'eau déminéralisée, par exemple à l'aide d'une seringue à usage unique.
- Retirer si possible complètement les résidus opératoires visibles avec un chiffon humide non pelucheux.
- Pour le nettoyage et la décontamination, transporter le produit sec dans un container d'élimination des déchets fermé dans un délai de 6 h.

3.5 Préparation avant le nettoyage

- AC481R Démontez le manche du laryngoscope avant de procéder au nettoyage.

3.6 Vérification, entretien et contrôle

3.6.1 Consignes de sécurité spécifiques du produit pour le procédé de traitement

Risque de dégradation ou de destruction du produit en raison d'un produit de nettoyage/désinfection inadéquat et/ou des températures trop élevées!

- ▶ En respectant les instructions du fabricant, utiliser des agents de nettoyage et de désinfection
 - qui sont approuvés pour les matières plastiques et l'acier inoxydable,
 - qui n'attaquent pas les plastifiants (p. ex. en silicone).
- ▶ Respecter les indications sur la concentration, la température et le temps d'action.
- ▶ Ne pas dépasser la température de désinfection de 95 °C.

3.6.2 Procédé de nettoyage et de désinfection validé

Procédé validé	Particularités	Référence
Nettoyage manuel avec décontamination par immersion ■ Tous les produits	<ul style="list-style-type: none"> ■ Brosse de nettoyage adaptée ■ Seringue jetable de 20 ml ■ Phase de séchage: Utiliser un chiffon non pelucheux ou de l'air comprimé médical 	Chapitre Nettoyage/désinfection manuels et sous-chapitre: ■ Chapitre Nettoyage manuel avec décontamination par immersion
Nettoyage alcalin en machine et désinfection thermique ■ Tous les produits sauf AC481R	<ul style="list-style-type: none"> ■ Poser le produit dans un panier perforé convenant au nettoyage (éviter les zones sans contact avec la solution). 	Chapitre Nettoyage/désinfection en machine et sous-chapitre: ■ Chapitre Nettoyage alcalin en machine et décontamination thermique
Prénettoyage manuel à l'aide d'une brosse, puis nettoyage alcalin en machine et désinfection thermique ■ AC481R	<ul style="list-style-type: none"> ■ Brosse de nettoyage adaptée ■ Seringue jetable de 20 ml ■ Placer le produit dans un panier perforé convenant au nettoyage (éviter les zones sans contact avec la solution). 	Chapitre Nettoyage/désinfection en machine avec nettoyage manuel préalable et sous-chapitre : ■ Chapitre Nettoyage préalable manuel à la brosse ■ Chapitre Nettoyage alcalin en machine et décontamination thermique

3.7 Nettoyage/désinfection manuels

- ▶ Avant de procéder à la désinfection manuelle, laisser l'eau de rinçage s'égoutter suffisamment du produit afin d'éviter une dilution de la solution de désinfection.
- ▶ Après le nettoyage/la désinfection manuels, vérifier par contrôle visuel la présence éventuelle de résidus sur les surfaces visibles.
- ▶ Si nécessaire, répéter le processus de nettoyage/désinfection.

3.7.1 Nettoyage manuel avec décontamination par immersion

Phase	Étape	T [°C/°F]	t [min]	Conc. [%]	Qualité de l'eau	Chimie
I	Nettoyage décontaminant	TA (froid)	>15	2	EP	Concentré sans aldéhyde, phénol ni CAQ, pH ~ 9*
II	Rinçage intermédiaire	TA (froid)	1	-	EP	-
III	Décontamination	TA (froid)	5	2	EP	Concentré sans aldéhyde, phénol ni CAQ, pH ~ 9*
IV	Rinçage final	TA (froid)	1	-	EDém	-
V	Séchage	TA	-	-	-	-

EP: Eau potable

EDém: Eau entièrement déminéralisée (déminéralisée, au minimum qualité d'eau potable microbiologique)

TA: Température ambiante

*Recommandé: BBraun Stabimed fresh

- ▶ Observer les informations relatives aux brosses de nettoyage et aux seringues à usage unique, voir Procédé de nettoyage et de désinfection validé

Phase I

- ▶ Plonger entièrement le produit dans la solution de décontamination nettoyante pendant au moins 15 min. Veiller à ce que toutes les surfaces accessibles soient humectées.
- ▶ Nettoyer le produit dans la solution avec une brosse de nettoyage appropriée jusqu'à ce qu'aucun résidu ne soit plus visible sur la surface.
- ▶ Le cas échéant, brosser les surfaces non visibles pendant au moins 1 min avec une brosse de nettoyage appropriée.
- ▶ Pendant le nettoyage, faire bouger les composants non rigides tels que vis de réglage, articulations, etc.
- ▶ Ensuite, rincer intégralement ces emplacements avec la solution de décontamination nettoyante à l'aide d'une seringue à usage unique adaptée et au moins à 5 reprises.

Phase II

- ▶ Laver/rincer le produit intégralement (toutes les surfaces accessibles) sous l'eau courante.
- ▶ Pendant le rinçage, faire bouger les composants non rigides tels que vis de réglage, articulations, etc.
- ▶ Laisser s'égoutter suffisamment l'eau résiduelle.

Phase III

- ▶ Plonger entièrement le produit dans la solution de décontamination.
- ▶ Pendant la décontamination, faire bouger les composants non rigides tels que vis de réglage, articulations, etc.
- ▶ Rincer les lumières à au moins 5 reprises en début de traitement avec une seringue à usage unique adaptée. Veiller à ce que toutes les surfaces accessibles soient humectées.

Phase IV

- ▶ Rincer le produit intégralement (de part en part, toutes surfaces accessibles).
- ▶ Pendant le rinçage final, faire bouger les composants non rigides tels que vis de réglage, articulations, etc.
- ▶ Rincer les lumières à au moins 5 reprises avec une seringue à usage unique appropriée.
- ▶ Laisser s'égoutter suffisamment l'eau résiduelle.

Phase V

- ▶ Sécher le produit dans la phase de séchage avec les moyens adaptés (p. ex. lingettes, air comprimé), voir Procédé de nettoyage et de désinfection validé.

3.8 Nettoyage/désinfection en machine

Remarque

L'appareil de nettoyage et de décontamination doit posséder en tout état de cause une efficacité contrôlée (p. ex. agrément FDA ou marquage CE conformément à la norme DIN EN ISO 15883).

Remarque

L'appareil de nettoyage et de décontamination utilisé doit être régulièrement entretenu et contrôlé.

3.8.1 Nettoyage alcalin en machine et décontamination thermique

Type d'appareil: appareil de nettoyage/désinfection à une chambre sans ultrasons

Phase	Étape	T [°C/°F]	t [min]	Qualité de l'eau	Chimie/remarque
I	Rinçage préalable	<25/77	3	EP	-
II	Nettoyage	55/131	10	EDém	<ul style="list-style-type: none"> ■ Concentré, alcalin: <ul style="list-style-type: none"> - pH ~ 13 - <5 % tensio-actifs anioniques ■ Solution active à 0,5 % <ul style="list-style-type: none"> - pH ~ 11*
III	Rinçage intermédiaire	>10/50	1	EDém	-
IV	Thermodécontamination	90/194	5	EDém	-
V	Séchage	-	-	-	Selon le programme pour l'appareil de nettoyage et de décontamination

EP: Eau potable

EDém: Eau déminéralisée (au moins de qualité eau potable du point de vue microbiologique)

*Recommandé: BBraun Helimatic Cleaner alcaline

- ▶ Après le nettoyage/la décontamination en machine, vérifier la présence éventuelle de résidus sur les surfaces visibles.

3.9 Nettoyage/désinfection en machine avec nettoyage manuel préalable

Remarque

L'appareil de nettoyage et de décontamination doit posséder en tout état de cause une efficacité contrôlée (p. ex. agrément FDA ou marquage CE conformément à la norme DIN EN ISO 15883).

Remarque

L'appareil de nettoyage et de décontamination utilisé doit être régulièrement entretenu et contrôlé.

3.9.1 Nettoyage préalable manuel à la brosse

Phase	Étape	T [°C/°F]	t [min]	Conc. [%]	Qualité de l'eau	Chimie
I	Nettoyage décontaminant	TA (froid)	>15	2	EP	Concentré sans aldéhyde, phénol ni CAQ, pH ~ 9*
II	Rinçage	TA (froid)	1	-	EP	-

EP: Eau potable

TA: Température ambiante

*Recommandé: BBraun Stabimed fresh

- ▶ Observer les informations relatives aux brosses de nettoyage et aux seringues à usage unique, voir Procédé de nettoyage et de désinfection validé

Phase I

- ▶ Plonger entièrement le produit dans la solution de décontamination nettoyante pendant au moins 15 min. Veiller à ce que toutes les surfaces accessibles soient humectées.
- ▶ Nettoyer le produit dans la solution avec une brosse de nettoyage appropriée jusqu'à ce qu'aucun résidu ne soit plus visible sur la surface.
- ▶ Le cas échéant, brosser les surfaces non visibles pendant au moins 1 min avec une brosse de nettoyage appropriée.
- ▶ Pendant le nettoyage, faire bouger les composants non rigides tels que vis de réglage, articulations, etc.
- ▶ Ensuite, rincer intégralement ces emplacements avec la solution de décontamination nettoyante à l'aide d'une seringue à usage unique adaptée et au moins à 5 reprises.

Phase II

- ▶ Laver/rincer le produit intégralement (toutes les surfaces accessibles) sous l'eau courante.
- ▶ Pendant le rinçage, faire bouger les composants non rigides tels que vis de réglage, articulations, etc.

3.9.2 Nettoyage alcalin en machine et décontamination thermique

Type d'appareil: appareil de nettoyage/décontamination à une chambre sans ultrasons

Phase	Étape	T [°C/°F]	t [min]	Qualité de l'eau	Chimie
I	Rinçage préalable	<25/77	3	EP	-
II	Nettoyage	55/131	10	EDém	<ul style="list-style-type: none"> ■ Concentré, alcalin: <ul style="list-style-type: none"> - pH ~ 13 - <5 % de dérivés tensioactifs anioniques ■ Solution active à 0,5 % <ul style="list-style-type: none"> - pH ~ 11*
III	Rinçage intermédiaire	>10/50	1	EDém	-
IV	Thermodésinfection	90/194	5	EDém	-
V	Séchage	-	-	-	Selon le programme pour l'appareil de nettoyage et de décontamination

EP: Eau potable

EDém: Eau déminéralisée (au moins de qualité eau potable du point de vue microbiologique)

*Recommandé: BBraun Helimatic Cleaner alcaline

- ▶ Après le nettoyage/la décontamination en machine, vérifier la présence éventuelle de résidus sur les surfaces visibles.

3.10 Inspection

- ▶ Laissez refroidir le produit à la température ambiante.
- ▶ Sécher le produit mouillé ou humide.

3.10.1 Examen visuel

- ▶ S'assurer que tous les contaminants ont été éliminés. Ce faisant, veiller en particulier p. ex. aux surfaces d'accouplement, aux charnières, aux tiges, aux zones en retrait, aux rainures percées et aux côtés des dents sur les râpes.
- ▶ Pour les produits encrassés: répéter la procédure de nettoyage et de désinfection.
- ▶ Contrôler si le produit présente de dommages, p. ex. une détérioration de l'isolation ou des pièces corrodées, lâches, tordues, brisées, fissurées, usées, fortement rayées et rompues.
- ▶ Contrôler les inscriptions sur le produit sont manquantes ou décolorées.
- ▶ Contrôler la déformation du produit avec des géométries longues et étroites (en particulier sur les instruments rotatifs).
- ▶ Contrôler que le produit n'est pas endommagé au niveau de l'élément en spirale.
- ▶ Contrôler si les surfaces présentent des zones rugueuses.
- ▶ Contrôler si le produit présente des bavures qui pourraient endommager les tissus ou les gants chirurgicaux.
- ▶ Contrôler si le produit présente des pièces lâches ou manquantes.
- ▶ Mettre immédiatement de côté tout produit endommagé et le retourner au service technique Aesculap, voir Service Technique.

3.10.2 Vérification du fonctionnement

- ▶ Contrôler le bon fonctionnement du produit.
- ▶ Contrôler le bon fonctionnement de toutes les pièces mobiles (par exemple, les charnières, serrures/verrous, pièces coulissantes, etc.).
- ▶ Contrôler la compatibilité avec les produits afférents.
- ▶ Mettre immédiatement de côté tout produit fonctionnant mal et le retourner au service technique Aesculap, voir Service Technique.

3.11 Traitement de la pièce à main pistolet

- ▶ Protéger comme il se doit les produits ayant des extrémités de travail fines.
- ▶ Placer l'implant dans son rangement ou dans un panier adéquat. Veiller à ce que les éventuels tranchants soient protégés.
- ▶ Emballer les paniers perforés de manière adaptée au procédé de stérilisation (p. ex. dans des containers de stérilisation Aesculap).
- ▶ Veiller à ce que l'emballage empêche une recontamination du produit pendant le stockage.

3.12 Stérilisation à la vapeur

Remarque

Stériliser le produit uniquement en autoclave ou en stérilisateur à air chaud.

- ▶ Veiller à ce que le produit de stérilisation ait accès à toutes les surfaces extérieures et intérieures (p. ex. en ouvrant les valves et les robinets).
- ▶ Procédé de stérilisation validé
 - Stérilisation à la vapeur sous vide fractionné
 - Stérilisateur à vapeur conforme à la norme DIN EN 285 et validé conformément à la norme DIN EN ISO 17665
 - Stérilisation par procédé à vide fractionné à une température de 134 °C avec un temps de maintien de 5 min
- ▶ En cas de stérilisation simultanée de plusieurs produits dans un stérilisateur à vapeur, veiller à ce que le chargement maximal autorisé indiqué par le fabricant ne soit pas dépassé.

3.13 Stockage

- ▶ Stocker les produits stériles en emballage étanche aux germes, protégés contre la poussière, dans une pièce sèche, obscure et de température homogène.

4. Service Technique

⚠ ATTENTION

Les modifications effectuées sur les équipements techniques médicaux peuvent entraîner une perte des droits à garantie de même que d'éventuelles autorisations.

- ▶ Ne pas modifier le produit.
- ▶ Pour le service et la réparation, s'adresser au représentant B. Braun/Aesculap national.

Adresses de service

Aesculap Technischer Service

Am Aesculap-Platz

78532 Tuttlingen / Germany

Phone: +49 7461 95-1601

Fax: +49 7461 16-2887

E-Mail: ats@aesculap.de

Pour obtenir d'autres adresses de service, contacter l'adresse ci-dessus.

5. Sort de l'appareil usagé

⚠ AVERTISSEMENT

Risque d'infection en cas de produits contaminés!

- ▶ Éliminer ou recycler le produit, ses composants et leurs conditionnements selon les dispositions nationales en vigueur.

⚠ AVERTISSEMENT

Risque de blessure par des produits à arêtes vives et/ou pointus!

- ▶ Lors de l'élimination ou du recyclage du produit, s'assurer que l'emballage empêche une blessure par le produit.

Remarque

Le produit doit être préparé par l'utilisateur avant la mise au rebut, voir Procédé de traitement stérile validé.

TA015291 2020-07 V6 Change No. 62342

1. Sobre el presente documento

Nota

Los riesgos generales de una intervención quirúrgica no se describen en estas instrucciones de manejo.

1.1 Ámbito de aplicación

Estas instrucciones de uso son válidas para los siguientes productos:

1.1.1 Espejo laríngeo con mango

Nº ref.	Denominación
OM078R	Espejo laríngeo hexagonal con mango Ø 6 mm
OM079R	Espejo laríngeo hexagonal con mango Ø 8 mm
OM080R	Espejo laríngeo hexagonal con mango Ø 10 mm
OM081R	Espejo laríngeo hexagonal con mango Ø 12 mm
OM082R	Espejo laríngeo hexagonal con mango Ø 14 mm
OM083R	Espejo laríngeo hexagonal con mango Ø 16 mm
OM084R	Espejo laríngeo hexagonal con mango Ø 18 mm
OM085R	Espejo laríngeo hexagonal con mango Ø 20 mm
OM086R	Espejo laríngeo hexagonal con mango Ø 22 mm
OM087R	Espejo laríngeo hexagonal con mango Ø 24 mm
OM088R	Espejo laríngeo hexagonal con mango Ø 26 mm
OM089R	Espejo laríngeo hexagonal con mango Ø 28 mm
OM090R	Espejo laríngeo hexagonal con mango Ø 30 mm

1.1.2 Espejo laríngeo sin mango

Nº ref.	Denominación
AC468R	Espejo laríngeo Ø 6 mm
AC469R	Espejo laríngeo Ø 8 mm
AC470R	Espejo laríngeo Ø 10 mm
AC471R	Espejo laríngeo Ø 12 mm
AC472R	Espejo laríngeo Ø 14 mm
AC473R	Espejo laríngeo Ø 16 mm
AC474R	Espejo laríngeo Ø 18 mm
AC475R	Espejo laríngeo Ø 20 mm
AC476R	Espejo laríngeo Ø 22 mm
AC477R	Espejo laríngeo Ø 24 mm
AC478R	Espejo laríngeo Ø 26 mm
AC479R	Espejo laríngeo Ø 28 mm
AC480R	Espejo laríngeo Ø 30 mm

1.1.3 Mango para espejo laríngeo

Nº ref.	Denominación
AC481R	Mango para espejo laríngeo 110 mm

- Para obtener instrucciones de uso específicas del artículo así como información acerca del compatibilidad y la vida útil del material consulte B. Braun eIFU en eifu.bbraun.com

1.2 Advertencias

Las advertencias avisan de los peligros para el paciente, el usuario y el producto que pueden surgir durante el uso del producto. Las advertencias están marcadas de la siguiente forma:

⚠ ADVERTENCIA

Indica un posible riesgo. Si no se evita, pueden producirse lesiones de leves a medias.

⚠ ATENCIÓN

Indica un posible daño material. Si no se evita, el producto podría sufrir daños.

2. Uso clínico

2.1 Ámbitos de aplicación y limitación de uso

2.1.1 Uso previsto

Los mangos para espejo laríngeo sirven para alojar los espejo laríngeos intercambiables.

Estos espejo laríngeos se emplean para la visualización indirecta de la laringe.

2.1.2 Indicaciones

Nota

El fabricante no se hace responsable de un uso del producto contrario a las indicaciones mencionadas y/o las aplicaciones descritas.

Para las indicaciones, ver Uso previsto.

2.1.3 Contraindicaciones

No se conocen contraindicaciones.

2.2 Advertencias de seguridad

2.2.1 Usuarios clínicos

Advertencias de seguridad generales

Para evitar daños causados por un tratamiento y uso inadecuados y conservar así los derechos de garantía y responsabilidad del fabricante:

- Utilizar el producto sólo conforme a las presentes instrucciones de uso.
- Respetar la información sobre las medidas de seguridad y las instrucciones de mantenimiento.
- La aplicación y el uso del producto y de los accesorios debe confiarse exclusivamente a personal con la formación requerida para ello o que disponga de los conocimientos y experiencia necesarios.
- Conservar el producto nuevo de fábrica o no utilizado aún en un lugar seco, limpio y protegido.
- Antes de utilizar el producto, comprobar que funcione y que se encuentre en perfecto estado.
- Conservar las instrucciones en un lugar accesible para el operario.

Nota

El usuario está obligado a notificar al fabricante y a las autoridades competentes del país todos los incidentes graves relacionados con el producto en los que se vea implicado.

Observaciones sobre intervenciones quirúrgicas

El usuario se responsabilizará de realizar la intervención quirúrgica de forma adecuada.

Para utilizar este producto con éxito se requiere una formación clínica correspondiente, así como el dominio tanto teórico como práctico de todas las técnicas quirúrgicas necesarias, incluido el manejo de este producto.

El usuario está obligado a pedir información al fabricante si la situación preoperatoria en relación al uso del producto no está clara.

2.2.2 Esterilidad

El producto se suministra sin esterilizar.

- Limpiar bien el producto nuevo de fábrica después de haberlo desembalado y antes de la primera esterilización.

2.3 Aplicación

⚠ ADVERTENCIA

Peligro de lesiones y/o fallos de funcionamiento.

- Antes de cada utilización, inspeccionar el producto visualmente en busca de piezas sueltas, dobladas, rotas, agrietadas o desgastadas.
- Comprobar el funcionamiento antes de cada uso.

3. Proceso homologado del tratamiento de instrumental quirúrgico

3.1 Advertencias de seguridad generales

Nota

Cumplir las disposiciones legales y las normas y directrices nacionales e internacionales, además de las normas higiénicas del centro donde se va a llevar a cabo el tratamiento de los productos.

Nota

En el caso de pacientes que padezcan la enfermedad de Creutzfeldt-Jakob, o con sospecha de padecer dicha enfermedad o sus variantes, deberá cumplirse la normativa vigente del país en cada caso con respecto al tratamiento de los productos

Nota

Se dará preferencia al tratamiento automático frente a la limpieza manual, ya que se obtiene un resultado más seguro y eficaz.

Nota

Deberá tenerse en cuenta que la correcta limpieza de este producto sanitario sólo podrá ser garantizada mediante una validación previa del proceso de tratamiento. En este caso, la responsabilidad recaerá en el usuario/responsable de dicho proceso.

Nota

Deberá utilizarse un agente de limpieza virucida si no va a esterilizarse el producto a continuación.

Nota

Para consultar información actualizada sobre cómo preparar los productos y sobre la compatibilidad de materiales, visite también B. Braun eIFU en eifu.bbraun.com

El método homologado de esterilización a vapor se ha realizado en el sistema de contenedores estériles Aesculap.

3.2 Indicaciones generales

Los residuos resacos e incrustados de intervenciones quirúrgicas pueden dificultar la limpieza o hacerla ineficaz, provocando daños por corrosión. Por esa razón, no deberán transcurrir más de 6 horas entre el uso y la limpieza de los mismos, ni deberán emplearse temperaturas de prelavado superiores a >45 °C, ni usarse desinfectantes con fijador (con principios activos base de aldehído y alcohol) que puedan favorecer la incrustación.

Una dosis excesiva de agentes neutralizantes o disolventes puede provocar agresiones químicas y/o decoloración, así como la ilegibilidad visual o automática de las inscripciones de láser en el acero inoxidable.

En el caso de productos de acero inoxidable, los restos de cloro y sustancias cloradas (p. ej., los contenidos en residuos de intervenciones quirúrgicas, fármacos, soluciones salinas, agua para limpieza, desinfección y esterilización) pueden provocar daños irreversibles por corrosión (corrosión por picaduras, corrosión interna) en dichos productos y acabar destruyéndolos. Para eliminar cualquier resto, deberán aclararse a fondo los productos con agua completamente desmineralizada, secándolos a continuación.

Efectuar un secado final, si es necesario.

Se deben utilizar únicamente productos químicos de proceso comprobado y autorizado (p. ej., autorizados por VAH/DGHM o la FDA, o con marcado CE), y recomendados por el fabricante en cuanto a su compatibilidad con el material. Deberán cumplirse estrictamente todas las instrucciones del fabricante para el producto químico. De lo contrario, podrían surgir los siguientes problemas:

- Alteraciones ópticas del material, como decoloración o cambio de color en el caso del titanio o del aluminio. En las superficies de aluminio pueden aparecer alteraciones visibles a partir de valores pH superiores a 8 en la solución de trabajo.
- Daños en el material como corrosión, grietas, roturas, envejecimiento prematuro o hinchamiento.
- No limpiar nunca la superficie con cepillos metálicos u otros agentes abrasivos, ya que existe peligro de corrosión.
- Para obtener más información sobre una esterilización y limpieza higiénica, segura y respetuosa con los materiales, consulte www.a-k-i.org sección "AKI-Brochures", "Red brochure".

3.3 Productos reutilizables

Se desconocen los factores que pueden provocar daños en el producto derivados de su procesamiento.

Para detectar que el producto no funciona, se aconseja, antes del primer uso, llevar a cabo un examen visual y funcional, ver Inspección.

3.4 Preparación en el lugar de uso

- Cuando proceda, deberá irrigarse las superficies no visibles con agua corriente completamente desmineralizada, p. ej. con una jeringa desechable.
- Eliminar por completo con un paño húmedo que no deje pelusa los restos visibles de intervenciones quirúrgicas.
- Introducir los productos secos en el contenedor de residuos, cerrarlo y proceder a la limpieza y desinfección en un plazo máximo de 6 horas tras su utilización.

3.5 Preparación previa a la limpieza

- AC481R: Desmontar el tirador del espejo laríngeo antes de limpiarlo.

3.6 Limpieza/desinfección

3.6.1 Advertencias específicas de seguridad a la hora de realizar el proceso de tratamiento

Pueden producirse daños en el producto o este podría destruirse debido al uso de agentes de limpieza/desinfección no adecuados y/o a temperaturas demasiado elevadas.

- ▶ Utilizar únicamente productos de limpieza/desinfectantes indicados por el fabricante
 - aptos para su utilización en material plástico y acero de alta calidad,
 - que no ataquen emolientes (p. ej., la sílica).
- ▶ Respetar los valores de concentración, temperatura y tiempo de actuación.
- ▶ No exceder la temperatura de desinfección de 95 °C.

3.6.2 Proceso homologado de limpieza y desinfección

Procedimiento validado	Particularidades	Referencia
Limpieza manual con desinfección por inmersión ■ Todos los productos	■ Cepillo de limpieza adecuado ■ Jeringa desechable de 20 ml ■ Fase de secado: utilizar un paño sin pelusa o aire comprimido de uso médico	Capítulo Limpieza/Desinfección manuales y el apartado: ■ Capítulo Limpieza manual con desinfección por inmersión
Limpieza alcalina automática y desinfección térmica ■ Todos los productos excepto AC481R	■ Colocar el producto en un cesto perforado apto para la limpieza (evite que queden zonas inaccesibles para el lavado).	Capítulo Limpieza/Desinfección automáticas y el apartado: ■ Capítulo Limpieza alcalina automática y desinfección térmica
Limpieza previa manual con cepillo y posterior limpieza alcalina mecánica y desinfección térmica ■ AC481R	■ Cepillo de limpieza adecuado ■ Jeringa desechable de 20 ml ■ Colocar el producto en una bandeja que sea adecuada para la limpieza (evitar enjuagar los puntos ciegos).	Capítulo Limpieza/desinfección mecánicas con limpieza previa manual y la subsección: ■ Capítulo Prelavado manual con cepillo ■ Capítulo Limpieza alcalina automática y desinfección térmica

3.7 Limpieza/Desinfección manuales

- ▶ Antes de proceder a la desinfección manual, dejar escurrir primero los restos del agua de irrigación con el fin de evitar luego que el desinfectante se diluya.
- ▶ Después de la limpieza/desinfección manuales, comprobar visualmente que no han quedado restos en las superficies visibles.
- ▶ Si fuera necesario, repetir el proceso de limpieza/desinfección.

3.7.1 Limpieza manual con desinfección por inmersión

Fase	Paso	T [°C/°F]	t [min]	Conc. [%]	Calidad del agua	Sust. químicas
I	Limpieza desinfectante	TA (frío)	>15	2	AP	Concentrado sin aldehído, fenol ni compuestos de amonio cuaternario, pH ~ 9*
II	Aclarado intermedio	TA (frío)	1	-	AP	-
III	Desinfección	TA (frío)	5	2	AP	Concentrado sin aldehído, fenol ni compuestos de amonio cuaternario, pH ~ 9*
IV	Aclarado final	TA (frío)	1	-	ACD	-
V	Secado	TA	-	-	-	-

AP: Agua potable
 ACD: Agua completamente destilada (desmineralizada y desde el punto de vista microbiológico, con calidad de agua potable, como mínimo)
 TA: Temperatura ambiente
 *Recomendado: BBraun Stabimed fresh

- ▶ Seguir las indicaciones sobre jeringas desechables y cepillos de limpieza más adecuados, ver Proceso homologado de limpieza y desinfección.

Fase I

- ▶ Sumergir todo el producto en la solución desinfectante con acción limpiadora durante al menos 15 min. Comprobar que todas las superficies accesibles quedan humedecidas.
- ▶ Limpiar el producto con un cepillo de limpieza adecuado hasta eliminar todos los restos de la superficie.
- ▶ Cuando proceda, deberá cepillarse las superficies no visibles con un cepillo adecuado durante al menos 1 min.
- ▶ Durante la limpieza, mover los componentes móviles, como p. ej., tornillos de ajuste, articulaciones, etc.
- ▶ A continuación, lavar profusamente estos puntos con la solución desinfectante con acción limpiadora como mínimo 5 veces y utilizando una jeringa desechable.

Fase II

- ▶ Aclarar a fondo el producto con agua corriente (todas las superficies accesibles).
- ▶ Mientras se está lavando, mover los componentes móviles, como p. ej., tornillos de ajuste, articulaciones, etc.
- ▶ Dejar escurrir suficientemente los restos de agua.

Fase III

- ▶ Sumergir todo el producto en la solución desinfectante.
- ▶ Mientras se está desinfectando, mover los componentes móviles, como p. ej., tornillos de ajuste, articulaciones, etc.
- ▶ Irrigar los huecos al inicio del tiempo de actuación, como mínimo 5 veces, con una jeringa desechable adecuada. Comprobar que todas las superficies accesibles quedan humedecidas.

Fase IV

- ▶ Aclarar a fondo el producto (todas las superficies accesibles).
- ▶ En el lavado final, mover los componentes móviles, como p. ej., tornillos de ajuste, articulaciones, etc.
- ▶ Irrigar los huecos, como mínimo 5 veces, con una jeringa desechable adecuada.
- ▶ Dejar escurrir suficientemente los restos de agua.

Fase V

- ▶ Secar el producto durante la Fase de secado con toallitas o con aire comprimido de uso médico, ver Proceso homologado de limpieza y desinfección.

3.8 Limpieza/Desinfección automáticas

Nota
 La eficacia del aparato de limpieza y desinfección deberá estar acreditada (p. ej. autorizada por la FDA y con marcado CE conforme a la norma DIN EN ISO 15883).

Nota

Se realizarán una inspección y un mantenimiento periódicos del aparato de limpieza y desinfección.

3.8.1 Limpieza alcalina automática y desinfección térmica

Tipo de equipo: equipo de limpieza/desinfección de una cámara y sin ultrasonido

Fase	Paso	T [°C/°F]	t [min]	Calidad del agua	Química/Observación
I	Prelavado	<25/77	3	AP	-
II	Limpieza	55/131	10	ACD	■ Concentrado, alcalino: - pH ~ 13 - <5 % agentes tensioactivos aniónicos ■ Solución al 0,5 % - pH ~ 11*
III	Aclarado intermedio	>10/50	1	ACD	-
IV	Termodesinfección	90/194	5	ACD	-
V	Secado	-	-	-	De acuerdo con el programa para el aparato de limpieza y desinfección

AP: Agua potable
 ACD: Agua completamente desmineralizada y desde el punto de vista microbiológico, con calidad de agua potable, como mínimo

*Recomendación: BBraun Helimatic Cleaner alcaline

- ▶ Después de la limpieza/desinfección automáticas, comprobar que no han quedado restos en las superficies visibles.

3.9 Limpieza/desinfección mecánicas con limpieza previa manual

Nota

La eficacia del aparato de limpieza y desinfección deberá estar acreditada (p. ej. autorizada por la FDA y con marcado CE conforme a la norma DIN EN ISO 15883).

Nota

Se realizarán una inspección y un mantenimiento periódicos del aparato de limpieza y desinfección.

3.9.1 Prelavado manual con cepillo

Fase	Paso	T [°C/°F]	t [min]	Conc. [%]	Calidad del agua	Sust. químicas
I	Limpieza desinfectante	TA (frío)	>15	2	AP	Concentrado sin aldehído, fenol ni compuestos de amonio cuaternario, pH ~ 9*
II	Aclarado	TA (frío)	1	-	AP	-

AP: Agua potable
 TA: Temperatura ambiente
 *Recomendado: BBraun Stabimed fresh

- ▶ Seguir las indicaciones sobre jeringas desechables y cepillos de limpieza más adecuados, ver Proceso homologado de limpieza y desinfección.

Fase I

- ▶ Sumergir todo el producto en la solución desinfectante con acción limpiadora durante al menos 15 min. Comprobar que todas las superficies accesibles quedan humedecidas.
- ▶ Limpiar el producto con un cepillo de limpieza adecuado hasta eliminar todos los restos de la superficie.
- ▶ Cuando proceda, deberá cepillarse las superficies no visibles con un cepillo adecuado durante al menos 1 min.
- ▶ Durante la limpieza, mover los componentes móviles, como p. ej., tornillos de ajuste, articulaciones, etc.
- ▶ A continuación, lavar profusamente estos puntos con la solución desinfectante con acción limpiadora como mínimo 5 veces y utilizando una jeringa desechable.

Fase II

- ▶ Aclarar a fondo el producto con agua corriente (todas las superficies accesibles).
- ▶ Mientras se está lavando, mover los componentes móviles, como p. ej., tornillos de ajuste, articulaciones, etc.

3.9.2 Limpieza alcalina automática y desinfección térmica

Tipo de aparato: Aparato de limpieza/desinfección de una cámara sin ultrasonido

Fase	Paso	T [°C/°F]	t [min]	Calidad del agua	Sust. químicas
I	Prelavado	<25/77	3	AP	-
II	Limpieza	55/131	10	ACD	■ Concentrado, alcalino: - pH ~ 13 - <5 % agentes tensioactivos aniónicos ■ Solución al 0,5 % - pH ~ 11*
III	Aclarado intermedio	>10/50	1	ACD	-
IV	Termodesinfección	90/194	5	A-CD	-
V	Secado	-	-	-	De acuerdo con el programa para el aparato de limpieza y desinfección

AP: Agua potable
 ACD: Agua completamente desmineralizada y desde el punto de vista microbiológico, con calidad de agua potable, como mínimo

*Recomendación: BBraun Helimatic Cleaner alcaline

- ▶ Después de la limpieza/desinfección automáticas, comprobar que no han quedado restos en las superficies visibles.

3.10 Inspección

- ▶ Dejar que el producto se enfríe a temperatura ambiente.
- ▶ Secar el producto si está húmedo o mojado.

3.10.1 Examen visual

- ▶ Comprobar que se haya retirado toda la suciedad. Se deberá prestar especial atención a, por ejemplo, las superficies de ajuste, bisagras, vástagos, puntos profundos y ranuras de perforación y lados de los dientes de las escofinas.
- ▶ En los productos sucios: repetir el proceso de limpieza y desinfección.
- ▶ Comprobar si el producto presenta daños, por ejemplo aislamiento defectuoso, piezas con corrosión, sueltas, deformadas, rotas, agrietadas, desgastadas, fragmentadas y rasgadas.
- ▶ Comprobar si los rótulos del producto están decolorados o faltan.
- ▶ Comprobar el producto con geometrías largas y finas (en particular los instrumentos giratorios) para detectar deformaciones.
- ▶ Comprobar si el producto presenta daños en el elemento de espirales.
- ▶ Comprobar si las superficies presentan cambios rugosos.
- ▶ Comprobar si el producto presenta rebabas que puedan dañar los tejidos o los guantes quirúrgicos.
- ▶ Comprobar si el producto presenta piezas dañadas o que faltan.
- ▶ Retirar inmediatamente el producto si está dañado y enviarlo al Servicio de Asistencia Técnica de Aesculap, ver Servicio Técnico.

3.10.2 Prueba de funcionamiento

- ▶ Comprobar el funcionamiento del producto.
- ▶ Comprobar que todas las piezas móviles (p. ej., bisagras, bloqueos/pestillos, piezas deslizantes, etc.) se muevan correctamente.
- ▶ Comprobar la compatibilidad con los productos con los que se combina.
- ▶ Retirar inmediatamente el producto si no funciona y enviarlo al Servicio de Asistencia Técnica de Aesculap, ver Servicio Técnico.

3.11 Envase

- ▶ Proteger bien los productos con extremos de trabajo finos.
- ▶ Colocar el producto en el soporte o en la cesta correspondientes. Asegurarse de que los filos cortantes existentes están protegidos.
- ▶ Embalar las cestas de acuerdo con el procedimiento de esterilización (p. ej. en contenedores estériles de Aesculap).
- ▶ Asegurarse de que el envase es fiable y que impedirá una recontaminación del producto durante su almacenamiento.

3.12 Esterilización por vapor

Nota

Esterilizar el producto sólo en autoclave o en un esterilizador de aire caliente.

- ▶ Asegurarse de que el medio esterilizador tiene acceso a todas las superficies externas e internas (abriendo las válvulas y las llaves, por ejemplo).
- ▶ Método de esterilización validado
 - Esterilización en autoclave mediante el método de vacío fraccionado
 - Autoclave de acuerdo con DIN EN 285 y validado de acuerdo con DIN EN ISO 17665
 - Esterilización mediante el método de vacío fraccionado a 134 °C durante 5 min
- ▶ En caso de llevar a cabo una esterilización simultánea de varios productos en un esterilizador a vapor, asegurarse de que no se cargue el esterilizador más de lo estipulado por el fabricante.

3.13 Almacenamiento

- ▶ Almacenar los productos estériles en un envase con barrera antibacteriana y en un lugar seco y oscuro, protegido contra el polvo y a temperatura constante.

4. Servicio Técnico

⚠ ATENCIÓN

Si se realizan modificaciones en el equipo médico técnico, se extinguirá la garantía y el derecho de garantía, así como las posibles homologaciones.

- ▶ No modificar el producto.
- ▶ Para recibir asistencia técnica y reparaciones, diríjase al distribuidor de B. Braun/Aesculap.

Direcciones de la Asistencia Técnica

Aesculap Technischer Service
Am Aesculap-Platz
78532 Tuttlingen / Germany
Phone: +49 7461 95-1601
Fax: +49 7461 16-2887
E-Mail: ats@aesculap.de

En la dirección especificada anteriormente se le facilitará información sobre otras direcciones de Asistencia Técnica.

5. Eliminación de residuos

⚠ ADVERTENCIA

Peligro de infección por productos contaminados.

- ▶ Es obligatorio cumplir con las normas nacionales a la hora de eliminar o de reciclar el producto, sus componentes y los envases.

⚠ ADVERTENCIA

Peligro de lesiones por productos con bordes afilados y puntiagudos.

- ▶ Al eliminar o reciclar el producto, se debe garantizar que el embalaje evite que se produzcan lesiones por el producto.

Nota

La empresa explotadora debe limpiar el producto antes de su eliminación, ver Proceso homologado del tratamiento de instrumental quirúrgico.

1. Sul presente documento

Nota

Nelle presenti istruzioni d'uso non sono descritti i rischi generali propri di qualsiasi intervento chirurgico.

1.1 Ambito di validità

Le presenti istruzioni d'uso sono valide per i seguenti prodotti:

1.1.1 Specchietto laringeo con impugnatura

Cod. art.	Descrizione
OM078R	Specchietto laringeo esagonale con impugnatura Ø 6 mm
OM079R	Specchietto laringeo esagonale con impugnatura Ø 8 mm
OM080R	Specchietto laringeo esagonale con impugnatura Ø 10 mm
OM081R	Specchietto laringeo esagonale con impugnatura Ø 12 mm
OM082R	Specchietto laringeo esagonale con impugnatura Ø 14 mm
OM083R	Specchietto laringeo esagonale con impugnatura Ø 16 mm
OM084R	Specchietto laringeo esagonale con impugnatura Ø 18 mm
OM085R	Specchietto laringeo esagonale con impugnatura Ø 20 mm
OM086R	Specchietto laringeo esagonale con impugnatura Ø 22 mm
OM087R	Specchietto laringeo esagonale con impugnatura Ø 24 mm
OM088R	Specchietto laringeo esagonale con impugnatura Ø 26 mm
OM089R	Specchietto laringeo esagonale con impugnatura Ø 28 mm
OM090R	Specchietto laringeo esagonale con impugnatura Ø 30 mm

1.1.2 Specchietto laringeo senza impugnatura

Cod. art.	Descrizione
AC468R	Specchietto laringeo Ø 6 mm
AC469R	Specchietto laringeo Ø 8 mm
AC470R	Specchietto laringeo Ø 10 mm
AC471R	Specchietto laringeo Ø 12 mm
AC472R	Specchietto laringeo Ø 14 mm
AC473R	Specchietto laringeo Ø 16 mm
AC474R	Specchietto laringeo Ø 18 mm
AC475R	Specchietto laringeo Ø 20 mm
AC476R	Specchietto laringeo Ø 22 mm
AC477R	Specchietto laringeo Ø 24 mm
AC478R	Specchietto laringeo Ø 26 mm
AC479R	Specchietto laringeo Ø 28 mm
AC480R	Specchietto laringeo Ø 30 mm

1.1.3 Impugnatura per specchietto laringeo

Cod. art.	Descrizione
AC481R	Impugnatura per specchietto laringeo 110 mm

- Per le istruzioni d'uso specifiche dell'articolo e per informazioni sulla compatibilità dei materiali e la durata, vedere B. Braun eFU su eifu.bbraun.com

1.2 Avvertenze

Le avvertenze richiamano l'attenzione sui pericoli per il paziente, l'operatore e/o il prodotto che potrebbero insorgere durante l'uso del prodotto. Le avvertenze si caratterizzano come segue:

⚠ AVVERTENZA

Indica un possibile pericolo imminente. Se tale pericolo non viene evitato, potrebbero verificarsi lesioni di media gravità.

⚠ ATTENZIONE

Indica un possibile danno materiale imminente. Se non ci si adopera per evitarlo, il prodotto può subire danni.

2. Impiego clinico

2.1 Campi d'impiego e limitazioni d'impiego

2.1.1 Destinazione d'uso

Le impugnature per specchietti laringei servono da supporto per gli specchietti laringei intercambiabili. Questi specchietti vengono utilizzati per l'osservazione indiretta della laringe.

2.1.2 Indicazioni

Nota

Qualunque impiego del prodotto diverso dalle indicazioni fornite e/o applicazioni descritte esclude ogni responsabilità del produttore.

Per indicazioni, vedere Destinazione d'uso.

2.1.3 Controindicazioni

Non vi sono controindicazioni note.

2.2 Avvertenze relative alla sicurezza

2.2.1 Utilizzatore clinico

Avvertenze generali di sicurezza

Al fine di evitare danni dovuti a un approntamento o un impiego non corretto e che, come tali, pregiudicano la garanzia:

- Utilizzare il prodotto solo in conformità alle presenti istruzioni d'uso.
- Rispettare le informazioni sulla sicurezza e le avvertenze per la manutenzione.
- Far usare il prodotto e gli accessori soltanto a personale che disponga di adeguata formazione, conoscenze ed esperienza.
- Conservare il prodotto nuovo di fabbrica o inutilizzato in un luogo asciutto, pulito e protetto.
- Prima di utilizzare il prodotto verificarne l'idoneità funzionale ed accertarsi che sia in perfette condizioni.
- Conservare le istruzioni per l'uso in modo che siano accessibili per l'utente.

Nota

L'utilizzatore è tenuto a notificare al produttore e alle competenti autorità statali del paese presso il quale opera, ogni eventuale incidente grave che possa essersi manifestato con il prodotto.

Avvertenze sugli interventi operatori

L'utilizzatore è responsabile della corretta esecuzione dell'intervento chirurgico.

Presupposti per impiegare con successo questo prodotto sono un'adeguata formazione clinica e una padronanza pratica e teorica di tutte le tecniche operatorie richieste per l'uso del prodotto stesso.

L'utilizzatore è tenuto a rivolgersi al produttore per maggiori informazioni qualora sussista una situazione preoperatoria non chiara per quanto riguarda l'uso del prodotto in questione.

2.2.2 Sterilità

Al momento della consegna il prodotto non è sterile.

- Prima della prima sterilizzazione pulire il prodotto nuovo di fabbrica, previa rimozione dell'imballo da trasporto.

2.3 Utilizzo

⚠ AVVERTENZA

Pericolo di lesioni e/o malfunzionamenti!

- Prima di ogni applicazione ispezionare il prodotto per escludere la presenza di parti allentate, piegate, rotte, fessurate, usurate o spezzate.
- Prima di ogni utilizzo eseguire un controllo del funzionamento.

3. Procedimento di preparazione sterile validato

3.1 Avvertenze generali di sicurezza

Nota

Osservare la legislazione nazionale, le norme e linee guida nazionali e internazionali nonché le norme igieniche interne vigenti in materia di preparazione sterile.

Nota

Per i pazienti con morbo di Creutzfeldt-Jakob (CJ), sospetto CJ o possibili varianti del medesimo rispettare le normative nazionali vigenti in relazione alla preparazione sterile dei prodotti.

Nota

A fronte dei risultati della pulizia migliori e più sicuri, va preferita la preparazione sterile automatica rispetto alla pulizia manuale.

Nota

È necessario tener presente che una preparazione riuscita di questo presidio medico-chirurgico può essere assicurata soltanto previa validazione nel processo di preparazione. La responsabilità di ciò ricade sul gestore/preparatore.

Nota

Se non vi è alcuna sterilizzazione successiva, occorre utilizzare un disinfettante viricida.

Nota

Le informazioni aggiornate sulla preparazione e sulla compatibilità dei materiali sono disponibili anche nell'extranet B. Braun eFU all'indirizzo eifu.bbraun.com

Il procedimento di sterilizzazione a vapore validato è stato eseguito nel container per sterilizzazione Aesculap.

3.2 Avvertenze generali

Eventuali residui operatori essiccati o fissati possono rendere più difficile o inefficace la pulizia, causando corrosione. Pertanto tra l'uso e la preparazione non si deve superare un periodo di 6 ore, per la pulizia preliminare non si devono usare temperature fissanti >45 °C e non si devono impiegare disinfettanti fissanti (principi attivi di base: aldeidi, alcool).

Neutralizzatori o detergenti profondi sovradosati possono causare aggressioni chimiche e/o per l'acciaio inossidabile far sbiadire e rendere illeggibili visivamente o meccanicamente le incisioni al laser.

Per l'acciaio inossidabile i residui contenenti cloro e cloruri (come ad es. quelli operatori, di farmaci, soluzioni saline, dell'acqua usata per la pulizia, disinfezione e sterilizzazione) possono causare danni da corrosione (corrosione perforante, tenacocorrosione), con conseguente distruzione dei prodotti. Per la rimozione è necessario eseguire un adeguato risciacquo con acqua completamente desalinizzata e successiva asciugatura.

Asciugare, se necessario.

Possono essere usate soltanto sostanze chimiche di processo testate e omologate (ad es. omologazione VAH o FDA oppure marchio CE) e raccomandate dal produttore in relazione alla compatibilità con i materiali. Devono essere scrupolosamente rispettate tutte le indicazioni per l'uso del produttore di sostanze chimiche. Altrimenti possono emergere i seguenti problemi:

- Alterazioni ottiche dei materiali, come ad es. scoloriture o alterazioni cromatiche per il titanio o l'alluminio. Per l'alluminio alterazioni superficiali visibili possono verificarsi già a partire da un valore pH >8 della soluzione d'uso.
- Danni materiali, come ad es. corrosione, crepe, rotture, invecchiamento precoce o rigonfiamenti.
- Per la pulizia non usare spazzolini metallici o altri mezzi abrasivi che potrebbero danneggiare la superficie, in quanto altrimenti sussiste il pericolo di corrosione.
- Per ulteriori indicazioni dettagliate su una preparazione sterile igienicamente sicura ed in grado di salvaguardare i materiali preservandone il valore d'uso, si rimanda a www.a-k-i.org Rubrica "AKI-Brochures", "Red brochure".

3.3 Prodotti riutilizzabili

Non sono noti fattori della preparazione sterile che possono comportare un danneggiamento del prodotto.

Un accurato controllo visivo e funzionale prima del successivo utilizzo è la migliore opzione per riconoscere un prodotto non più efficiente, vedere Ispezione.

3.4 Preparazione nel luogo d'utilizzo

- Se necessario, sciacquare le superfici non visibili preferibilmente con acqua demineralizzata, p.es. con una siringa monouso.
- Rimuovere i residui operatori visibili in maniera più completa possibile con un telo per pulizia non sfilacciato umido.
- Avviare il prodotto asciutto alla pulizia e disinfezione in un container da riporto chiuso entro 6 ore.

3.5 Preparazione prima della pulizia

- AC481R: rimuovere l'impugnatura dallo specchietto prima della pulizia.

3.6 Pulizia/disinfezione

3.6.1 Norme di sicurezza specifiche per il prodotto in merito al procedimento di preparazione sterile

Danni o distruzione del prodotto causati da detersivi/disinfettanti non idonei e/o temperature troppo elevate!

- ▶ Attenendosi alle istruzioni del produttore, utilizzare detersivi e disinfettanti che:
 - siano approvati per plastiche e acciaio di alta qualità;
 - non aggrediscano i materiali molli (ad es. in silicone).
- ▶ Rispettare le indicazioni relative a concentrazione, temperatura e tempo d'azione.
- ▶ Non superare la temperatura di disinfezione di 95 °C.

3.6.2 Processo di pulizia e disinfezione validato

Procedimento validato	Particolarità	Riferimento
Pulizia manuale con disinfezione per immersione ■ Tutti i prodotti	<ul style="list-style-type: none"> ■ Spazzolino adatto per la pulizia ■ Siringa monouso da 20 ml ■ Fase di asciugatura: usare un panno senza fibre o aria compressa di grado medico 	Capitolo Pulizia/disinfezione manuali e sottocapitolo: ■ Capitolo Pulizia manuale con disinfezione per immersione
Pulizia automatica alcalina e disinfezione termica ■ Tutti i prodotti tranne AC481R	<ul style="list-style-type: none"> ■ Appoggiare il prodotto su un cestello idoneo per la pulizia (evitando zone d'ombra). 	Capitolo Pulizia/disinfezione automatiche e sottocapitolo: ■ Capitolo Pulizia automatica alcalina e disinfezione termica
Pulizia preliminare manuale con spazzola e successiva pulizia alcalina meccanica e disinfezione termica ■ AC481R	<ul style="list-style-type: none"> ■ Spazzolino adatto per la pulizia ■ Siringa monouso da 20 ml ■ Collocare il prodotto su un vassoio adatto per la pulizia (evitare di sciogliere i punti ciechi). 	Capitolo Pulizia/Disinfezione meccanica con pulizia preliminare manuale e sottocapitolo: ■ Capitolo Pulizia preliminare manuale con spazzolino ■ Capitolo Pulizia automatica alcalina e disinfezione termica

3.7 Pulizia/disinfezione manuali

- ▶ Prima della disinfezione far sgocciolare l'acqua di risciacquo del prodotto, per evitare che si diluisca con la soluzione disinfettante.
- ▶ Dopo la pulizia/disinfezione manuali sottoporre le superfici visibili a un controllo ottico finalizzato a escludere la presenza di residui.
- ▶ Se necessario, ripetere il processo di pulizia/disinfezione.

3.7.1 Pulizia manuale con disinfezione per immersione

Fase	Punto	T [°C/°F]	t [min]	Conc. [%]	Qualità dell'acqua	Chimica
I	Pulizia disinfettante	TA (fredda)	>15	2	A-P	Concentrato privo di aldeidi, fenoli e composti di ammonio quaternari, pH ~ 9*
II	Risciacquo intermedio	TA (fredda)	1	-	A-P	-
III	Disinfezione	TA (fredda)	5	2	A-P	Concentrato privo di aldeidi, fenoli e composti di ammonio quaternari, pH ~ 9*
IV	Risciacquo finale	TA (fredda)	1	-	A-CD	-
V	Asciugatura	TA	-	-	-	-

A-P: Acqua potabile
 A-CD: acqua completamente demineralizzata (demineralizzata, di microbiologicamente di qualità potabile)
 TA: Temperatura ambiente
 *Consigliato: BBraun Stabimed fresh

- ▶ Rispettare le informazioni relative agli spazzolini per pulizia idonei e alle siringhe monouso, vedere Processo di pulizia e disinfezione validato.

Fase I

- ▶ Immergere completamente il prodotto nella soluzione disinfettante ad azione detergente attiva per almeno 15 min, accertandosi che tutte le superfici accessibili risultino inumidite.
- ▶ Pulire il prodotto con uno spazzolino per pulizia idoneo nella soluzione, finché sulla superficie non è più riconoscibile alcun residuo.
- ▶ Se necessario, spazzolare le superfici non visibili per almeno 1 min con uno spazzolino per pulizia idoneo.
- ▶ Durante la pulizia muovere i componenti non rigidi, come ad es. viti di arresto, snodi, ecc.
- ▶ Quindi sciacquare accuratamente questi punti con la soluzione disinfettante ad azione detergente attiva e una siringa monouso idonea, comunque sempre per almeno per 5 volte.

Fase II

- ▶ Sciacquare completamente il prodotto (tutte le superfici accessibili) sotto l'acqua corrente.
- ▶ Durante il risciacquo muovere i componenti non rigidi, come ad es. viti di arresto, snodi, ecc.
- ▶ Far sgocciolare sufficientemente l'acqua residua.

Fase III

- ▶ Immergere completamente il prodotto nella soluzione disinfettante.
- ▶ Durante la disinfezione muovere i componenti non rigidi, come ad es. viti di arresto, snodi, ecc.
- ▶ Sciacquare almeno cinque volte i lumi all'inizio del tempo di azione con una siringa monouso adeguata. Accertarsi che tutte le superfici accessibili risultino inumidite.

Fase IV

- ▶ Sciacquare completamente il prodotto (tutte le superfici accessibili).
- ▶ Durante il risciacquo finale muovere i componenti non rigidi, come ad es. viti di arresto, snodi, ecc.
- ▶ Sciacquare i lumi per almeno 5 volte usando una siringa monouso idonea.
- ▶ Far sgocciolare sufficientemente l'acqua residua.

Fase V

- ▶ Asciugare il prodotto in fase di asciugatura con i mezzi adeguati (per es. teli, aria compressa), vedere Processo di pulizia e disinfezione validato.

3.8 Pulizia/disinfezione automatiche

Nota

In linea di principio la lavatrice/disinfettore deve avere un'efficacia testata (ad es. omologazione FDA oppure marchio CE a norma DIN EN ISO 15883).

Nota

Il disinfettore impiegato deve essere regolarmente verificato e sottoposto a manutenzione.

3.8.1 Pulizia automatica alcalina e disinfezione termica

Modello di apparecchio: Lavatrice/disinfettore monocamera senza ultrasuoni

Fase	Punto	T [°C/°F]	t [min]	Qualità dell'acqua	Chimica/Osservazione
I	Prerisciacquo	<25/77	3	A-P	-
II	Pulizia	55/131	10	A-CD	<ul style="list-style-type: none"> ■ Concentrato, alcalino: <ul style="list-style-type: none"> - pH ~ 13 - <5 % tensioattivi anionici ■ Soluzione pronta all'uso allo 0,5 % <ul style="list-style-type: none"> - pH ~ 11*
III	Risciacquo intermedio	>10/50	1	A-CD	-
IV	Disinfezione termica	90/194	5	A-CD	-
V	Asciugatura	-	-	-	In base al programma per lavatrice/disinfettore

AP: Acqua potabile
 A-CD: Acqua completamente desalinizzata (demineralizzata, dal punto di vista microbiologico almeno di qualità dell'acqua potabile)
 *Consigliato: BBraun Helimatic Cleaner alcaline

- ▶ Dopo la pulizia/disinfezione automatiche verificare che le superfici visibili non presentino residui.

3.9 Pulizia/Disinfezione meccanica con pulizia preliminare manuale

Nota

In linea di principio la lavatrice/disinfettore deve avere un'efficacia testata (ad es. omologazione FDA oppure marchio CE a norma DIN EN ISO 15883).

Nota

Il disinfettore impiegato deve essere regolarmente verificato e sottoposto a manutenzione.

3.9.1 Pulizia preliminare manuale con spazzolino

Fase	Punto	T [°C/°F]	t [min]	Conc. [%]	Qualità dell'acqua	Chimica
I	Pulizia disinfettante	TA (fredda)	>15	2	A-P	Concentrato privo di aldeidi, fenoli e composti di ammonio quaternari, pH ~ 9*
II	Risciacquo	TA (fredda)	1	-	A-P	-

A-P: Acqua potabile
 TA: Temperatura ambiente
 *Consigliato: BBraun Stabimed fresh

- ▶ Rispettare le informazioni relative agli spazzolini per pulizia idonei e alle siringhe monouso, vedere Processo di pulizia e disinfezione validato.

Fase I

- ▶ Immergere completamente il prodotto nella soluzione disinfettante ad azione detergente attiva per almeno 15 min, accertandosi che tutte le superfici accessibili risultino inumidite.
- ▶ Pulire il prodotto con uno spazzolino per pulizia idoneo nella soluzione, finché sulla superficie non è più riconoscibile alcun residuo.
- ▶ Se necessario, spazzolare le superfici non visibili per almeno 1 min con uno spazzolino per pulizia idoneo.
- ▶ Durante la pulizia muovere i componenti non rigidi, come ad es. viti di arresto, snodi, ecc.
- ▶ Quindi sciacquare accuratamente questi punti con la soluzione disinfettante ad azione detergente attiva e una siringa monouso idonea, comunque sempre per almeno per 5 volte.

Fase II

- ▶ Sciacquare completamente il prodotto (tutte le superfici accessibili) sotto l'acqua corrente.
- ▶ Durante il risciacquo muovere i componenti non rigidi, come ad es. viti di arresto, snodi, ecc.

3.9.2 Pulizia automatica alcalina e disinfezione termica

Modello di apparecchio: Lavatrice/disinfettore monocamera senza ultrasuoni

Fase	Punto	T [°C/°F]	t [min]	Qualità dell'acqua	Chimica
I	Prerisciacquo	<25/77	3	A-P	-
II	Pulizia	55/131	10	A-CD	<ul style="list-style-type: none"> ■ Concentrato, alcalino: <ul style="list-style-type: none"> - pH ~ 13 - <5 % tensioattivi anionici ■ Soluzione pronta all'uso allo 0,5 % <ul style="list-style-type: none"> - pH ~ 11*
III	Risciacquo intermedio	>10/50	1	A-CD	-
IV	Disinfezione termica	90/194	5	A-CD	-
V	Asciugatura	-	-	-	In base al programma per lavatrice/disinfettore

A-P: Acqua potabile
 A-CD: Acqua completamente desalinizzata (demineralizzata, dal punto di vista microbiologico almeno di qualità dell'acqua potabile)
 *Consigliato: BBraun Helimatic Cleaner alcaline

- ▶ Dopo la pulizia/disinfezione automatiche verificare che le superfici visibili non presentino residui.

3.10 Ispezione

- ▶ Far raffreddare il prodotto a temperatura ambiente.
- ▶ Asciugare il prodotto bagnato o umido.

3.10.1 Controllo visivo

- ▶ Accertarsi che siano state rimosse tutte le impurità, facendo particolare attenzione ad es. alle superfici di accoppiamento, cerniere, steli, punti incavati, scanalature di perforazione, come pure i lati dei denti delle raspe.
- ▶ In presenza di prodotti sporchi, ripetere la procedura di pulizia e disinfezione.
- ▶ Controllare che il prodotto non presenti danni, ad es. controllare l'isolamento, la presenza di componenti corrosi, allentati, deformati, rotti, crepati, usurati, fortemente graffiati o altrimenti alterati.
- ▶ Controllare che il prodotto non presenti diciture mancanti o scolorite.
- ▶ Controllare il prodotto con geometrie lunghe e strette (in particolare gli strumenti rotanti) per la presenza di eventuali deformazioni.
- ▶ Controllare il prodotto per eventuali danni all'elemento a spirale.
- ▶ Verificare che le superfici non presentino alterazioni di natura ruvida.
- ▶ Controllare il prodotto per eventuali spigoli vivi che possono danneggiare i tessuti o i guanti chirurgici.
- ▶ Controllare il prodotto per eventuali componenti allentati o mancanti.
- ▶ Scartare immediatamente il prodotto danneggiato e inviarlo all'Assistenza tecnica Aesculap, vedere Assistenza tecnica.

3.10.2 Controllo del funzionamento

- ▶ Verificare il funzionamento del prodotto.
- ▶ Controllare che tutte le parti mobili (ad es. cerniere, serrature/blocchi, elementi scorrevoli, ecc.) si muovano correttamente.
- ▶ Verificare la compatibilità con i relativi prodotti.
- ▶ Scartare immediatamente il prodotto inefficiente e inviarlo all'Assistenza tecnica Aesculap, vedere Assistenza tecnica.

3.11 Imballo

- ▶ Proteggere adeguatamente i prodotti con estremità di lavoro sottili.
- ▶ Disporre il prodotto in un alloggiamento adeguato o metterlo in un cestello idoneo. Verificare che i taglienti presenti siano adeguatamente protetti.
- ▶ Imballare i cestelli in maniera idonea per il procedimento di sterilizzazione (ad es. in container per sterilizzazione Aesculap).
- ▶ Accertarsi che l'imballo impedisca eventuali ricontaminazioni del prodotto durante il magazzinaggio.

3.12 Sterilizzazione a vapore

Nota

Sterilizzare il prodotto soltanto in autoclave o in sterilizzatore ad aria calda.

- ▶ Verificare che il mezzo sterilizzante abbia accesso a tutte le superfici esterne ed interne (ad es. aprendo valvole e rubinetti).
- ▶ Processo di sterilizzazione convalidato
 - Sterilizzazione a vapore con processo a vuoto frazionato
 - Sterilizzatore a vapore conforme a DIN EN 285 e convalidato ai sensi di DIN EN ISO 17665
 - Sterilizzazione con processo a vuoto frazionato a 134 °C/tempo di permanenza 5 min
- ▶ Per la sterilizzazione contemporanea di più prodotti in sterilizzatrici a vapore accertarsi che non venga superato il carico massimo ammesso per la sterilizzatrice dalle indicazioni del produttore.

3.13 Conservazione

- ▶ Conservare i prodotti sterili in un imballo ermetico ai batteri e in un ambiente protetto dalla polvere, asciutto, buio e con una temperatura costante.

4. Assistenza tecnica

⚠ ATTENZIONE

Eventuali modifiche delle attrezzature medico-chirurgiche possono comportare il decadere dei diritti di garanzia e delle omologazioni!

- ▶ Non modificare il prodotto.
- ▶ Per l'assistenza e la riparazione rivolgersi al rappresentante nazionale di B. Braun/Aesculap.

Indirizzi dell'assistenza

Aesculap Technischer Service

Am Aesculap-Platz

78532 Tuttlingen / Germany

Phone: +49 7461 95-1601

Fax: +49 7461 16-2887

E-Mail: ats@aesculap.de

Gli altri indirizzi dell'assistenza possono essere richiesti all'indirizzo predetto.

5. Smaltimento

⚠ AVVERTENZA

Pericolo di infezione a causa di prodotti contaminati!

- ▶ Nello smaltimento o nel riciclaggio del prodotto, dei relativi componenti e della rispettiva confezione è assolutamente necessario rispettare le normative nazionali.

⚠ AVVERTENZA

Pericolo di lesione a causa di strumenti con bordi affilati e/o appuntiti!

- ▶ Nello smaltimento o nel riciclaggio del prodotto, accertarsi che la confezione impedisca che il prodotto possa provocare lesioni.

Nota

Il prodotto deve essere preparato dall'utente prima dello smaltimento, vedere Procedimento di preparazione sterile validato.

TA015291 2020-07 V6 Change No. 62342

Espelho laringeo e punho para espelho laringeo

1. Sobre este documento

Nota
Os riscos gerais associados a uma intervenção cirúrgica não estão descritos nestas instruções de utilização.

1.1 Área de aplicação

Estas instruções de utilização aplicam-se aos seguintes produtos:

1.1.1 Espelho laringeo com punho

Art. n.º	Designação
OM078R	Espelho laringeo hexagonal com punho Ø 6 mm
OM079R	Espelho laringeo hexagonal com punho Ø 8 mm
OM080R	Espelho laringeo hexagonal com punho Ø 10 mm
OM081R	Espelho laringeo hexagonal com punho Ø 12 mm
OM082R	Espelho laringeo hexagonal com punho Ø 14 mm
OM083R	Espelho laringeo hexagonal com punho Ø 16 mm
OM084R	Espelho laringeo hexagonal com punho Ø 18 mm
OM085R	Espelho laringeo hexagonal com punho Ø 20 mm
OM086R	Espelho laringeo hexagonal com punho Ø 22 mm
OM087R	Espelho laringeo hexagonal com punho Ø 24 mm
OM088R	Espelho laringeo hexagonal com punho Ø 26 mm
OM089R	Espelho laringeo hexagonal com punho Ø 28 mm
OM090R	Espelho laringeo hexagonal com punho Ø 30 mm

1.1.2 Espelho laringeo sem punho

Art. n.º	Designação
AC468R	Espelho laringeo Ø 6 mm
AC469R	Espelho laringeo Ø 8 mm
AC470R	Espelho laringeo Ø 10 mm
AC471R	Espelho laringeo Ø 12 mm
AC472R	Espelho laringeo Ø 14 mm
AC473R	Espelho laringeo Ø 16 mm
AC474R	Espelho laringeo Ø 18 mm
AC475R	Espelho laringeo Ø 20 mm
AC476R	Espelho laringeo Ø 22 mm
AC477R	Espelho laringeo Ø 24 mm
AC478R	Espelho laringeo Ø 26 mm
AC479R	Espelho laringeo Ø 28 mm
AC480R	Espelho laringeo Ø 30 mm

1.1.3 Punho para espelho laringeo

Art. n.º	Designação
AC481R	Punho para espelho laringeo 110 mm

- Para instruções específicas do artigo para uso, bem como informações sobre a compatibilidade do material e tempo de vida útil, ver B. Braun eIFU e eifu.bbraun.com

1.2 Advertências

As advertências alertam para perigos para o doente, o utilizador e/ou o produto, que podem surgir durante a utilização do produto. As advertências estão assinaladas da seguinte forma:

⚠ ATENÇÃO

Indica um perigo possivelmente iminente. Se o mesmo não for evitado, pode resultar em ferimentos ligeiros ou de gravidade média.

⚠ CUIDADO

Indica um dano material possivelmente iminente. Se o mesmo não for evitado, pode resultar em danos no produto.

2. Aplicação clínica

2.1 Áreas de aplicação e restrição de aplicação

2.1.1 Finalidade

Os punhos para espelhos laringeos destinam-se à inserção de espelhos laringeos intermutáveis. Este espelho é utilizado para a observação indireta da laringe.

2.1.2 Indicações

Nota
A utilização de produto não conforme com as indicações mencionadas e/ou às aplicações descritas fica excluída da responsabilidade do fabricante.

Para as indicações, ver Finalidade.

2.1.3 Contraindicações

Não são conhecidas contraindicações.

2.2 Instruções de segurança

2.2.1 Utilizador clínico

Indicações de segurança gerais

De forma a evitar danos resultantes da disponibilização e aplicação incorretas, e para não comprometer a garantia e a responsabilidade do fabricante:

- Utilizar o produto apenas de acordo com as suas instruções de utilização.
- Observar as informações de segurança e as instruções de manutenção.
- Os produtos e os acessórios só podem ser operados e utilizados por pessoas que disponham da formação, dos conhecimentos e da experiência necessários.
- Guardar o produto novo ou não usado num lugar seco, limpo e protegido.
- Antes da utilização do produto, verificar se este se encontra operacional e em boas condições.
- Manter o manual de instruções para o utilizador num local acessível.

Nota

O utilizador tem o dever de comunicar ao fabricante e às entidades competentes do país em que esteja estabelecido, todos os incidentes graves relacionados com o produto.

Indicações sobre intervenções cirúrgicas

O utilizador assume a responsabilidade pela execução correta da intervenção cirúrgica.

Requisito para a aplicação bem-sucedida deste produto é uma formação clínica adequada e o domínio teórico e prático de todas as técnicas cirúrgicas necessárias, incluindo a aplicação deste produto.

Se existir uma situação pré-operatória incerta, o utilizador tem o dever de solicitar informações ao fabricante sobre a aplicação dos produtos.

2.2.2 Esterilidade

O instrumento é fornecido não esterilizado.

- Limpar o produto novo depois de remover a embalagem de transporte e antes de o esterilizar pela primeira vez.

2.3 Utilização

⚠ ATENÇÃO

Perigo de ferimentos e/ou avarias de funcionamento!

- Antes de cada aplicação, verificar o produto quanto a peças soltas, deformadas, quebradas, fissuradas ou partidas.
- Antes de cada utilização, realizar um teste de funcionamento.

3. Método de reprocessamento validado

3.1 Instruções gerais de segurança

Nota

Respeitar a legislação nacional, as normas e directivas aplicáveis a nível nacional e internacional, bem como as próprias normas de higiene aplicáveis aos métodos de reprocessamento.

Nota

Em doentes com a doença de Creutzfeldt-Jakob (DCJ), com suspeita de DCJ ou possíveis variantes, respeitar as legislações em vigor no país de aplicação relativamente ao reprocessamento dos produtos.

Nota

Com vista à obtenção de melhores e mais seguros resultados de limpeza, é recomendável dar preferência ao reprocessamento automático em vez da limpeza manual.

Nota

Ter em atenção que só se poderá assegurar um reprocessamento bem-sucedido deste produto médicos após a validação prévia do processo de reprocessamento. Nesta situação, o utilizador/pessoa encarregue do reprocessamento assume toda a responsabilidade pelo reprocessamento.

Nota

Caso a esterilização não seja concluída, deve ser usado um produto de desinfecção virucida.

Nota

Para informações atuais sobre o reprocessamento e a compatibilidade dos materiais, ver também B. Braun eIFU em eifu.bbraun.com

O método homologado de esterilização a vapor foi efectuado no Aesculap sistema de contentor de esterilização.

3.2 Informações gerais

As incrustações ou resíduos da intervenção cirúrgica podem dificultar a limpeza ou torná-la pouco eficiente, provocando corrosão. Por conseguinte, não se deve exceder um intervalo de tempo de 6 h entre a aplicação e a preparação, nem se devem utilizar temperaturas de pré-limpeza >45 °C ou desinfectantes que fixem as incrustações (base da substância activa: aldeído, álcool).

Os produtos de neutralização ou detergentes básicos, quando usados excessivamente em aço inoxidável, podem provocar corrosão química e/ou desbotamento e ilegibilidade visual ou automática das inscrições a laser.

Os resíduos de cloro ou cloretados, tais como resíduos provenientes da intervenção cirúrgica, fármacos, soro fisiológico ou os resíduos contidos na água usada para a limpeza, desinfecção e esterilização, quando aplicados em aço inoxidável, podem causar corrosão (corrosão puntiforme, corrosão por tensão) e, desta forma, provocar a destruição dos produtos. Para a remoção, lavar abundantemente com água completamente dessalinizada e deixar secar. Secagem final, quando necessário.

Só é permitida a utilização de produtos químicos processuais testados e homologados (por exemplo, homologação VAH ou FDA ou marcação CE) e que tenham sido recomendados pelo fabricante relativamente à compatibilidade dos materiais. Respeitar rigorosamente todas as instruções de aplicação do fabricante dos produtos químicos. Caso contrário, poderão surgir os seguintes problemas:

- Alterações ópticas do material, por exemplo, desbotamento ou alterações de cor no titânio ou alumínio. No caso do alumínio, podem ocorrer alterações visíveis da superfície mesmo em soluções de aplicação/utilização com um valor de pH >8.
- Danos no material, por exemplo, corrosão, fendas, rupturas, desgaste prematuro ou dilatação.
- Para a limpeza, não utilizar escovas de metal ou outros produtos agressivos que possam danificar a superfície, caso contrário, existe perigo de corrosão.
- Para mais informações sobre um reprocessamento higienicamente seguro, compatível com o material e cuidadoso, consultar o item www.a-k-l.org "AKI-Brochures", "Red brochure".

3.3 Produtos reutilizáveis

Não são conhecidas influências no reprocessamento que resultem em danos no produto.

A melhor forma de detetar um produto que já não esteja funcional antes da utilização seguinte, é uma inspeção visual e funcional minuciosa, ver Inspeção.

3.4 Preparação no local de utilização

- Se aplicável, lavar as superfícies não visíveis de preferência com água completamente dessalinizada, por ex. com uma seringa descartável.
- Remover completamente os resíduos visíveis da cirurgia, tanto quanto possível, com um pano húmido e que não desfie.
- Transportar o produto seco num contentor de eliminação fechado, num período de 6 horas, para os processos de limpeza e desinfecção.

3.5 Preparação antes da limpeza

- AC481R: Desmontar o punho do espelho laringeo antes de efetuar a limpeza.

3.6 Limpeza/desinfecção automática

3.6.1 Instruções de segurança específicas dos produtos para o método de reprocessamento

Danos ou destruição do produto devido à utilização de produtos de limpeza/desinfecção inadequados e/ou a temperaturas demasiado elevadas!

- ▶ De acordo com as instruções do fabricante, utilizar produtos de limpeza e desinfeção
 - que estejam homologados para materiais de plástico e aço de alta qualidade,
 - e que não sejam corrosivos para plastificantes (por exemplo, silicone).
- ▶ Ter em consideração as indicações relativas à concentração, temperatura e tempo de reação.
- ▶ Não exceder a temperatura de desinfeção de 95 °C.

3.6.2 Processo de limpeza e desinfeção validado

Processo validado	Características	Referência
Limpeza manual com desinfeção por imersão ■ Todos os produtos	■ Escova de limpeza apropriada ■ Seringa descartável (para uma só utilização) de 20 ml ■ Fase de secagem: usar um pano que não largue pêlos ou ar comprimido medicinal	Capítulo Limpeza/desinfeção manual e subcapítulo: ■ Capítulo Limpeza manual com desinfeção por imersão
Limpeza alcalina automática e desinfeção térmica ■ Todos os produtos exceto AC481R	■ Colocar o produto num cesto de rede próprio para a limpeza (evitar sombras de lavagem).	Capítulo Limpeza/desinfeção automática e subcapítulo: ■ Capítulo Limpeza alcalina automática e desinfeção térmica
Limpeza prévia manual com escova e posterior limpeza mecânica alcalina e desinfeção térmica ■ AC481R	■ Escova de limpeza apropriada ■ Seringa descartável de 20 ml ■ Colocar o produto num tabuleiro adequado para limpeza (garantir que toda a superfície é abrangida pela lavagem).	Capítulo Limpeza/desinfeção mecânica com limpeza prévia manual e subsecção: ■ Capítulo Limpeza prévia manual com escova ■ Capítulo Limpeza alcalina automática e desinfeção térmica

3.7 Limpeza/desinfecção manual

- ▶ Antes da desinfeção manual, deixar escorrer bem a água de lavagem do produto para evitar uma diluição da solução desinfetante.
- ▶ Após a desinfeção manual, verificar se as superfícies visíveis apresentam resíduos.
- ▶ Se necessário, repetir o processo de limpeza/desinfeção.

3.7.1 Limpeza manual com desinfeção por imersão

Fase	Passo	T [°C/°F]	t [min]	Conc. [%]	Qualidade da água	Características químicas
I	Limpeza desinfetante	TA (frio)	>15	2	A-P	Concentrado isento de aldeído, fenol e QAV, pH ~ 9*
II	Lavagem intermédia	TA (frio)	1	-	A-P	-
III	Desinfeção	TA (frio)	5	2	A-P	Concentrado isento de aldeído, fenol e QAV, pH ~ 9*
IV	Lavagem final	TA (frio)	1	-	A-CD	-
V	Secagem	TA	-	-	-	-

A-P: Água potável
 A-CD: Água completamente dessalinizada (desmineralizada, microbiologicamente no mínimo qualidade de água potável)
 TA: Temperatura ambiente
 *Recomendado: BBraun Stabimed fresh

- ▶ Ter em atenção as informações sobre escovas apropriadas e seringas descartáveis, ver Processo de limpeza e desinfeção validado.

- Fase I**
- ▶ Imergir totalmente o produto na solução desinfetante de limpeza activa durante, pelo menos 15 min. Para tal, assegurar que todas as superfícies acessíveis ficam molhadas.
 - ▶ Limpar o produto com uma escova adequada na solução até os resíduos serem completamente removidos da superfície.
 - ▶ Se aplicável, limpar as superfícies não visíveis durante, pelo menos, 1 min com uma escova adequada.
 - ▶ Não mover os componentes fixos, por exemplo, parafusos de ajuste, articulações, etc., durante a limpeza.
 - ▶ Em seguida, lavar estes pontos a fundo, ou seja, pelo menos, 5 vezes, com uma seringa descartável adequada e uma solução desinfetante de limpeza activa.

- Fase II**
- ▶ Lavar completamente o produto (todas as superfícies acessíveis) sob água corrente.
 - ▶ Durante a lavagem, mover os componentes móveis como, por exemplo, parafusos de ajuste, articulações, etc.
 - ▶ Deixar escorrer bem a água excedente.

- Fase III**
- ▶ Mergulhar totalmente o produto na solução desinfetante.
 - ▶ Mova os componentes não rígidos durante a desinfeção, por exemplo, parafusos de ajuste, articulações, etc.
 - ▶ Lavar os lúmens, no início do tempo de actuação, pelo menos 5 vezes com uma seringa descartável. Para tal, assegurar que todas as superfícies acessíveis ficam molhadas.

- Fase IV**
- ▶ Lavar completamente o produto (todas as superfícies acessíveis).
 - ▶ Mover os componentes móveis, por exemplo, parafusos de ajuste, articulações, etc., durante a lavagem final.
 - ▶ Lavar os lúmens com uma seringa descartável adequada pelo menos 5 vezes.
 - ▶ Deixar escorrer bem a água excedente.

- Fase V**
- ▶ Secar produto no período de secagem com os meios auxiliares apropriados (por ex. toalhetes, ar comprimido), ver Processo de limpeza e desinfeção validado.

3.8 Limpeza/desinfecção automática

Nota
 O aparelho de desinfeção e de limpeza deve possuir, em regra, uma eficácia testada (por ex. homologação pela FDA ou marcação CE correspondente a DIN EN ISO 15883).

Nota
 O aparelho de limpeza e desinfeção utilizado deve ser submetido a manutenção e verificação regulares.

3.8.1 Limpeza alcalina automática e desinfeção térmica

Tipo de aparelho: máquina de limpeza ou desinfeção de câmara única sem ultrassons

Fase	Passo	T [°C/°F]	t [min]	Qualidade da água	Características químicas/observação
I	Lavagem prévia	<25/77	3	A-P	-
II	Limpeza	55/131	10	A-CD	■ Concentrado, alcalino: – pH ~ 13 – <5 % de tensoativos aniónicos ■ Solução de uso 0,5 % – pH ~ 11*
III	Lavagem intermédia	>10/50	1	A-CD	-
IV	Desinfeção térmica	90/194	5	A-CD	-
V	Secagem	-	-	-	Conforme o programa para o aparelho de limpeza e desinfeção

A-P: Água potável
 A-CD: Água completamente dessalinizada (desmineralizada, em termos microbiológicos, no mínimo qualidade de água potável)
 *Recomenda-se: BBraun Helimatic Cleaner alcaline

- ▶ Após uma limpeza/desinfeção automática, verificar as superfícies visíveis quanto à presença de possíveis resíduos.

3.9 Limpeza/desinfecção mecânica com limpeza prévia manual

Nota
 O aparelho de desinfeção e de limpeza deve possuir, em regra, uma eficácia testada (por ex. homologação pela FDA ou marcação CE correspondente a DIN EN ISO 15883).

Nota
 O aparelho de limpeza e desinfeção utilizado deve ser submetido a manutenção e verificação regulares.

3.9.1 Limpeza prévia manual com escova

Fase	Passo	T [°C/°F]	t [min]	Conc. [%]	Qualidade da água	Características químicas
I	Limpeza desinfetante	TA (frio)	>15	2	A-P	Concentrado isento de aldeído, fenol e QAV, pH ~ 9*
II	Lavagem	TA (frio)	1	-	A-P	-

A-P: Água potável
 TA: Temperatura ambiente
 *Recomendado: BBraun Stabimed fresh

- ▶ Ter em atenção as informações sobre escovas apropriadas e seringas descartáveis, ver Processo de limpeza e desinfeção validado.

- Fase I**
- ▶ Imergir totalmente o produto na solução desinfetante de limpeza activa durante, pelo menos 15 min. Para tal, assegurar que todas as superfícies acessíveis ficam molhadas.
 - ▶ Limpar o produto com uma escova adequada na solução até os resíduos serem completamente removidos da superfície.
 - ▶ Se aplicável, limpar as superfícies não visíveis durante, pelo menos, 1 min com uma escova adequada.
 - ▶ Não mover os componentes fixos, por exemplo, parafusos de ajuste, articulações, etc., durante a limpeza.
 - ▶ Em seguida, lavar estes pontos a fundo, ou seja, pelo menos, 5 vezes, com uma seringa descartável adequada e uma solução desinfetante de limpeza activa.

- Fase II**
- ▶ Lavar completamente o produto (todas as superfícies acessíveis) sob água corrente.
 - ▶ Durante a lavagem, mover os componentes móveis como, por exemplo, parafusos de ajuste, articulações, etc.

3.9.2 Limpeza alcalina automática e desinfeção térmica

Tipo de aparelho: aparelho de limpeza/desinfeção de câmara única sem ultra-sons

Fase	Passo	T [°C/°F]	t [min]	Qualidade da água	Características químicas
I	Lavagem prévia	<25/77	3	A-P	-
II	Limpeza	55/131	10	A-CD	■ Concentrado, alcalino: – pH ~ 13 – <5 % de tensoactivos aniónicos ■ Solução de uso 0,5 % – pH ~ 11*
III	Lavagem intermédia	>10/50	1	A-CD	-
IV	Desinfeção térmica	90/194	5	A-CD	-
V	Secagem	-	-	-	Conforme o programa para o aparelho de limpeza e desinfeção

A-P: Água potável
 A-CD: Água completamente dessalinizada (desmineralizada, em termos microbiológicos, no mínimo qualidade de água potável)
 *Recomendado: BBraun Helimatic Cleaner alcaline

- ▶ Após uma limpeza/desinfeção automática, verificar as superfícies visíveis quanto à presença de possíveis resíduos.

3.10 Inspeção

- ▶ Deixar arrefecer o produto à temperatura ambiente.
- ▶ Secar o produto se estiver molhado ou húmido.

3.10.1 Inspeção visual

- ▶ Assegurar que foram removidos todos os resíduos. Prestar especial atenção, por ex. às superfícies de contacto, dobradiças, hastas, cavidades, ranhuras de perfuração, bem como às laterais dos dentes das grosas.
- ▶ No caso de produtos com sujidade: repetir o processo de limpeza e desinfeção.
- ▶ Inspeccionar o produto quanto a danos, por ex. isolamento, peças corroídas, soltas, tortas, partidas, fendidas, desgastadas ou destruídas.
- ▶ Inspeccionar o produto quanto a legendas em falta ou desvanecidas.
- ▶ Inspeccionar um produto com geometrias longas e estreitas (em especial instrumentos de rotação) quanto a deformações.
- ▶ Inspeccionar o produto quanto a danos no elemento de espirais.
- ▶ Verificar as superfícies quanto a modificações ásperas.
- ▶ Inspeccionar o produto quanto a rebarbas, que podem danificar tecidos ou luvas cirúrgicas.
- ▶ Inspeccionar o produto quanto a peças soltas ou em falta.
- ▶ Eliminar imediatamente um produto que apresente danos e enviá-lo para o serviço de assistência técnica da Aesculap, ver Serviço de assistência técnica.

3.10.2 Teste de funcionamento

- ▶ Verificar se o produto funciona corretamente.
- ▶ Inspeccionar todas as peças móveis (p. ex., dobradiças, fechos/bloqueios, peças deslizantes, etc.) quanto ao seu devido funcionamento.
- ▶ Verificar a compatibilidade com os produtos correspondentes.
- ▶ Separar de imediato um produto com uma avaria de funcionamento e enviá-lo para o serviço de assistência técnica da Aesculap, ver Serviço de assistência técnica.

3.11 Embalagem

- ▶ Proteger devidamente o produto com extremidade de trabalho fina.
- ▶ Guardar o produto na embalagem correspondente ou num cesto de rede adequado. Garantir que as lâminas existentes estão protegidas.
- ▶ Embalar os cestos de rede em recipientes adequados ao processo de esterilização (por exemplo, em contentores de esterilização Aesculap).
- ▶ Assegurar que a embalagem evita uma recontaminação do produto durante o armazenamento.

3.12 Esterilização a vapor

Nota

Esterilizar o produto apenas a vapor ou a ar quente.

- ▶ Assegurar que o produto de esterilização tem acesso a todas as superfícies externas e internas (por ex., abrindo e fechando válvulas e torneiras).
- ▶ Processo de esterilização validado
 - Esterilização a vapor pelo processo de vácuo fracionado
 - Esterilizador a vapor em conformidade com a norma DIN EN 285 e validado de acordo com a norma DIN EN ISO 17665
 - Esterilização pelo processo de vácuo fracionado a 134 °C/tempo de exposição de 5 min.
- ▶ No caso de esterilização de diversos produtos num esterilizador a vapor, assegurar que a carga máxima admissível do esterilizador não seja excedida segundo as indicações do fabricante.

3.13 Armazenamento

- ▶ Armazenar os produtos esterilizados numa embalagem também esterilizada e num local protegido do pó, seco, com pouca luminosidade e com uma temperatura estável.

4. Serviço de assistência técnica

⚠ CUIDADO

Todas as modificações nos equipamentos médicos podem originar uma perda dos direitos decorrentes da garantia e responsabilidade do fabricante, bem como de possíveis licenças.

- ▶ Não modificar o produto.
- ▶ Para trabalhos de manutenção e reparação, dirija-se ao seu representante local B. Braun/Aesculap.

Endereços para assistência técnica

Aesculap Technischer Service
Am Aesculap-Platz
78532 Tuttlingen / Germany
Phone: +49 7461 95-1601
Fax: +49 7461 16-2887
E-Mail: ats@aesculap.de

É possível obter outros endereços de assistência técnica através do endereço acima referido.

5. Eliminação

⚠ ATENÇÃO

Perigo de infeção devido a produtos contaminados!

- ▶ Observar sempre as prescrições nacionais aquando da eliminação ou reciclagem do produto, dos respetivos componentes e da sua embalagem.

⚠ ATENÇÃO

Perigo de ferimentos devido a produtos pontiagudos e/ou com arestas vivas!

- ▶ Aquando da eliminação ou reciclagem do produto, assegurar que a embalagem evita que o produto provoque ferimentos.

Nota

Antes de ser eliminado, a entidade exploradora tem de reprocessar o produto, ver Método de reprocessamento válido.

1. Over dit document

Opmerking

Algemene risico's van een chirurgische ingreep worden in deze gebruiksaanwijzing niet beschreven.

1.1 Toepassingsgebied

Deze gebruiksaanwijzing geldt voor de volgende producten:

1.1.1 Larynxspiegel met handgreep

Art.nr.	Aanduiding
OM078R	Zeshoekige larynxspiegel met handgreep Ø 6 mm
OM079R	Zeshoekige larynxspiegel met handgreep Ø 8 mm
OM080R	Zeshoekige larynxspiegel met handgreep Ø 10 mm
OM081R	Zeshoekige larynxspiegel met handgreep Ø 12 mm
OM082R	Zeshoekige larynxspiegel met handgreep Ø 14 mm
OM083R	Zeshoekige larynxspiegel met handgreep Ø 16 mm
OM084R	Zeshoekige larynxspiegel met handgreep Ø 18 mm
OM085R	Zeshoekige larynxspiegel met handgreep Ø 20 mm
OM086R	Zeshoekige larynxspiegel met handgreep Ø 22 mm
OM087R	Zeshoekige larynxspiegel met handgreep Ø 24 mm
OM088R	Zeshoekige larynxspiegel met handgreep Ø 26 mm
OM089R	Zeshoekige larynxspiegel met handgreep Ø 28 mm
OM090R	Zeshoekige larynxspiegel met handgreep Ø 30 mm

1.1.2 Larynxspiegel zonder handgreep

Art.nr.	Aanduiding
AC468R	Larynxspiegel Ø 6 mm
AC469R	Larynxspiegel Ø 8 mm
AC470R	Larynxspiegel Ø 10 mm
AC471R	Larynxspiegel Ø 12 mm
AC472R	Larynxspiegel Ø 14 mm
AC473R	Larynxspiegel Ø 16 mm
AC474R	Larynxspiegel Ø 18 mm
AC475R	Larynxspiegel Ø 20 mm
AC476R	Larynxspiegel Ø 22 mm
AC477R	Larynxspiegel Ø 24 mm
AC478R	Larynxspiegel Ø 26 mm
AC479R	Larynxspiegel Ø 28 mm
AC480R	Larynxspiegel Ø 30 mm

1.1.3 Handgreep voor larynxspiegel

Art.nr.	Aanduiding
AC481R	Handgreep voor larynxspiegel 110 mm

- Zie B. Braun eFU bij eifu.bbraun.com voor zowel een product-specifieke gebruiksaanwijzing als informatie over materiaalcompatibiliteit en levensduur.

1.2 Waarschuwingen

Waarschuwingen vestigen de aandacht op gevaren voor de patiënt, de gebruiker en/of het product die kunnen ontstaan tijdens het gebruik van het product. Waarschuwingen zijn als volgt gemarkeerd:

⚠ WAARSCHUWING

Betekent een mogelijk dreigend gevaar. Als het niet vermeden wordt, kunnen lichte of ernstige letsels het gevolg zijn.

⚠ VOORZICHTIG

Betekent een mogelijk dreigend materiële schade. Als dit niet wordt vermeden, kan het product beschadigd raken.

2. Klinisch gebruik

2.1 Toepassingsgebieden en toepassingsbeperking

2.1.1 Gebruiksdoel

Larynxspiegelhandgrepen dienen voor het ontvangen van verwisselbare larynxspiegels. Deze spiegel wordt gebruikt voor het indirecte bekijken van de larynx.

2.1.2 Indicaties

Opmerking

Gebruik van het product buiten de genoemde indicaties en/of de beschreven toepassingen, valt buiten de verantwoordelijkheid van de fabrikant.

Voor indicaties, zie Gebruiksdoel.

2.1.3 Contra-indicaties

Er zijn geen contra-indicaties bekend.

2.2 Veiligheidsvoorschriften

2.2.1 Klinische gebruiker

Algemene veiligheidsaanwijzingen

Om beschadiging ten gevolge van ondeskundige voorbereiding en toepassing te vermijden en de garantie en aansprakelijkheid niet in het geding te brengen:

- Gebruik dit product uitsluitend overeenkomstig deze gebruiksaanwijzing.
- Volg de veiligheidsinformatie en de onderhoudsinstructies op.
- Laat product en toebehoren alleen gebruiken door personen die over de vereiste opleiding, kennis en ervaring beschikken.
- Bewaar nieuwe of ongebruikte producten op een droge, schone en veilige plek.
- Controleer de juiste werking en de goede staat van het product voordat u dit gebruikt.
- Bewaar deze gebruiksaanwijzing op een plaats die toegankelijk is voor de gebruiker.

Opmerking

De gebruiker is verplicht alle ernstige incidenten met betrekking tot het product te melden aan de fabrikant en aan de bevoegde autoriteit van het land waar de gebruiker is gevestigd.

Aanwijzingen voor operatieve ingrepen

De gebruiker draagt de verantwoordelijkheid voor de correcte uitvoering van de operatieve ingreep. Voorwaarde voor succesvol gebruik van dit product is een bijbehorende medische opleiding en de theoretische en praktische beheersing van alle vereiste operatietechnieken, met inbegrip van de juiste handhaving van dit product. De gebruiker is verplicht, informatie bij de fabrikant te achterhalen als er een onduidelijke preoperatieve situatie met betrekking tot het gebruik van het product bestaat.

2.2.2 Steriliteit

Het product is bij levering niet steriel.

- Haal een nieuw product uit de transportverpakking en maak het goed schoon, voordat u het voor het eerst steriliseert.

2.3 Gebruik

⚠ WAARSCHUWING

Gevaar voor verwonding en/of slechte werking!

- Product voor ieder gebruik controleren op losse, verbogen, gebroken, gebarsten, versleten of afgebroken delen.
- Voer voor elk gebruik een functietest uit.

3. Gevalideerd reinigings- en desinfectieproces

3.1 Algemene veiligheidsrichtlijnen

Opmerking

Voer de reiniging en sterilisatie uit in overeenstemming met de nationale wettelijke voorschriften, nationale en internationale normen en richtlijnen en de eigen hygiënische voorschriften.

Opmerking

Bij patiënten die zeker of vermoedelijk aan de ziekte van Creutzfeldt-Jakob (CJ) of mogelijke varianten van deze aandoening lijden, moeten de nationale voorschriften voor de reiniging en sterilisatie van de producten worden nageleefd.

Opmerking

Machinale reiniging en desinfectie verdienen de voorkeur boven handmatige reiniging met het oog op een beter en veiliger reinigingsresultaat.

Opmerking

Wij wijzen erop dat een succesvolle reiniging en desinfectie van dit medische hulpmiddel uitsluitend kan worden gegarandeerd na een voorafgaande validatie van het reinigings- en desinfectieproces. Hiervoor is de gebruiker/het reinigingspersoneel verantwoordelijk.

Opmerking

Indien geen afsluitende sterilisatie plaatsvindt, moet een viricide desinfectiemiddel worden gebruikt.

Opmerking

Zie voor actuele informatie over de voorbereiding en materiaalcompatibiliteit ook B. Braun eFU op eifu.bbraun.com. Het gevalideerde stoomsterilisatieproces werd in het Aesculap-steriele-containersysteem uitgevoerd.

3.2 Algemene aanwijzingen

Vastgekoekte of afgezette operatieresten kunnen de reiniging bemoeilijken of ineffectief maken en tot de corrosie leiden. Daarom mag de tijdsperiode tussen het gebruik en de voorbereiding voor verder gebruik niet langer dan 6 uur zijn en mogen er geen fixerende voorreinigingstemperaturen >45 °C noch fixerende desinfectantia (op basis van: aldehyde, alcohol) worden gebruikt.

Overdosering van neutralisatiemiddelen of basisreinigers kan chemische aantasting en/of verkleking van de laserschriften veroorzaken bij roestvrij staal, waardoor deze visueel of machinaal onleesbaar worden.

Chloor- en chloridehoudende residuen (bijv. in operatieresten, medicijnen, zoutoplossingen, het reinigingswater, desinfectie en sterilisatie) leiden bij roestvrij staal tot corrosie (putcorrosie, spanningscorrosie) en bijgevolg tot beschadiging van de producten. Om de resten te verwijderen is een grondige spoeling met gedemineraliseerd water en een daaropvolgende droging noodzakelijk.

Nadrogen, indien noodzakelijk.

Er mogen alleen proceschemicaliën worden ingezet, die gecontroleerd en vrijgegeven zijn (bijvoorbeeld VAH- of FDA-toelating, respectievelijk CE-merk) en door de fabrikant van de chemicaliën met het oog op de materiaalverdraagzaamheid werden aanbevolen. Alle toepassingsrichtlijnen van de chemicaliënfabrikant moeten strikt worden nageleefd. In het andere geval kan dit tot de volgende problemen leiden:

- Optische verandering van het materiaal, bijv. verbleken of kleurverandering van titanium of aluminium. Bij aluminium kunnen zichtbare oppervlakteveranderingen reeds optreden bij een pH-waarde vanaf 8 in de gebruiksooplossing.
- Materiële schade zoals corrosie, scheurtjes, barsten, vroegtijdige veroudering of opzetten.
- Gebruik voor de reiniging geen metaalborstels of andere middelen met een schurende werking die het oppervlak kunnen beschadigen, om corrosie te voorkomen.
- Overige gedetailleerde aanwijzingen voor een hygiënisch veilige en materiaal beschermende/waardebehoudende bewerking, zie www.a-k-i-org rubriek "AKI-Brochures", "Red brochure".

3.3 Hergebruikbare producten

Invloeden van de voorbereiding, die tot een beschadiging van het product leiden, zijn niet bekend.

Een zorgvuldige visuele en functionele test vóór het volgende gebruik is de beste manier om een niet meer goed functionerend product te herkennen, zie Inspectie.

3.4 Voorbereiding op de plaats van gebruik

- Indien van toepassing, niet zichtbare oppervlakken uit voorzorg met gedemineraliseerd water, bijv. met een wewerspuut, doorspoelen.
- Verwijder zichtbare operatieresten zo grondig mogelijk met een vochtige, pluivrije doek.
- Breng het product binnen 6 uur droog in een gesloten afvoercontainer weg voor reiniging en desinfectie.

3.5 Voorbereiding voor de reiniging

- AC481R: Demonteer de handgreep van de spiegel voordat u deze reinigt.

3.6 Reiniging/desinfectie

3.6.1 Productspecifieke veiligheidsrichtlijnen voor reinigen en steriliseren

Beschadiging of vernieling van het product door ongeschikte reinigings-/desinfectiemiddelen en/of te hoge temperaturen!

- ▶ Gebruik reinigings- en desinfectiemiddelen volgens de aanwijzingen van de fabrikant
 - die zijn goedgekeurd voor kunststoffen en hoogwaardig staal,
 - en die geen wekmakers (bijv. in siliconen) aantasten.
- ▶ Volg de aanwijzingen met betrekking tot de concentratie, temperatuur en inwerkingsduur.
- ▶ Overschrijd de desinfectietemperatuur van 95 °C niet.

3.6.2 Gevalideerd reinigings- en desinfectieproces

Gevalideerd proces	Bijzonderheden	Referentie
Handmatige reiniging met immersie-desinfectie ■ Alle producten	<ul style="list-style-type: none"> ■ Geschikte reinigingsborstel ■ Wegwerpspuit 20 ml ■ Droogfase: pluisvrije doek of medische perslucht gebruiken 	Paragraaf Manuele reiniging/desinfectie en subhoofdstukken: ■ Paragraaf Handmatige reiniging met dompeldesinfectie
Machinale alkalische reiniging en thermische desinfectie ■ Alle producten behalve AC481R	<ul style="list-style-type: none"> ■ Leg het product op een voor reiniging geschikte zeefkorf (spoelenschaduw vermijden). 	Paragraaf Machinale reiniging/desinfectie en subhoofdstukken: ■ Paragraaf Machinale alkalische reiniging en thermische desinfectie
Handmatige voorreiniging met borstel en aansluitend een mechanische alkalische reiniging en thermische desinfectie ■ AC481R	<ul style="list-style-type: none"> ■ Geschikte reinigingsborstel ■ Wegwerpspuit 20 ml ■ Plaats het product op een bak, geschikt voor reiniging (vermijd het spoelen van blinde vlekken). 	Paragraaf Mechanische reiniging/desinfectie met handmatige voorreiniging en subonderdeel: ■ Paragraaf Handmatige voorreiniging met borstel ■ Paragraaf Machinale alkalische reiniging en thermische desinfectie

3.7 Manuele reiniging/desinfectie

- ▶ Laat vóór de handmatige desinfectie het spoelwater voldoende van het product afdruppen, om verdunning van de desinfecterende oplossing te voorkomen.
- ▶ Controleer de zichtbare oppervlakken na de handmatige reiniging/desinfectie visueel op residuen.
- ▶ Herhaal het reinigings-/desinfectieproces, indien nodig.

3.7.1 Handmatige reiniging met dompeldesinfectie

Fase	Stap	T [°C/°F]	t [min]	Conc. [%]	Waterkwaliteit	Chemie
I	Desinfecterende reiniging	KT (koud)	>15	2	D-W	Concentraat vrij van aldehyde, fenol en QAV, pH ~ 9*
II	Tussenspoelen	KT (koud)	1	-	D-W	-
III	Desinfectie	KT (koud)	5	2	D-W	Concentraat vrij van aldehyde, fenol en QAV, pH ~ 9*
IV	Naspoelen	KT (koud)	1	-	DM-W	-
V	Drogen	KT	-	-	-	-

D-W: Drinkwater
 VG-W: Volledig gedemineraliseerd water (microbiologisch minimale drinkwaterkwaliteit)
 KT: Kamertemperatuur
 *Aanbevolen: BBraun Stabimed fresh

- ▶ Houdt de informatie omtrent de juiste reinigingsborstels een wegwerpspuit aan, zie Gevalideerd reinigings- en desinfectieproces.

- Fase I**
- ▶ Het product moet ten minste 15 min volledig in de reinigungsactieve desinfectieoplossing worden ondergedompeld. Zorg ervoor dat alle bereikbare oppervlakken bevochtigd worden.
 - ▶ Reinig het product met een geschikte reinigingsborstel in de oplossing totdat er op het oppervlak geen residuen meer te bespeuren zijn.
 - ▶ Reinig niet zichtbare oppervlakken indien van toepassing gedurende tenminste 1 min met een geschikte reinigingsborstel.
 - ▶ Beweeg alle bewegende onderdelen, zoals stelschroeven, scharnieren enz. tijdens de reiniging.
 - ▶ Spoel deze plekken vervolgens minstens 5-maal grondig door met de reinigungsactieve desinfectieoplossing en een geschikte wegwerpspuit.

- Fase II**
- ▶ Spoel het product volledig (alle bereikbare oppervlakken) onder stromend water af/door.
 - ▶ Beweeg tijdens het spoelen alle niet starre delen zoals stelschroeven, scharnieren enz.
 - ▶ Laat het restvocht voldoende afdruppen.

- Fase III**
- ▶ Dompel het product volledig in de desinfectieoplossing onder.
 - ▶ Beweeg tijdens de desinfectie alle niet starre delen zoals stelschroeven, scharnieren enz.
 - ▶ Het lumen moet aan het begin van de inwerktijd met een geschikte wegwerpspuit minstens 5 maal worden gespoeld. Daarbij moet erop worden gelet dat alle goed toegankelijke oppervlakken bevochtigd zijn.

- Fase IV**
- ▶ Spoel het product volledig (alle bereikbare oppervlakken) af/door.
 - ▶ Beweeg alle bewegende onderdelen, zoals stelschroeven, scharnieren enz. tijdens de eindspoeing.
 - ▶ Spoel het lumen minstens 5-maal met een geschikte wegwerpspuit.
 - ▶ Laat het restvocht voldoende afdruppen.

- Fase V**
- ▶ Het product moet in de droogfase met geschikte hulpmiddelen (bijvoorbeeld doeken, perslucht) worden gedroogd, zie Gevalideerd reinigings- en desinfectieproces.

3.8 Machinale reiniging/desinfectie

Opmerking

Het reinigings- en desinfectieapparaat moet in principe een bewezen werkzaamheid bezitten (bijvoorbeeld FDA-toelating respectievelijk CE-merk conform DIN EN ISO 15883).

Opmerking

Het gebruikte reinigings- en desinfectieapparaat moet regelmatig worden onderhouden en geïnspecteerd.

3.8.1 Machinale alkalische reiniging en thermische desinfectie

Toesteltype: eenkamer-reinigings-/desinfectieapparaat zonder ultrasoonbehandeling

Fase	Stap	T [°C/°F]	t [min]	Waterkwaliteit	Chemie/opmerking
I	Voorspoelen	<25/77	3	D-W	-
II	Reiniging	55/131	10	DM-W	<ul style="list-style-type: none"> ■ Concentraat, alkalisch: <ul style="list-style-type: none"> - pH ~ 13 - <5 % anionische tensiden ■ gebruikte oplossing 0,5 % <ul style="list-style-type: none"> - pH ~ 11*
III	Tussenspoelen	>10/50	1	DM-W	-
IV	Thermische desinfectie	90/194	5	DM-W	-
V	Drogen	-	-	-	Conform het programma voor reinigings- en desinfectieapparaat

T-W: Drinkwater
 DM-W: Gedemineraliseerd water (microbiologisch minstens drinkwaterkwaliteit)
 *Aanbevolen: BBraun Helimatic Cleaner alkaline

- ▶ Inspecteer de zichtbare oppervlakken na de machinale reiniging/desinfectie op residuen.

3.9 Mechanische reiniging/desinfectie met handmatige voorreiniging

Opmerking

Het reinigings- en desinfectieapparaat moet in principe een bewezen werkzaamheid bezitten (bijvoorbeeld FDA-toelating respectievelijk CE-merk conform DIN EN ISO 15883).

Opmerking

Het gebruikte reinigings- en desinfectieapparaat moet regelmatig worden onderhouden en geïnspecteerd.

3.9.1 Handmatige voorreiniging met borstel

Fase	Stap	T [°C/°F]	t [min]	Conc. [%]	Waterkwaliteit	Chemie
I	Desinfecterende reinigen	KT (koud)	>15	2	D-W	Concentraat vrij van aldehyde, fenol en QAV, pH ~ 9*
II	Spoelen	KT (koud)	1	-	D-W	-

D-W: Drinkwater
 KT: Kamertemperatuur
 *Aanbevolen: BBraun Stabimed fresh

- ▶ Houdt de informatie omtrent de juiste reinigingsborstels een wegwerpspuit aan, zie Gevalideerd reinigings- en desinfectieproces.

- Fase I**
- ▶ Het product moet ten minste 15 min volledig in de reinigungsactieve desinfectieoplossing worden ondergedompeld. Zorg ervoor dat alle bereikbare oppervlakken bevochtigd worden.
 - ▶ Reinig het product met een geschikte reinigingsborstel in de oplossing totdat er op het oppervlak geen residuen meer te bespeuren zijn.
 - ▶ Reinig niet zichtbare oppervlakken indien van toepassing gedurende tenminste 1 min met een geschikte reinigingsborstel.
 - ▶ Beweeg alle bewegende onderdelen, zoals stelschroeven, scharnieren enz. tijdens de reiniging.
 - ▶ Spoel deze plekken vervolgens minstens 5-maal grondig door met de reinigungsactieve desinfectieoplossing en een geschikte wegwerpspuit.

- Fase II**
- ▶ Spoel het product volledig (alle bereikbare oppervlakken) onder stromend water af/door.
 - ▶ Beweeg tijdens het spoelen alle niet starre delen zoals stelschroeven, scharnieren enz.

3.9.2 Machinale alkalische reiniging en thermische desinfectie

Type apparaat: enkele kamer-reinigings-/desinfectieapparaat zonder ultrasoonreiniging

Fase	Stap	T [°C/°F]	t [min]	Waterkwaliteit	Chemie
I	Voorspoelen	<25/77	3	D-W	-
II	Reiniging	55/131	10	DM-W	<ul style="list-style-type: none"> ■ Concentraat, alkalisch: <ul style="list-style-type: none"> - pH ~ 13 - <5 % anionische tensiden ■ gebruikte oplossing 0,5 % <ul style="list-style-type: none"> - pH ~ 11*
III	Tussenspoelen	>10/50	1	DM-W	-
IV	Thermische desinfectie	90/194	5	DM-W	-
V	Drogen	-	-	-	Conform het programma voor reinigings- en desinfectieapparaat

D-W: Drinkwater
 DM-W: Gedemineraliseerd water (microbiologisch minstens drinkwaterkwaliteit)
 *Aanbevolen: BBraun Helimatic Cleaner alkaline

- ▶ Na de machinale reiniging/desinfectie moeten zichtbare oppervlakken op resten worden gecontroleerd.

3.10 Inspectie

- ▶ Laat het product tot kamertemperatuur afkoelen.
- ▶ Natte of vochtige producten laten drogen.

3.10.1 Visuele controle

- ▶ Zorg ervoor dat alle verontreinigingen verwijderd zijn. Let hierbij vooral op pasvlakken, scharnieren, schachten, verzonken plekken, boorgroeven en de zijkanalen van tanden op rasp.
- ▶ Bij vervuilde producten: reinigings- en desinfectieproces herhalen.
- ▶ Controleer het product op beschadigingen, bijv. isolatie, verroeste, losse, gebogen, gebroken, gebarsten, versleten, zwaar bekraste of afgebroken onderdelen.
- ▶ Controleer het product op ontbrekende of vervaagde opschriften.
- ▶ Product met lange, smalle geometrieën (vooral roterende instrumenten) op vervorming controleren.
- ▶ Controleer het product op beschadiging van het spiraalelement.
- ▶ Oppervlakken op ruwe wijzigingen controleren.
- ▶ Controleer het product op bramen die weefsel of chirurgische handschoenen kunnen beschadigen.
- ▶ Product op losse of ontbrekende delen controleren.
- ▶ Beschadigde product onmiddellijk verwijderen en naar de Aesculap technische service sturen, zie Technische dienst.

3.10.2 Functionele test

- ▶ Controleer de werking van het product.
- ▶ Controleer of alle bewegende delen (zoals scharnieren, sloten/grendels en schuifdelen) correct werken.
- ▶ Controleer de compatibiliteit met de bijbehorende producten.
- ▶ Het niet-functionele product onmiddellijk verwijderen en naar de Aesculap technische service sturen, zie Technische dienst.

3.11 Verpakking

- ▶ Bescherm producten met fijne werkeinden naar behoren.
- ▶ Product in bijbehorende opslag sorteren of op geschikte zeefmand plaatsen. Zorg voor een goede bescherming van eventuele snijvlakken.
- ▶ Verpak de zeefkorven volgens de vereisten voor het betreffende sterilisatieproces (bijv. in steriele containers van Aesculap).
- ▶ Zorg ervoor dat de verpakking herverontreiniging van het product tijdens de opslag verhindert.

3.12 Stoomsterilisatie

Opmerking

Steriliseer het product alleen in de autoclaaf of heteluchtsterilisator.

- ▶ Zorg ervoor dat het sterilisatiemiddel alle buiten- en binnenvlakken bereikt (bijv. door het openen van ventielen en kranen).
- ▶ Gevalideerd sterilisatieproces
 - Stoomsterilisatie met behulp van gefractioneerd vacuümproces
 - Stoomsterilisator conform DIN EN 285 en gevalideerd conform DIN EN ISO 17665
 - Sterilisatie met behulp van een gefractioneerd vacuümproces bij 134 °C/tijdsduur 5 min
- ▶ Bij een gelijktijdige sterilisatie van meerdere producten in een stoomsterilisator: Ervoor zorgen dat de maximaal toelaatbare belading van de stoomsterilisator volgens specificaties van de fabrikant niet wordt overschreden.

3.13 Opslag

- ▶ Bewaar de steriele producten in een kiemdichte verpakking, beschermd tegen stof, op een droge en donkere plaats bij een constante temperatuur.

4. Technische dienst

⚠ VOORZICHTIG

Wijzigingen aan medisch-technische hulpmiddelen kunnen leiden tot het verlies van elke aanspraak op garantie en het intrekken van eventuele goedkeuringen.

- ▶ Breng geen wijzigingen aan het product aan.
- ▶ Neem voor service en reparatie contact op met uw nationale B. Braun/Aesculap-vertegenwoordiging.

Service-adressen

Aesculap Technischer Service

Am Aesculap-Platz

78532 Tuttlingen / Germany

Phone: +49 7461 95-1601

Fax: +49 7461 16-2887

E-Mail: ats@aesculap.de

Andere service-adressen zijn verkrijgbaar op het bovengenoemde adres.

5. Verwijdering

⚠ WAARSCHUWING

Gevaar op infectie door besmette producten!

- ▶ De verwijdering of recycling van het product, de onderdelen en verpakking hiervan moet overeenkomstig de nationale voorschriften worden uitgevoerd.

⚠ WAARSCHUWING

Verwondingsgevaar door scherpe randen en/of punt producten!

- ▶ Bij verwijdering of recycling van het product ervoor zorgen dat de verpakking verwonding door het product verhindert.

Opmerking

Het product moet voor verwijdering gereedgemaakt worden door de exploitant, zie Gevalideerd reinigings- en desinfectieproces.

1. Om dette dokument

Henvisning

Almindelige risici ved et kirurgisk indgreb beskrives ikke i denne brugsanvisning.

1.1 Gyldighedsområde

Denne brugsanvisning gælder for de følgende produkter:

1.1.1 Larynxspejl med håndtag

Varenr.	Betegnelse
OM078R	Sekskantet larynxspejl med håndtag Ø 6 mm
OM079R	Sekskantet larynxspejl med håndtag Ø 8 mm
OM080R	Sekskantet larynxspejl med håndtag Ø 10 mm
OM081R	Sekskantet larynxspejl med håndtag Ø 12 mm
OM082R	Sekskantet larynxspejl med håndtag Ø 14 mm
OM083R	Sekskantet larynxspejl med håndtag Ø 16 mm
OM084R	Sekskantet larynxspejl med håndtag Ø 18 mm
OM085R	Sekskantet larynxspejl med håndtag Ø 20 mm
OM086R	Sekskantet larynxspejl med håndtag Ø 22 mm
OM087R	Sekskantet larynxspejl med håndtag Ø 24 mm
OM088R	Sekskantet larynxspejl med håndtag Ø 26 mm
OM089R	Sekskantet larynxspejl med håndtag Ø 28 mm
OM090R	Sekskantet larynxspejl med håndtag Ø 30 mm

1.1.2 Larynxspejl uden håndtag

Varenr.	Betegnelse
AC468R	Larynxspejl Ø 6 mm
AC469R	Larynxspejl Ø 8 mm
AC470R	Larynxspejl Ø 10 mm
AC471R	Larynxspejl Ø 12 mm
AC472R	Larynxspejl Ø 14 mm
AC473R	Larynxspejl Ø 16 mm
AC474R	Larynxspejl Ø 18 mm
AC475R	Larynxspejl Ø 20 mm
AC476R	Larynxspejl Ø 22 mm
AC477R	Larynxspejl Ø 24 mm
AC478R	Larynxspejl Ø 26 mm
AC479R	Larynxspejl Ø 28 mm
AC480R	Larynxspejl Ø 30 mm

1.1.3 Håndtag til larynxspejl

Varenr.	Betegnelse
AC481R	Håndtag til larynxspejl 110 mm

- For artikelspecifikke brugsanvisninger og informationer om materialeforenelighed og levetid henvises til B. Braun eFU på eifu.bbraun.com

1.2 Advarselshenvisninger

Advarselshenvisninger gør opmærksom på farer for patient, bruger og/eller produkt, som kan opstå under brugen af produktet. Advarselshenvisninger er mærket på følgende måde:

⚠ ADVARSEL

Betegner en potentiel fare. Den kan medføre lette eller middelsvære kvæstelser, hvis den ikke undgås.

⚠ FORSIGTIG

Betegner en potentiel materiel skade. Hvis den ikke undgås, kan produktet beskadiges.

2. Klinisk anvendelse

2.1 Anvendelsesområder og anvendelsesbegrænsning

2.1.1 Bestemmelsesformål

Grebene på det laryngale spejl er beregnet til påsætning af udskiftelige larynxspejle.

Dette spejl bruges til indirekte visning af larynx.

2.1.2 Indikationer

Henvisning

Producenten fraskriver sig ethvert ansvar, såfremt produktet anvendes mod de nævnte indikationer og/eller de beskrevne anvendelsesformer.

Til indikationer, se Bestemmelsesformål.

2.1.3 Kontraindikationer

Ingen kendte kontraindikationer.

2.2 Sikkerhedshenvisninger

2.2.1 Klinisk bruger

Generelle sikkerhedsanvisninger

For at undgå skader som følge af ukorrekt klargøring og anvendelse og for at bevare producentens garanti og ansvar:

- Anvend kun produktet i overensstemmelse med denne brugsanvisning.
- Følg alle sikkerhedsoplysninger og vedligeholdelsesanvisninger.
- Produkt og tilbehør må kun betjenes og anvendes af personer, der har den fornødne uddannelse, viden og erfaring.
- Det fabriksnye eller ubrugte produkt opbevares på et tørt, rent og beskyttet sted.
- Inden produktet tages i anvendelse, skal det kontrolleres for funktionsdygtighed og korrekt stand.
- Brugsanvisningen skal opbevares tilgængeligt for brugeren.

Henvisning

Brugeren er forpligtet til at melde alle tungtvejende hændelser, der opstår i sammenhæng med produktet, til producenten og den ansvarlige myndighed i den stat, brugeren er bosiddende i.

Oplysninger om operative indgreb

Brugeren bærer ansvaret for, at det operative indgreb udføres fagligt korrekt.

En forudsætning for at opnå de bedste resultater ved anvendelse af produktet er en passende klinisk uddannelse og teoretisk og praktisk beherskelse af alle nødvendige operationsteknikker inkl. brugen af dette produkt.

Brugeren er forpligtet til at indhente oplysninger fra producenten, hvis der foreligger en uklar præoperativ situation, hvad angår anvendelsen af produktet.

2.2.2 Sterilitet

Produktet leveres i steril tilstand.

- Det fabriksnye produkt skal rengøres efter fjernelse af transportemballagen og før den første sterilisering.

2.3 Anvendelse

⚠ ADVARSEL

Fare for personskade og/eller fejlfunktion!

- **Produktet skal kontrolleres for løse, bøjede, brudte, revnede, slidte eller knækkede dele før hver anvendelse.**
- **Udfør en funktionstest før hver anvendelse.**

3. Valideret rensemetode

3.1 Generelle sikkerhedsanvisninger

Henvisning

De nationale lovbestemmelser, nationale og internationale standarder og direktiver samt egne hygiejnebestemmelser i forbindelse med rensning skal følges.

Henvisning

For patienter med Creutzfeldt-Jakob-sygdom (CJS), mistanke om CJS eller mulige varianter skal de til enhver tid gældende nationale bestemmelser overholdes, når produkterne renses.

Henvisning

Maskinel rengøring foretrækkes i forhold til manuel rengøring, da denne form for rengøring vil give et bedre og mere sikkert resultat.

Henvisning

Vær opmærksom på, at succesfuld rengøring af dette medicinske produkt kun kan sikres efter forudgående validering af rengøringsprocessen. Brugeren/den rengøringsansvarlige bærer ansvaret for dette.

Henvisning

Hvis der ikke finder nogen afsluttende sterilisation sted, skal der anvendes et virusdræbende desinfektionsmiddel.

Henvisning

Aktuelle oplysninger om behandling og materialekompatibilitet, se også B. Braun eFU under eifu.bbraun.com

Den validerede dampsteriliseringsmetode udføres i Aesculap-sterilcontainersystem.

3.2 Generelle henvisninger

Indtørrede og/eller fikserede operationsrestprodukter kan vanskeliggøre rengøringen og eventuelt gøre den uvirksom samt medføre korrosion. Følgelig bør man ikke overskride et tidsrum på 6 timer mellem anvendelse og rensning, ikke anvende fikserende temperaturer til forrengøring på >45 °C og ikke anvende fikserende desinfektionsmidler (aktivstofbasis: aldehyd, alkohol).

Overdoserede neutraliseringsmidler eller grundrengøringsmidler kan føre til et kemisk angreb og/eller til blegning og visuel eller maskinel ulæselighed af laserpåskriften ved rustfri stål.

Ved rustfri stål vil klor- eller kloridholdige restprodukter (som f. eks. er indeholdt i OP-restprodukter, lægemidler, kogesaltopløsninger eller i vandet til rengøring, desinfektion og sterilisation) medføre korrosionsskader (gravrust, spændingskorrosion) og dermed en ødelæggelse af produkterne. Til fjernelse skal der udføres tilstrækkelig skyllning med helt afsaltet vand samt efterfølgende tørring.

Eftertørring, om nødvendigt.

Der må udelukkende anvendes proceskemikalier, der er blevet prøvet og frigivet (f. eks. VAH- eller FDA-godkendelse eller CE-mærkning) og anbefalet af kemikalieproducenten under hensyntagen til materialernes forlidelighed. Samtlige anvisninger fra kemikalieproducenten med hensyn til brugen skal nøje overholdes. I modsat fald kan der opstå følgende problemer:

- Optiske materialeforandringer, som f. eks. ublegning eller farvemæssige ændringer på titan eller aluminium. Ved aluminium er der allerede mulighed for synlige overfladeændringer ved en pH-værdi på >8 i selve opløsningen, der er beregnet til anvendelse/brug.
- Materialeskader, som f. eks. korrosion, revner, brud, førtidig ældning eller ændret geometri.
- Til rengøring må metalbørster eller andre skurende midler, som kan beskadige overfladerne, ikke anvendes, da der ellers er fare for korrosion.
- Yderligere detaljerede henvisninger om en hygiejnisk sikker og materialeskånende/værdibevarende genbehandling, se [www.a-k-i.org](#) rubrik "AKI-Brochures", "Red brochure".

3.3 Genanvendelige produkter

Indvirkninger på klargøringen, der fører til en beskadigelse af produktet, er ikke kendte.

En omhyggelig visuel og funktionel kontrol før den næste brug er den bedste mulighed for at identificere et produkt, der ikke længere er funktionsdygtigt, se Inspektion.

3.4 Forberedelse på brugsstedet

- Hvis det er relevant, skylles ikke-synlige overflader fortrinsvis med HA-vand (helt afsaltet vand), f.eks. med engangssprøjte.
- Synlige operationsrestprodukter bør fjernes så fuldstændigt som muligt med en fugtig, fnugfri klud.
- Produktet transporteres i tør tilstand i en lukket bortskaffelsescontainer inden for 6 timer til rengøring og desinfektion.

3.5 Forberedelse inden rengøring

- AC481R Afmonter håndtaget fra spejlet før rengøring.

3.6 Rensning/desinficering

3.6.1 Produktspecifikke sikkerhedsanvisninger til klargøringsproceduren

Beskadigelse eller ødelæggelse af produktet som følge af uegnede rengørings-/desinfektionsmidler og/eller for høje temperaturer!

- I henhold til producentens anvisninger anvendes rengørings- og desinfektionsmidler,
 - der er godkendt til plastmateriale og højkvalitetsstål,
 - som ikke kan angribe blodgøringsmidler (f.eks. i silikone).
- Vær opmærksom på oplysningerne vedrørende koncentration, temperatur og indvirkningstid.
- Desinfektionstemperaturen på 95 °C må ikke overskrides.

3.6.2 Validerede rengørings- og desinfektionsprocedurer

Valideret proces	Særlige kendetegn	Reference
Manuel rengøring med dyppedesinfektion ■ Alle produkter	<ul style="list-style-type: none"> ■ Eget rengøringsbørste ■ Engangssprøjte 20 ml ■ Tørringsfase: Anvend en frugfri klud eller medicinsk trykluft 	Kapitel Manuel rengøring/desinfektion og underkapitel: ■ Kapitel Manuel rengøring med dyppedesinfektion
Maskinel alkalisk rengøring og termisk desinfektion ■ Alle produkter undtagen AC481R	<ul style="list-style-type: none"> ■ Læg produktet på en trådkurv, der er egnet til rengøring (undgå skylleskygger). 	Kapitel Maskinel rengøring/desinfektion og underkapitel: ■ Kapitel Maskinel alkalisk rengøring og termisk desinfektion
Manuel forrengøring med børste og efterfølgende mekanisk alkalisk rengøring og termisk desinfektion ■ AC481R	<ul style="list-style-type: none"> ■ Eget rengøringsbørste ■ Engangssprøjte 20 ml ■ Læg produktet på en rengøringsegnet bakke (undgå skylleskygger). 	Kapitel Mekanisk rengøring/desinfektion med manuel forrengøring og underkapitel: ■ Kapitel Manuel forrengøring med børste ■ Kapitel Maskinel alkalisk rengøring og termisk desinfektion

3.7 Manuel rengøring/desinfektion

- Før den manuelle desinfektion skal man lade skyllevandet dryppe tilstrækkeligt af produktet for at forhindre, at opløsningen med desinfektionsmiddel fortyndes.
- Efter manuel rengøring/desinfektion skal de synlige overflader kontrolleres visuelt for rester.
- Om nødvendigt skal rengørings-/desinfektionsprocessen gentages.

3.7.1 Manuel rengøring med dyppedesinfektion

Fase	Trin	T [°C/°F]	t [min]	Konc. [%]	Vand-kvalitet	Kemi
I	Desinficerende rengøring	ST (koldt)	>15	2	D-V	Koncentrat fri for aldehyd, phenol og kvaternære ammoniumforbindelser, pH ~ 9*
II	Mellemskyllning	ST (koldt)	1	-	D-V	-
III	Desinfektion	ST (koldt)	5	2	D-V	Koncentrat fri for aldehyd, phenol og kvaternære ammoniumforbindelser, pH ~ 9*
IV	Slutskyllning	ST (koldt)	1	-	HA-V	-
V	Tørring	ST	-	-	-	-

D-V: Drikkevand
 HA-V: Helt afsaltet vand (demineraliseret, mikrobiologisk mindst af drikkevandskvalitet)
 ST: Stuetemperatur
 *Anbefalet: BBraun Stabimed fresh

- Vær opmærksom på oplysningerne om egnede rengøringsbørster og engangssprøjter, se Validerede rengørings- og desinfektionsprocedurer.

Fase I

- Produktet dyppes i min. 15 minutter fuldstændigt ned i den rengøringsaktive desinfektionsopløsning. Herved skal man være opmærksom på, at alle tilgængelige overflader er fugtige.
- Rengør produktet med en egnet rengøringsbørste i opløsningen, indtil der ikke længere kan ses restprodukter på overfladen.
- Når relevant gennembørstes de ikke synlige overflader i mindst 1 min. med en egnet rengøringsbørste.
- Bevægelige komponenter, som f. eks. stilleskruer, led osv. skal bevæges under rengøringen.
- Derefter skal disse steder skylles grundigt igennem med den rengøringsaktive desinfektionsopløsning ved at bruge en egnet engangssprøjte, dog mindst 5 gange.

Fase II

- Hele produktet skylles fuldstændigt af/igennem (alle tilgængelige overflader) under rindende vand.
- Bevægelige komponenter som f. eks. stilleskruer, led osv. skal bevæges under skyllningen.
- Det resterende vand dryppes godt af.

Fase III

- Hele produktet dyppes i desinfektionsopløsningen.
- Bevægelige komponenter som f. eks. stilleskruer, led osv. skal bevæges under desinfektionen.
- I begyndelsen af indvirkningstiden skylles lumener mindst 5 gange ved hjælp af en egnet engangssprøjte. Herved skal man være opmærksom på, at alle tilgængelige overflader er fugtige.

Fase IV

- Hele produktet skylles af/igennem (alle tilgængelige overflader).
- Bevægelige komponenter som f.eks. stilleskruer, ledforbindelser osv. skal bevæges under den afsluttende skyllning.
- Lumener skylles mindst 5 gange med en egnet engangssprøjte.
- Det resterende vand dryppes godt af.

Fase V

- Tør produktet i tørrefasen med egnede hjælpemidler (f.eks. klude, trykluft), se Validerede rengørings- og desinfektionsprocedurer.

3.8 Maskinel rengøring/desinfektion

Henvisning

Rengørings- og desinfektionsudstyret skal principielt have en afprøvet effektivitet (f. eks. FDA-godkendelse eller CE-mærkning i overensstemmelse med DA/EN ISO 15883).

Henvisning

Det anvendte rengørings- og desinfektionsudstyr skal vedligeholdes og kontrolleres jævnlige.

3.8.1 Maskinel alkalisk rengøring og termisk desinfektion

Enhedstype: Etkammers rengørings-/desinfektionsudstyr uden ultralyd

Fase	Trin	T [°C/°F]	t [min]	Vand-kvalitet	Kemi/anmærkning
I	Forskyllning	<25/77	3	D-V	-
II	Rengøring	55/131	10	HA-V	<ul style="list-style-type: none"> ■ Koncentrat, alkalisk: <ul style="list-style-type: none"> - pH ~ 13 - < 5 % anioniske tensider ■ Brugsopløsning 0,5 % <ul style="list-style-type: none"> - pH ~ 11*
III	Mellemskyllning	> 10/50	1	HA-V	-
IV	Termodesinfektion	90/194	5	HA-V	-
V	Tørring	-	-	-	I henhold til program for rengørings- og desinfektionsudstyr

D-W: Drikkevand
 HA-V: Helt afsaltet vand (demineraliseret, mikrobiologisk mindst af drikkevandskvalitet)
 *Anbefalet: BBraun Helimatic Cleaner alkaline

- Efter maskinel rengøring/desinfektion skal synlige overflader kontrolleres for restprodukter.

3.9 Mekanisk rengøring/desinfektion med manuel forrengøring

Henvisning

Rengørings- og desinfektionsudstyret skal principielt have en afprøvet effektivitet (f. eks. FDA-godkendelse eller CE-mærkning i overensstemmelse med DA/EN ISO 15883).

Henvisning

Det anvendte rengørings- og desinfektionsudstyr skal vedligeholdes og kontrolleres jævnlige.

3.9.1 Manuel forrengøring med børste

Fase	Trin	T [°C/°F]	t [min]	Konc. [%]	Vand-kvalitet	Kemi
I	Desinficerende rengøring	ST (koldt)	>15	2	D-V	Koncentrat fri for aldehyd, phenol og kvaternære ammoniumforbindelser, pH ~ 9*
II	Skyllning	ST (koldt)	1	-	D-V	-

D-V: Drikkevand
 ST: Stuetemperatur
 *Anbefalet: BBraun Stabimed fresh

- Vær opmærksom på oplysningerne om egnede rengøringsbørster og engangssprøjter, se Validerede rengørings- og desinfektionsprocedurer.

Fase I

- Produktet dyppes i min. 15 minutter fuldstændigt ned i den rengøringsaktive desinfektionsopløsning. Herved skal man være opmærksom på, at alle tilgængelige overflader er befugtet.
- Rengør produktet med en egnet rengøringsbørste i opløsningen, indtil der ikke længere kan ses restprodukter på overfladen.
- Når relevant gennembørstes de ikke synlige overflader i mindst 1 min. med en egnet rengøringsbørste.
- Bevægelige komponenter, som f. eks. stilleskruer, led osv. skal bevæges under rengøringen.
- Derefter skal disse steder skylles grundigt igennem med den rengøringsaktive desinfektionsopløsning ved at bruge en egnet engangssprøjte, dog mindst 5 gange.

Fase II

- Hele produktet skylles fuldstændigt af/igennem (alle tilgængelige overflader) under rindende vand.
- Bevægelige komponenter som f. eks. stilleskruer, led osv. skal bevæges under skyllningen.

3.9.2 Maskinel alkalisk rengøring og termisk desinfektion

Udstyrstype: Etkammers rengørings-/desinfektionsudstyr uden ultralyd

Fase	Trin	T [°C/°F]	t [min]	Vand-kvalitet	Kemi
I	Forskyllning	<25/77	3	D-V	-
II	Rengøring	55/131	10	HA-V	<ul style="list-style-type: none"> ■ Koncentrat, alkalisk: <ul style="list-style-type: none"> - pH ~ 13 - <5 % anioniske tensider ■ Brugsopløsning 0,5 % <ul style="list-style-type: none"> - pH ~ 11*
III	Mellemskyllning	>10/50	1	HA-V	-
IV	Termodesinfektion	90/194	5	HA-V	-
V	Tørring	-	-	-	I henhold til program for rengørings- og desinfektionsudstyr

D-V: Drikkevand
 HA-V: Helt afsaltet vand (demineraliseret, mikrobiologisk mindst af drikkevandskvalitet)
 *Anbefalet: BBraun Helimatic Cleaner alkaline

- Efter maskinel rengøring/desinfektion skal synlige overflader kontrolleres for restprodukter.

3.10 Inspektion

- Produktet skal nedkøles til stuetemperatur.
- Hvis produktet er vådt eller fugtigt, tørres det.

3.10.1 Visuel kontrol

- ▶ Kontroller, at alle urenheder er fjernet. Vær i den forbindelse især opmærksom på f.eks. kontakflader, hængsler, skafter, fordybninger, borenoter samt tandsiderne på raspe.
- ▶ Ved tilsmudsede produkter: Gentag rengørings- og desinfektionsforløbet.
- ▶ Kontroller produktet for beskadigelser, f.eks. isolering, korroderede, løse, bøje, brudte, revnede, slidte, meget ridsede og knækkede enkeltdele.
- ▶ Kontroller produktet for manglende eller afblegede påskrifter.
- ▶ Et produkt med lange, smalle geometrier (især roterende instrumenter) skal kontrolleres for deformation.
- ▶ Kontroller produktet for beskadigelser af spiralelementet.
- ▶ Kontroller overflader for ru forandringer.
- ▶ Kontroller produktet for grater, som kan beskadige væv eller kirurgihandsker.
- ▶ Kontroller produktet for løse eller manglende dele.
- ▶ Hvis produktet er beskadiget, skal det frasorteres omgående og sendes til Aesculaps Tekniske Service, se Teknisk service.

3.10.2 Funktionstest

- ▶ Produktet skal afprøves for funktion.
- ▶ Kontroller, om alle bevægelige dele (f.eks. hængsler, låse/spærrer, glidedele osv.) har fuld bevægelighed.
- ▶ Kompatibiliteten afprøves med de tilhørende produkter.
- ▶ Hvis produktet ikke er funktionsdygtigt, skal det frasorteres omgående og sendes til Aesculaps Tekniske Service, se Teknisk service.

3.11 Emballage

- ▶ Produkter med fin arbejdsende skal beskyttes på tilsvarende måde.
- ▶ Produkterne sorteres på de tilhørende opbevaringssteder eller lægges på en egnet trådkurv. Sørg for, at eksisterende skær er beskyttede.
- ▶ Emballér trådkurvene, således at det er passende til sterilisationsmetoden (f. eks. i Aesculap-sterilcontainere).
- ▶ Det skal sikres, at emballagen forhindrer rekontaminering af produktet ved længere tids opbevaring.

3.12 Dampsterilisation

Henvisning

Produktet må kun steriliseres i autoklav eller varmluftsterilisator.

- ▶ Sørg for, at steriliseringsmidlet har adgang til alle udvendige og indvendige overflader (f.eks. ved at åbne ventiler og haner).
- ▶ Valideret sterilisationsmetode
 - Dampsterilisation ved hjælp af en fraktioneret vakuumpoces
 - Dampsterilisator i henhold til DIN EN 285 og valideret i henhold til DIN EN ISO 17665
 - Sterilisering ved hjælp af fraktioneret vakuumpoces ved 134 °C/holdetid 5 min.
- ▶ Ved samtidig sterilisation af flere produkter i en dampsterilisator skal det sikres, at dampsterilisatorens højst tilladte belastning i henhold til fabrikantens anvisninger ikke overskrides.

3.13 Opbevaring

- ▶ Sterile produkter opbevares i steril emballage samt beskyttet mod støv og i et tørt, mørkt og jævnt tempereret lokale.

4. Teknisk service

⚠ FORSIGTIG

Modifikationer på medicinteknisk udstyr kan medføre, at garanti-/reklamationskrav samt eventuelle godkendelser bortfalder.

- ▶ Produktet må ikke modificeres.
- ▶ I forbindelse med service og reparation skal der rettes henvendelse til den nationale B. Braun/Aesculap-repræsentant.

Serviceadresser

Aesculap Technischer Service

Am Aesculap-Platz

78532 Tuttlingen / Germany

Phone: +49 7461 95-1601

Fax: +49 7461 16-2887

E-Mail: ats@aesculap.de

Yderligere serviceadresser kan hentes via den ovenfor anførte adresse.

5. Bortskaffelse

⚠ ADVARSEL

Infektionsrisiko på grund af kontaminerede produkter!

- ▶ De nationale bestemmelser skal overholdes ved bortskaffelse eller genbrug af produktet, dets komponenter samt disses emballage.

⚠ ADVARSEL

Fare for kvæstelser på grund af produkter med skarpe kanter og/eller spidse produkter!

- ▶ Ved bortskaffelse eller genbrug af produktet skal det sikres at emballagen hindrer en kvæstelse på grund af produktet.

Henvisning

Produktet skal renses af brugeren før bortskaffelsen, se Valideret rensemetode.

TA015291 2020-07 V6 Change No. 62342

Larynxspegel och handtag till larynxspegel

1. Till detta dokument

Tips

Allmänna risker med kirurgiska ingrepp finns inte beskrivna i denna bruksanvisning.

1.1 Giltighetsomfattning

Denna bruksanvisning gäller för följande produkter:

1.1.1 Larynxspegel med handtag

Art.nr	Beteckning
OM078R	Sexkantig larynxspegel med handtag Ø 6 mm
OM079R	Sexkantig larynxspegel med handtag Ø 8 mm
OM080R	Sexkantig larynxspegel med handtag Ø 10 mm
OM081R	Sexkantig larynxspegel med handtag Ø 12 mm
OM082R	Sexkantig larynxspegel med handtag Ø 14 mm
OM083R	Sexkantig larynxspegel med handtag Ø 16 mm
OM084R	Sexkantig larynxspegel med handtag Ø 18 mm
OM085R	Sexkantig larynxspegel med handtag Ø 20 mm
OM086R	Sexkantig larynxspegel med handtag Ø 22 mm
OM087R	Sexkantig larynxspegel med handtag Ø 24 mm
OM088R	Sexkantig larynxspegel med handtag Ø 26 mm
OM089R	Sexkantig larynxspegel med handtag Ø 28 mm
OM090R	Sexkantig larynxspegel med handtag Ø 30 mm

1.1.2 Larynxspegel utan handtag

Art.nr	Beteckning
AC468R	Larynxspegel Ø 6 mm
AC469R	Larynxspegel Ø 8 mm
AC470R	Larynxspegel Ø 10 mm
AC471R	Larynxspegel Ø 12 mm
AC472R	Larynxspegel Ø 14 mm
AC473R	Larynxspegel Ø 16 mm
AC474R	Larynxspegel Ø 18 mm
AC475R	Larynxspegel Ø 20 mm
AC476R	Larynxspegel Ø 22 mm
AC477R	Larynxspegel Ø 24 mm
AC478R	Larynxspegel Ø 26 mm
AC479R	Larynxspegel Ø 28 mm
AC480R	Larynxspegel Ø 30 mm

1.1.3 Handtag till larynxspegel

Art.nr	Beteckning
AC481R	Handtag till larynxspegel 110 mm

- Produktspecifik bruksanvisning och materialkompatibilitet finns på B. Braun eIFU på eifu.bbraun.com

1.2 Varningar

Varningar informerar om faror som kan uppstå för patienten, användaren och/eller produkten under tiden som produkten används. Varningar är märkta på följande sätt:

⚠ VARNING

Betecknar en eventuellt överhängande fara. Om de inte undviks så kan följden bli lindriga eller måttliga personskadorna.

⚠ OBSERVERA

Betecknar en eventuellt överhängande sakskada. Produkten kan skadas om den inte undviks.

2. Klinisk användning

2.1 Användningsområde och begränsad användning

2.1.1 Avsedd användning

Handtag till larynxspeglar används för att få utbytbara larynxspeglar.

Spegeln används för indirekt visning av larynx.

2.1.2 Indikationer

Tips
Tillverkaren tar inget ansvar för användning av produkten i strid mot de nämnda indikationerna och/eller den beskrivna användningen.

För indikationer, se Avsedd användning.

2.1.3 Kontraindikationer

Det finns inga kända kontraindikationer.

2.2 Säkerhetsanvisningar

2.2.1 Klinisk användare

Allmänna säkerhetsanvisningar

För att undvika skador till följd av felaktigt tillhandahållande eller felaktig användning och inte riskera att garantin och tillverkaransvaret går förlorade:

- Använd bara produkten enligt denna bruksanvisning.
- Följ säkerhetsinformation och reparationsanvisningar.
- Produkten och tillbehören får användas endast av personer med erforderlig utbildning, kunskap och erfarenhet.
- Förvara fabriksnya eller oanvända produkter på torr, ren och skyddad plats.
- Kontrollera att produkten är funktionsduglig och i föreskrivet skick innan den används.
- Förvara bruksanvisningen så att den är tillgänglig för användaren.

Tips

Användare är skyldig att informera tillverkaren och behörig myndighet, i vilken användaren är etablerad, om allvarliga incidenter som är relaterade till produkten.

Anvisningar om operativa ingrepp

Användaren bär ansvaret för att det operativa ingreppet utförs korrekt.

En förutsättning för framgångsrik användning av denna produkt är lämplig klinisk utbildning samt teoretisk och praktisk behärskning av alla erforderliga kirurgiska tekniker, inklusive användningen av denna produkt.

Användaren är skyldig att inhämta information från tillverkaren om det uppstår en oklar preoperativ situation avseende produktens användning.

2.2.2 Sterilitet

Produkten levereras osteril.

- Rengör den fabriksnya produkten när transportförpackningen har avlägsnats och före den första steriliseringen.

2.3 Användning

⚠ VARNING

Risk för personskadorna och/eller felaktig funktion!

- Kontrollera produkten innan varje användning avseende lösa, böjda, brutna, spruckna, slitna eller avbrutna delar.
- Gör en funktionskontroll före varje användning.

3. Validerad rengöringsprocess

3.1 Allmänna säkerhetsanvisningar

Tips

Följ nationella lagbestämmelser, nationella och internationella standarder och direktiv och de egna hygienreglerna för beredningen.

Tips

Följ gällande nationella föreskrifter för beredning av produkterna om patienterna har Creutzfeldt-Jakobs sjukdom (CJS), vid misstanke om CJS eller vid eventuella varianter av CJS.

Tips

Maskinell rengöringsprocess är att föredra eftersom rengöringsresultatet blir bättre och säkrare än vid manuell rengöring.

Tips

Observera att en fullgod rengöring av denna medicintekniska produkt kan säkerställas först efter en föregående validering av rengöringsprocessen. Användaren/den som utför beredningen har ansvaret för detta.

Tips

Om ingen avslutande sterilisering genomförs måste ett desinfektionsmedel med virucid verkan användas.

Tips

Aktuell information om beredning och materialkompatibilitet finns i B. Braun eIFU på eifu.bbraun.com

Den validerade ångsteriliseringmetoden genomfördes i Aesculap-sterilcontainer systemet.

3.2 Allmänna anvisningar

Fasttorkade resp. fixerade OP-rester kan försvåra rengöringen resp. göra den verkningslös och leda till korrosion. Det får därför inte gå längre tid än 6 timmar mellan användningen och beredningen, och inga fixerande föregörings-temperaturer på >45 °C och fixerande desinfektionsmedel (med aktiv substans: aldehyd, alkohol) får användas.

Överdoserade neutralisationsmedel eller grundrengöringsmedel kan leda till kemiskt angrepp och/eller till att laserskriften bleknar och inte går att läsa visuellt eller maskinellt på rostfritt stål.

På rostfritt stål leder klor- eller kloridhaltiga rester, t.ex. i OP-rester, läkemedel och koksaltlösningar, som finns i vatt-net för rengöring, desinfektion och sterilisering till korrosionsskador (gropfrätning, spänningskorrosion) och därmed till att produkterna förstörs. För att avlägsna resterna måste tillräcklig sköljning med totalt avsaltat vatten och åtföljande torkning utföras.

Eftertorka vid behov.

Endast sådana processkemikalier får användas som är kontrollerade och godkända (t.ex. VAH- eller FDA-godkännande eller CE-märkning) och har rekommenderats av kemikalietillverkaren när det gäller materialkompatibilitet. Samtliga användningsföreskrifter från kemikalietillverkaren ska efterföljas strikt. I annat fall kan följande problem uppstå:

- Optiska förändringar av materialet som t.ex. blekning eller färgförändring på titan eller aluminium. På aluminium kan synliga ytförändringar uppträda redan vid pH-värde >8 i användnings-/brukslösningen.
- Skador på materialet, som t.ex. korrosion, sprickor, brott, åldring i förtid eller svällning.
- Använd inte metallborstar eller andra skurmedel som skadar ytan, eftersom det då är risk för korrosion.
- Ytterligare, detaljerade anvisningar om hygieniskt säkra och materialskonande/värdebevarande rengöringsprocesser, se www.a-k-i-org rubrik "AKI-Brochures", "Red brochure".

3.3 Produkter som kan återanvändas

Beredningen kan oss veterligen inte skada produkten.

En noggrann visuell och funktionell kontroll innan nästa användning är det bästa sättet att upptäcka en produkt som inte längre fungerar, se Inspektion.

3.4 Förberedelse på användningsplatsen

- Om det är lämpligt så ska du skölja ej synliga ytor med (helst) avjoniserat vatten. Använd t.ex. en engångsspruta.
- Avlägsna synliga OP-rester så fullständigt som möjligt med en fuktig, luddfri duk.
- Transportera produkten torr i slutna avfallsbehållare inom 6 h för rengöring och desinficering.

3.5 Förberedelser före rengöring

- AC481R Demontera handtaget från spegeln före rengöring.

3.6 Rengöring/desinficering

3.6.1 Produktspecifika säkerhetsanvisningar till beredningsmetoden

Risk för att produkten skadas eller förstörs genom olämpligt rengörings-/desinfektionsmedel och/eller för höga temperaturer!

- Använd rengörings- och desinficeringsmedel enligt tillverkarens anvisningar
 - som är godkända för plast och specialstål
 - som inte angriper mjukgörare (t.ex. i silikon).
- Observera uppgifterna om koncentration, temperatur och verkningstid.
- Överskrid inte desinficeringstemperaturen på 95 °C.

3.6.2 Validerad procedur för rengöring och desinficering

Validerad metod	Särskilt	Referens
Manuell rengöring med doppsdesinfektion ■ Alla produkter	<ul style="list-style-type: none"> ■ Lämplig rengöringsborste ■ Engångsspruta 20 ml ■ Torkningsfas: Använd en luddfri trasa eller medicinsk tryckluft 	Kapitel Manuell rengöring/Desinficering och underkapitel: ■ Kapitel Manuell rengöring med doppsdesinfektion
Maskinell, alkalisk rengöring och termisk desinfektion ■ Alla produkter utom AC481R	<ul style="list-style-type: none"> ■ Lägg produkten i en trådkorg som är lämplig för rengöring (se till att rengöringsvätskan/vattnet kommer åt överallt). 	Kapitel Maskinell rengöring/Desinficering och underkapitel: ■ Kapitel Maskinell alkalisk rengöring och termisk desinficering
Manuell förrengöring med borste och efterföljande alkalisk mekanisk rengöring och värmedesinficering ■ AC481R	<ul style="list-style-type: none"> ■ Lämplig rengöringsborste ■ Engångsspruta 20 ml ■ Placera produkten på en bricka som är lämplig för rengöring (undvik att blinda fläckar uppstår vid sköljningen). 	Kapitel Mekanisk rengöring/desinficering med manuell förrengöring och underkapitel: ■ Kapitel Manuell förrengöring med borste ■ Kapitel Maskinell alkalisk rengöring och termisk desinficering

3.7 Manuell rengöring/Desinficering

- ▶ Låt sköljvattnet droppa av ordentligt från produkten före manuell desinficering för att förhindra att desinfektionslösningen späds ut.
- ▶ Kontrollera visuellt efter manuell rengöring/desinfektion att det inte finns några rester kvar på synliga ytor.
- ▶ Upprepa rengörings- eller desinficeringsproceduren vid behov.

3.7.1 Manuell rengöring med doppsdesinfektion

Fas	Åtgärd	T [°C/°F]	t [min]	Konc. [%]	Vattenkvalitet	Kemikalier
I	Desinficerande rengöring	RT (kallt)	>15	2	DV	Koncentrat fritt från aldehyder, fenoler och kvartära ammoniumföreningar, pH ~9*
II	Mellansköljning	RT (kallt)	1	-	DV	-
III	Desinficering	RT (kallt)	5	2	DV	Koncentrat fritt från aldehyder, fenoler och kvartära ammoniumföreningar, pH ~9*
IV	Avslutande sköljning	RT (kallt)	1	-	TAV	-
V	Torkning	RT	-	-	-	-

DV: Dricksvatten
 HA-V: Helt avsaltat vatten (avminerat, mikrobiologiskt minst dricksvattenkvalitet)
 RT: Rumstemperatur
 *Rekommendation: BBraun Stabimed fresh

- ▶ Läs informationen om passande rengöringsborstar och engångssprutor, se Validerad procedur för rengöring och desinficering.

Fas I

- ▶ Doppa produkten helt i den aktivt rengörande desinfektionslösningen i minst 15 min. Se till att alla åtkomliga ytor fuktas.
- ▶ Rengör produkten i lösningen med en lämplig rengöringsborste tills det inte längre syns några rester på ytan.
- ▶ Borsta även alla ej synliga ytor med en passande borste i minst 1 min om det är lämpligt.
- ▶ Flytta på icke styva komponenter som t.ex. justerskruvar, leder etc. vid rengöringen.
- ▶ Spola därefter igenom dessa ställen grundligt minst 5 gånger med den aktivt rengörande desinfektionslösningen och en passande engångsspruta.

Fas II

- ▶ Skölj av/igenom produkten helt (alla åtkomliga ytor) i rinnande vatten.
- ▶ Flytta på icke styva komponenter, som t.ex. justerskruvar, leder etc., vid sköljningen.
- ▶ Låt återstående vatten rinna av tillräckligt.

Fas III

- ▶ Dränk in produkten helt i desinfektionslösningen.
- ▶ Flytta på icke styva komponenter, som t.ex. justerskruvar, leder etc., vid desinficeringen.
- ▶ Spola lumen minst 5 gånger med hjälp av en lämplig engångsspruta. Se till att alla åtkomliga ytor fuktas.

Fas IV

- ▶ Skölj av/igenom produkten helt (alla åtkomliga ytor).
- ▶ Vicka på icke styva komponenter, som t.ex. justerskruvar, leder osv. vid slutsköljningen.
- ▶ Skölj lumen minst 5 gånger med en passande engångsspruta.
- ▶ Låt återstående vatten rinna av tillräckligt.

Fas V

- ▶ Torka produkten under torkningsfasen med lämpliga tillbehör (t.ex. dukar eller tryckluft), se Validerad procedur för rengöring och desinficering.

3.8 Maskinell rengöring/Desinficering

Tips

Rengörings- och desinfektionsapparaten måste alltid vara testad med avseende på funktion och effektivitet (t.ex. genom FDA-godkännande eller CE-märkning motsvarande DIN EN ISO 15883).

Tips

Den rengörings- och desinfektionsapparaten som används måste underhållas och kontrolleras regelbundet.

3.8.1 Maskinell alkalisk rengöring och termisk desinficering

Utrustningstyp: Enkammars-rengörings-/desinficeringsutrustning utan ultraljud

Fas	Åtgärd	T [°C/°F]	t [min]	Vattenkvalitet	Kemikalier/anmärkning
I	Försköljning	<25/77	3	DV	-
II	Rengöring	55/131	10	TAV	<ul style="list-style-type: none"> ■ Koncentrat, alkaliskt: <ul style="list-style-type: none"> - pH ~13 - <5 % anjoniska tensider ■ Brukslösning 0,5 % <ul style="list-style-type: none"> - pH ~11*
III	Mellansköljning	>10/50	1	TAV	-
IV	Termodesinficering	90/194	5	TAV	-
V	Torkning	-	-	-	Enligt program för rengörings- och desinfektionsapparat

DV: Dricksvatten
 TAV: Totalt avsaltat vatten (avjoniserat, mikrobiologiskt av minst dricksvattenkvalitet)
 *Rekommendation: BBraun Helimatic Cleaner alkaline

- ▶ Kontrollera efter den maskinella rengöringen/desinficeringen att det inte finns rester på ytor som går att se.

3.9 Mekanisk rengöring/desinficering med manuell förrengöring

Tips

Rengörings- och desinfektionsapparaten måste alltid vara testad med avseende på funktion och effektivitet (t.ex. genom FDA-godkännande eller CE-märkning motsvarande DIN EN ISO 15883).

Tips

Den rengörings- och desinfektionsapparaten som används måste underhållas och kontrolleras regelbundet.

3.9.1 Manuell förrengöring med borste

Fas	Steg	T [°C/°F]	t [min]	Konc. [%]	Vattenkvalitet	Kemikalier
I	Desinficerande rengöring	RT (kallt)	>15	2	DV	Koncentrat fritt från aldehyder, fenoler och kvartära ammoniumföreningar, pH ~9*
II	Sköljning	RT (kallt)	1	-	DV	-

DV: Dricksvatten
 RT: Rumstemperatur
 *Rekommendation: BBraun Stabimed fresh

- ▶ Läs informationen om passande rengöringsborstar och engångssprutor, se Validerad procedur för rengöring och desinficering.

Fas I

- ▶ Doppa produkten helt i den aktivt rengörande desinfektionslösningen i minst 15 min. Se till att alla åtkomliga ytor fuktas.
- ▶ Rengör produkten i lösningen med en lämplig rengöringsborste tills det inte längre syns några rester på ytan.
- ▶ Borsta även alla ej synliga ytor med en passande borste i minst 1 min om det är lämpligt.
- ▶ Flytta på icke styva komponenter som t.ex. justerskruvar, leder etc. vid rengöringen.
- ▶ Spola därefter igenom dessa ställen grundligt minst 5 gånger med den aktivt rengörande desinfektionslösningen och en passande engångsspruta.

Fas II

- ▶ Skölj av/igenom produkten helt (alla åtkomliga ytor) i rinnande vatten.
- ▶ Flytta på icke styva komponenter, som t.ex. justerskruvar, leder etc., vid sköljningen.

3.9.2 Maskinell alkalisk rengöring och termisk desinficering

Apparatstyp: Rengörings-/desinfektionsapparat med en kammare utan ultraljud

Fas	Åtgärd	T [°C/°F]	t [min]	Vattenkvalitet	Kemikalier
I	Försköljning	<25/77	3	DV	-
II	Rengöring	55/131	10	TAV	<ul style="list-style-type: none"> ■ Koncentrat, alkaliskt: <ul style="list-style-type: none"> - pH ~13 - <5 % anjoniska tensider ■ Brukslösning 0,5 % <ul style="list-style-type: none"> - pH ~11*
III	Mellansköljning	>10/50	1	TAV	-
IV	Termodesinficering	90/194	5	HA-V	-
V	Torkning	-	-	-	Enligt program för rengörings- och desinfektionsapparat

DV: Dricksvatten
 TAV: Totalt avsaltat vatten (avjoniserat, mikrobiologiskt av minst dricksvattenkvalitet)
 *Rekommendation: BBraun Helimatic Cleaner alkaline

- ▶ Kontrollera efter den maskinella rengöringen/desinficeringen att det inte finns rester på ytor som går att se.

3.10 Inspektion

- ▶ Låt produkten svalna till rumstemperatur.
- ▶ Torka våta eller fuktiga produkter.

3.10.1 Visuell kontroll

- ▶ Säkerställ att alla föroreningar har tagits bort. Var i synnerhet uppmärksam på t.ex. passningsytor, gångjärn, skaft, försänkta områden, borrar och tändernas sidor på raspan.
- ▶ Vid smutsiga produkter: upprepa rengörings- och desinfektionsprocessen.
- ▶ Kontrollera produkten med avseende på skador, t.ex. isolering, korroderade, lösa, böjda, trasiga, spruckna, utslitna, repade och avbrutna delar.
- ▶ Kontrollera produkten avseende saknade eller bleknade etiketter.
- ▶ Kontrollera produkt med långa, smala geometrier (i synnerhet roterande instrument) avseende deformationer.
- ▶ Kontrollera produkten avseende skador på spiralelementet.
- ▶ Kontrollera ytor avseende grova förändringar.
- ▶ Kontrollera produkten avseende skarpa kanter som kan skada vävnad eller kirurghandskar.
- ▶ Kontrollera produkten avseende lösa eller saknade delar.
- ▶ Sortera genast ut produkter som är skadade och skicka dem till Aesculaps tekniska service, se Teknisk service.

3.10.2 Funktionskontroll

- ▶ Kontrollera att produkterna fungerar.
- ▶ Kontrollera att alla rörliga delar (t.ex. gångjärn, lås/spärrar, gliddelar osv.) kan röra sig fritt.
- ▶ Kontrollera kompatibiliteten med tillhörande produkter.
- ▶ Sortera genast ut trasiga produkter och skicka dem till Aesculaps tekniska service, se Teknisk service.

3.11 Förpackning

- ▶ Skydda produkter med fin arbetsände på lämpligt sätt.
- ▶ Lägg produkten i avsedd behållare eller i en lämplig trådkorg. Se till att befintliga eggar är skyddade.
- ▶ Förpacka trådkorgarna på ett sätt som är lämpligt för steriliseringsmetoden (t.ex. i Aesculap sterilcontainrar).
- ▶ Bekräfta att förpackningen förhindrar att produkten kontamineras på nytt under lagringen.

3.12 Ångsterilisering

Tips

Sterilisera bara produkten i autoklav eller varmluftsterilisator.

- ▶ Se till att steriliseringsmedlet kommer åt alla utvändiga och invändiga ytor (t.ex. genom att öppna ventiler och kranar).
- ▶ Validerad steriliseringsmetod
 - Ångsterilisering med fraktionerad vakuummotod
 - Ångsterilisering enligt SS-EN 285 och validerad enligt SS-EN ISO 17665
 - Sterilisering med fraktionerad vakuummotod vid 134 °C, hålltid 5 min.
- ▶ Vid samtidig sterilisering av flera produkter i en ångsterilisator: Se till att maximalt tillåten last enligt tillverkarens anvisningar inte överskrids.

3.13 Lagring

- ▶ Lagra sterila produkter dammfritt i smittskyddande förpackning på en torr och mörk plats med jämn temperatur.

4. Teknisk service

⚠ OBSERVERA

Om medicinteknisk utrustning modifieras kan det medföra att garantin/garantianspråken och eventuella godkännanden upphör att gälla.

- ▶ Modifiera inte produkten.
- ▶ Vänd dig för service och underhåll till B. BraunAesculap-representant.

Serviceadresser

Aesculap Technischer Service

Am Aesculap-Platz

78532 Tuttlingen / Germany

Phone: +49 7461 95-1601

Fax: +49 7461 16-2887

E-Mail: ats@aesculap.de

Ytterligare serviceadresser kan erhållas via ovannämnda adress.

5. Avfallshantering

⚠ VARNING

Risk för infektion på grund av kontaminerade produkter!

- ▶ Följ nationella lagar vid kassering eller återvinning av produkten, dess komponenter och förpackningen.

⚠ VARNING

Risk för personskador genom vassa, spetsiga eller skärande instrument!

- ▶ Säkerställ att man inte kan skada sig på produkten under avfallshantering eller återvinning av produkten.

Tips

Produkten måste bearbetas av operatören innan den kasseras, se Validerad rengöringsprocess.

Aesculap®

Laryngeaalinen peili ja laryngeaalisen peilin kahva

1. Tietoa tästä asiakirjasta

Viite

Kirurgisen toimenpiteen yleisiä vaaratekijöitä ei ole kuvattu tässä käyttöohjeessa.

1.1 Käyttötarkoitus

Tämä käyttöohje koskee seuraavia tuotteita:

1.1.1 Laryngeaalinen peili kahvalla

Tuoteno	Nimike
OM078R	Kuusikulmainen laryngeaalinen peili kahvalla Ø 6 mm
OM079R	Kuusikulmainen laryngeaalinen peili kahvalla Ø 8 mm
OM080R	Kuusikulmainen laryngeaalinen peili kahvalla Ø 10 mm
OM081R	Kuusikulmainen laryngeaalinen peili kahvalla Ø 12 mm
OM082R	Kuusikulmainen laryngeaalinen peili kahvalla Ø 14 mm
OM083R	Kuusikulmainen laryngeaalinen peili kahvalla Ø 16 mm
OM084R	Kuusikulmainen laryngeaalinen peili kahvalla Ø 18 mm
OM085R	Kuusikulmainen laryngeaalinen peili kahvalla Ø 20 mm
OM086R	Kuusikulmainen laryngeaalinen peili kahvalla Ø 22 mm
OM087R	Kuusikulmainen laryngeaalinen peili kahvalla Ø 24 mm
OM088R	Kuusikulmainen laryngeaalinen peili kahvalla Ø 26 mm
OM089R	Kuusikulmainen laryngeaalinen peili kahvalla Ø 28 mm
OM090R	Kuusikulmainen laryngeaalinen peili kahvalla Ø 30 mm

1.1.2 Laryngeaalinen peili ilman kahvaa

Tuoteno	Nimike
AC468R	Laryngeaalinen peili Ø 6 mm
AC469R	Laryngeaalinen peili Ø 8 mm
AC470R	Laryngeaalinen peili Ø 10 mm
AC471R	Laryngeaalinen peili Ø 12 mm
AC472R	Laryngeaalinen peili Ø 14 mm
AC473R	Laryngeaalinen peili Ø 16 mm
AC474R	Laryngeaalinen peili Ø 18 mm
AC475R	Laryngeaalinen peili Ø 20 mm
AC476R	Laryngeaalinen peili Ø 22 mm
AC477R	Laryngeaalinen peili Ø 24 mm
AC478R	Laryngeaalinen peili Ø 26 mm
AC479R	Laryngeaalinen peili Ø 28 mm
AC480R	Laryngeaalinen peili Ø 30 mm

1.1.3 Laryngeaalisen peilin kahva

Tuoteno	Nimike
AC481R	Laryngeaalisen peilin kahva 110 mm

- Tuotekohtaiset käyttöohjeet sekä tiedot materiaalin yhteensopivuudesta ja kestoajasta katso B. Braun eFU osoitteessa eifu.bbraun.com

1.2 Varoituksia

Varoitukset kiinnittävät huomiota potilaaseen, käyttäjään ja/tai tuotteeseen kohdistuviin vaaroihin, joita voi syntyä tuotetta käytettäessä. Varoitukset on merkitty seuraavasti:

△ VAROITUS

Kuvaa mahdollisesti uhkaavaa vaaraa. Jos sitä ei vältetä, se voi johtaa lieviin tai kohtalaisiin vammoihin.

△ HUOMIO

Kuvaa mahdollisesti uhkaavaa esinevahinkoa. Jos sitä ei vältetä, tuote voi vaurioitua.

2. Käyttö

2.1 Käyttöalueet ja käytön rajoitukset

2.1.1 Käyttötarkoitus

Laryngeaalisten peilien kahvat mahdollistavat vaihdettavat laryngeaaliset peilit.

Tätä peiliä käytetään kurkunpään epäsuoraan tarkasteluun.

2.1.2 Käyttöaiheet

Viite

Valmistaja ei ole missään vastuussa, jos tuotetta käytetään muuhun kuin tässä käyttöohjeessa kuvattuun indikaatioon ja/tai tarkoitukseen.

Indikaatioille, katso Käyttötarkoitus.

2.1.3 Vasta-aiheet

Ei tunnettuja vasta-aiheita.

2.2 Turvallisuusohjeet

2.2.1 Kliiniset käyttäjät

Yleiset turvallisuusohjeet

Jotta ei syntysisi vahinkoja, jotka johtuvat laitteen virheellisestä valmistelusta ja käytöstä, ja jotta takuu ei vaaran-tuisi, on noudatettava seuraavia ohjeita:

- Käytä tuotetta vain tämän käyttöohjeen mukaisesti.
- Noudata turvallisuutta ja laitteen huoltoa koskevia ohjeita.
- Tuotetta ja siihen kuuluvia lisävarusteita saavat käyttää vain henkilöt, joilla on siihen tarvittava koulutus, tietä-mys ja kokemus.
- Säilytä uusi tai käyttämätön tuote kuivassa, puhtaassa ja suojaisessa paikassa.
- Tarkasta ennen tuotteen käyttöä sen toimivuus ja kaikkien osien moitteeton kunto.
- Käyttöohje on säilytettävä siten, että se on aina käyttäjän saatavilla.

Viite

Käyttäjän velvollisuus on ilmoittaa kaikista tuotteeseen liittyvistä vakavista tapahtumista valmistajalle ja asuinpaik-kansa valtion asiasta vastaavalle viranomaiselle.

Operatiivisiin toimenpiteisiin liittyvät ohjeet

Käyttäjä vastaa kirurgisen toimenpiteen asiantuntevasta suorittamisesta.

Tuotteen käyttämisen onnistumisen edellytyksenä on asianmukainen kliininen koulutus ja kaikkien leikkausteekniikoi-den hallinta teoriassa ja käytännössä, tämän tuotteen käyttäminen mukaan lukien.

Käyttäjä velvollisuus on pyytää valmistajalta lisätietoja, jos tuotteen käytössä ilmenee epäselvyyttä ennen leikka-usta.

2.2.2 Steriiliys

Tuote toimitetaan epästeriilinä.

- Puhdista tehtaalta tullut tuote kuljetuspakkauksen poistamisen jälkeen ja ennen sen ensimmäistä sterilointia.

2.3 Käyttö

△ VAROITUS

Tapaturmavaara ja/tai toimintahäiriö!

- Tarkasta ennen tuotteen jokaisia käyttöä, ettei siinä ole löystyneitä, vääntyneitä, murtuneita, haljenneita, kuluneita tai katkenneita osia.
- Tarkista toiminta aina ennen käyttöä.

3. Validoitu käsittelymenetelmä

3.1 Yleiset turvallisuusohjeet

Viite

Käsitellyssä tulee noudattaa sitä koskevia kansallisia lakimääräyksiä sekä kansallisia ja kansainvälisiä standardeja ja direktiivejä sekä omia hygieniamääräyksiä.

Viite

Noudata tuotteiden käsittelyssä niitä koskevia erityisiä kansallisia määräyksiä, jos potilaalla on todettu tai epäillään olevan Creutzfeld-Jacobin tauti (CJT) tai sen joku mahdollinen muunnos.

Viite

Tuotteiden koneellinen käsittely on paremman ja turvallisemman puhdistustuloksen vuoksi suositeltavampaa kuin manuaalinen puhdistus.

Viite

Huomaa, että tämän lääkintätuotteen onnistunut käsittely voidaan taata vain käytettäessä ennalta validoitua käsit-telymenetelmää. Vastuu tästä on käyttäjällä/käsittelijällä.

Viite

Jos käsitteilyä ei seuraa sterilointi, on käytettävä virusidista desinfiointiainetta.

Viite

Ajankohtaista tietoa käsittelystä ja materiaalin yhteensopivuudesta, katso myös B. Braun eFU osoitteessa eifu.bbraun.com

Validoitu höyrysterilointimenetelmä toteutettiin Aesculapin steriilissä astiajärjestelmässä.

3.2 Yleisiä ohjeita

Kuivuneet tai kiinnarttuneet leikkausjäämät saattavat vaikeuttaa puhdistusta tai tehdä sen tehottomaksi sekä aiheuttaa korroosiota. Tämän vuoksi käytön ja käsittelyn välisen ajanjakson ei pidä ylittää kuutta tuntia, eikä tällöin tule myöskään käyttää kiinnittäviä yli 45 °C:n esipuhdistuslämpötiloja tai kiinnittäviä desinfiointiaineita (vaikuttava aine: aldehydi, alkoholi).

Neutralisointi- tai peruspuhdistusaineyden yliannostus saattaa aiheuttaa ruostumattoman teräksen kemiallisen vahingoittumisen ja/tai laserkirjoituksen hävènementisen tai tehdä merkintöjen silmin tai koneellisesti tapahtuvan lukemisen mahdottomaksi.

Kloori- tai kloridipitoiset jäämät (esim. leikkausjäämät, lääkkeet, keittosuolaliuokset tai puhdistukseen, desinfiointiin ja sterilointiin käytetty vesi) voivat aiheuttaa ruostumattomaan teräkseen korroosiovaurioita (reikien syöymistä, jännitysaurioita) ja tuhota täten nämä tuotteet. Niiden poistamiseksi tulee suorittaa riittävä huuhtelu käyttäen demineralisoitua vettä ja kuivata tuotteet sitten hyvin.

Jäljikuivaa tarvittaessa.

Vain sellaisten prosessikemikaalien käyttö on sallittu, jotka on tarkastettu ja hyväksytty (ja joissa on esim. VAH- tai FDA-hyväksyntä tai CE-merkintä) ja joita kemikaalien valmistajat ovat suositelleet materiaalin sietokyvyn perusteella. Kaikkia kemikaalivalmistajien käyttöohjeita on ehdottomasti noudatettava. Muussa tapauksessa tästä saattaa aiheutua seuraavia ongelmia:

- optiset materiaali muutokset kuten esim. titaanin ja alumiinin haalistuminen tai värimuutokset. Alumiinissa saat-taa esiintyä silmin havaittavia pinnanmuutoksia jo kun hoito-/käyttöliuoksen pH-arvo on >8.
- Materiaalivauriot, kuten esim. korroosio, halkeamat, murtumat, ennenaikainen vanheneminen tai turpoaminen.
- Puhdistukseen ei saa käyttää metalliharjoja tai muita hankaavia välineitä, jotka vahingoittavat pintaa, koska tästä aiheutuu korroosiovaara.
- Further detailed advice on hygienically safe and material-/value-preserving reprocessing can be found at www.a-k-l.org, link to "AKI-Brochures", "Red brochure".

3.3 Uudelleenkäytettävät tuotteet

Tuotteen vaurioitumiseen johtavia käsittelymenetelmiä ei ole tiedossa.

Huolellinen silmämääräinen ja toiminan tarkastus ennen seuraavaa käyttöä on paras tapa tunnistaa toimimattomat tuotteet katso Tarkastus.

3.4 Esikäsittely käyttöpaikalla

- Tarvittaessa huuhtele näkymättömissä olevat pinnat ensisijaisesti demineralisoidulla vedellä käyttäen esim. ker-täkäyttöruiskua.
- Poista silmin havaittavat leikkausjäämät mahdollisimman täydellisesti kostealla, nukkaamattomalla liinalla.
- Tuote kuljetetaan suljetetussa poistosäiliössä kuuden tunnin kuluessa puhdistukseen ja desinfiointiin.

3.5 Esikäsittely ennen puhdistusta

- AC481R: Irrota kahva peilistä ennen puhdistamista.

3.6 Puhdistus ja desinfiointi

3.6.1 Tuotekohtaiset käsittelymenetelmää koskevat turvallisuusohjeet

Sopimattomat puhdistus- tai desinfiointiaineet ja/tai liian korkeat lämpötilat vahingoittavat tuotetta tai rikkovat sen.

- Käytä valmistajan ohjeiden mukaisesti sellaisia puhdistus- ja desinfiointiaineita,
 - jotka on hyväksytty muovimateriaaleille ja korkealuokkaiselle teräkselle,
 - jotka eivät vahingoita pehmennsaineita (esim. silikonissa).
- Noudata pitoisuudesta, lämpötilasta ja vaikutusajasta annettuja ohjeita.
- Älä ylitä 95 °C:n desinfiointilämpötilaa.

3.6.2 Validoitu puhdistus- ja desinfiointimenetelmä

Validoitu menetelmä	Erikoisvaatimukset	Viittaukset
Manuaalinen puhdistus upottamalla desinfiointiaineeseen ■ Kaikki tuotteet	<ul style="list-style-type: none"> ■ Soveltuva puhdistusharja ■ Kertakäyttöruisku 20 ml ■ Kuivausvaihe: Käytä nukkaantumattomaa liinaa tai lääkinällistä paineilmaa 	Kohta Manuaalinen puhdistus tai desinfiointi ja alaluku: ■ Kohta Manuaalinen puhdistus upottamalla desinfiointiaineeseen
Koneellinen alkalinen puhdistus ja lämpödesinfiointi ■ Kaikki tuotteet paitsi AC481R	<ul style="list-style-type: none"> ■ Aseta tuote puhdistukseen sopivaan koriin (tarkasta, että ei jää huuhtelun varjoalueita). 	Kohta Koneellinen puhdistus ja desinfiointi ja alaluku: ■ Kohta Koneellinen alkalinen puhdistus ja lämpödesinfiointi
Manuaalinen esipuhdistus harjalla ja sen jälkeen koneellinen alkalinen puhdistus ja lämpödesinfiointi ■ AC481R	<ul style="list-style-type: none"> ■ Soveltuva puhdistusharja ■ Kertakäyttöruisku 20 ml ■ Aseta tuote puhdistukseen sopivaan koriin (tarkasta, että ei jää huuhtelun varjoalueita). 	Kohta Koneellinen puhdistus/desinfiointi, manuaalinen esipuhdistus ja alaluku: ■ Kohta Manuaalinen esipuhdistus harjalla ■ Kohta Koneellinen alkalinen puhdistus ja lämpödesinfiointi

3.7 Manuaalinen puhdistus tai desinfiointi

- ▶ Anna huuhteluveden valua tuotteesta riittävän hyvin ennen, kuin desinfiointi tuotteen manuaalisesti. Se estää desinfiointiliuoksen laimentumisen.
- ▶ Tarkasta käsin suoritettua puhdistuksen tai desinfiointin jälkeen silmämääräisesti, onko näkyvillä pinnoilla jäämiä.
- ▶ Toista puhdistus-/desinfiointiprosessi tarvittaessa.

3.7.1 Manuaalinen puhdistus upottamalla desinfiointiaineeseen

Vaihe	Toimenpide	T [°C/°F]	t [min]	Pit. [%]	Veden laatu	Kemikaalit
I	Desinfiointi	HL (kylmä)	>15	2	JV	Aldehydi-, fenoli- ja kvaternaarisista ammoniumyhdisteistä vapaa tiiviste, pH ~ 9*
II	Välihuuhtelu	HL (kylmä)	1	-	JV	-
III	Desinfiointi	HL (kylmä)	5	2	JV	Aldehydi-, fenoli- ja kvaternaarisista ammoniumyhdisteistä vapaa tiiviste, pH ~ 9*
IV	Loppuhuuhdeltu	HL (kylmä)	1	-	TSV	-
V	Kuivatus	HL	-	-	-	-

JV: Juomavesi
TSV: Täysin suolaton vesi (deminalisoitua, mikrobiologisesti moitteetonta vähintään juomavesilaatua)
HL: Huoneenlämpötila
*Suositus: BBraun Stabimed fresh

- ▶ Noudata sopivia puhdistusharjoja ja kertakäyttöruiskuja koskevia tietoja, katso Validoitu puhdistus- ja desinfiointimenetelmä.

Vaihe I

- ▶ Upota tuote vähintään 15 minuutin ajaksi kokonaan puhdistavaan desinfiointiliuokseen. Huolehdi siitä, että kaikki tavoitettavissa olevat pinnat kostuvat.
- ▶ Puhdistusta tuotetta sopivalla puhdistusharjalla liuoksessa harjaten niin pitkään, että tuotteen pinnalla ei näy enää mitään jäämiä.
- ▶ Tarvittaessa harjaa näkymättömissä olevia pintoja vähintään 1 minuutin ajan sopivalla puhdistusharjalla.
- ▶ Puhdistuksen aikana on liikuttava liikkuvia osia, kuten säätöruuveja, niveliä jne.
- ▶ Huuhtelee sen jälkeen nämä kohdat perusteellisesti puhdistavalla desinfiointiliuoksella käyttäen kertakäyttöruiskua, kuitenkin vähintään 5 kertaa.

Vaihe II

- ▶ Huuhtelee tuote (kaikki tavoitettavissa olevat pinnat) kokonaan juoksevalla vedellä puhtaaksi.
- ▶ Liikkuvia osia, kuten esim. säätöruuveja, niveliä, jne., tulee liikutella huuhdelttaessa.
- ▶ Anna veden valua pois riittävän hyvin.

Vaihe III

- ▶ Upota tuote kokonaan desinfiointiliuokseen.
- ▶ Liikkuvia osia, kuten esim. säätöruuveja, niveliä, jne., tulee liikutella desinfiointiaessa.
- ▶ Huuhtelee onkalot vaikutusajan alussa vähintään 5 kertaa käyttäen sopivaa kertakäyttöruiskua. Huolehdi siitä, että kaikki tavoitettavissa olevat pinnat kostuvat.

Vaihe IV

- ▶ Huuhtelee tuote (kaikki tavoitettavissa olevat pinnat) kokonaan juoksevalla vedellä puhtaaksi.
- ▶ Liikkuvia osia, kuten esim. säätöruuveja, niveliä, jne., tulee liikutella loppuhuuhdeltelun aikana.
- ▶ Huuhtelee onkalot vähintään 5 kertaa käyttäen sopivaa kertakäyttöruiskua.
- ▶ Anna veden valua pois riittävän hyvin.

Vaihe V

- ▶ Kuivaa tuote kuivausvaiheen aikana sopivin välinein (esim. liinoilla, paineilmalla), katso Validoitu puhdistus- ja desinfiointimenetelmä.

3.8 Koneellinen puhdistus ja desinfiointi

Viite

Puhdistus- ja desinfiointilaitteen tehokkuudesta on pääsääntöisesti oltava todistus (esim. FDA-hyväksyntä tai standardin DIN EN ISO 15883 mukainen CE-merkintä).

Viite

Käytössä oleva puhdistus- ja desinfiointilaitte tulee huoltaa ja tarkastaa säännöllisin väliajoin.

3.8.1 Koneellinen alkalinen puhdistus ja lämpödesinfiointi

Laitetyyppi: yksikkamioinen puhdistus-/desinfiointilaitte ilman ultraääntä

Vaihe	Toimenpide	T [°C/°F]	t [min]	Veden laatu	Kemikaalit/huomautus
I	Esihuuhtelu	<25/77	3	JV	-
II	Puhdistus	55/131	10	TSV	<ul style="list-style-type: none"> ■ Tiiviste, alkalinen: <ul style="list-style-type: none"> - pH ~ 13 - <5 % anionisia tensidejä ■ Käyttöliuos 0,5 % <ul style="list-style-type: none"> - pH ~ 11*
III	Välihuuhtelu	>10/50	1	TSV	-
IV	Lämpödesinfiointi	90/194	5	TSV	-
V	Kuivatus	-	-	-	Puhdistus- ja desinfiointilaitteen ohjelman mukaan

JV: Juomavesi
TSV: Täysin suolaton vesi (deminalisoitua, mikrobiologisesti moitteetonta vähintään juomavesilaatua)
*Suositus: BBraun Helimatic Cleaner alkaline

- ▶ Tarkasta manuaalisen puhdistuksen tai desinfiointin jälkeen, onko näkyvillä pinnoilla jäämiä.

3.9 Koneellinen puhdistus/desinfiointi, manuaalinen esipuhdistus

Viite

Puhdistus- ja desinfiointilaitteen tehokkuudesta on pääsääntöisesti oltava todistus (esim. FDA-hyväksyntä tai standardin DIN EN ISO 15883 mukainen CE-merkintä).

Viite

Käytössä oleva puhdistus- ja desinfiointilaitte tulee huoltaa ja tarkastaa säännöllisin väliajoin.

3.9.1 Manuaalinen esipuhdistus harjalla

Vaihe	Toimenpide	T [°C/°F]	t [min]	Pit. [%]	Veden laatu	Kemikaalit
I	Desinfiointi	HL (kylmä)	>15	2	JV	Aldehydi-, fenoli- ja kvaternaarisista ammoniumyhdisteistä vapaa tiiviste, pH ~ 9*
II	Huuhtelu	HL (kylmä)	1	-	JV	-

JV: Juomavesi
HL: Huoneenlämpötila
*Suositus: BBraun Stabimed fresh

- ▶ Noudata sopivia puhdistusharjoja ja kertakäyttöruiskuja koskevia tietoja, katso Validoitu puhdistus- ja desinfiointimenetelmä.

Vaihe I

- ▶ Upota tuote vähintään 15 minuutin ajaksi kokonaan puhdistavaan desinfiointiliuokseen. Huolehdi siitä, että kaikki tavoitettavissa olevat pinnat kostuvat.
- ▶ Puhdistusta tuotetta sopivalla puhdistusharjalla liuoksessa harjaten niin pitkään, että tuotteen pinnalla ei näy enää mitään jäämiä.
- ▶ Tarvittaessa harjaa näkymättömissä olevia pintoja vähintään 1 minuutin ajan sopivalla puhdistusharjalla.
- ▶ Puhdistuksen aikana on liikuttava liikkuvia osia, kuten säätöruuveja, niveliä jne.
- ▶ Huuhtelee sen jälkeen nämä kohdat perusteellisesti puhdistavalla desinfiointiliuoksella käyttäen kertakäyttöruiskua, kuitenkin vähintään 5 kertaa.

Vaihe II

- ▶ Huuhtelee tuote (kaikki tavoitettavissa olevat pinnat) kokonaan juoksevalla vedellä puhtaaksi.
- ▶ Liikkuvia osia, kuten esim. säätöruuveja, niveliä, jne., tulee liikutella huuhdelttaessa.

3.9.2 Koneellinen alkalinen puhdistus ja lämpödesinfiointi

Laitetyyppi: yksikkamioinen puhdistus-/desinfiointilaitte ilman ultraääntä

Vaihe	Toimenpide	T [°C/°F]	t [min]	Veden laatu	Kemikaalit
I	Esihuuhtelu	<25/77	3	JV	-
II	Puhdistus	55/131	10	TSV	<ul style="list-style-type: none"> ■ Tiiviste, alkalinen: <ul style="list-style-type: none"> - pH ~ 13 - <5 % anionisia tensidejä ■ Käyttöliuos 0,5 % <ul style="list-style-type: none"> - pH ~ 11*
III	Välihuuhtelu	>10/50	1	TSV	-
IV	Lämpödesinfiointi	90/194	5	TSV	-
V	Kuivatus	-	-	-	Puhdistus- ja desinfiointilaitteen ohjelman mukaan

JV: Juomavesi
TSV: Täysin suolaton vesi (deminalisoitua, mikrobiologisesti moitteetonta vähintään juomavesilaatua)
*Suositus: BBraun Helimatic Cleaner alkaline

- ▶ Tarkasta manuaalisen puhdistuksen tai desinfiointin jälkeen, onko näkyvillä pinnoilla jäämiä.

3.10 Tarkastus

- ▶ Anna tuotteen jäähtyä huoneenlämpöiseksi.
- ▶ Kuivata märkä tai kostea tuote.

3.10.1 Visuaalinen tarkastus

- ▶ Varmista, että kaikki lika on poistettu. Kiinnitä tässä yhteydessä erityistä huomiota pintoihin, niveliin, varsiin, syvennyksiin, porauriin sekä raspien hammastusten sivuihin.
- ▶ Jos tuote on likainen: toista puhdistus- ja desinfiointiprosessi.
- ▶ Tarkasta tuotteen vauriot, esim. eristys, syöpyneet, löystyneet, vääntyneet, murtuneet, haljenneet, kuluneet, raappiintuneet ja katkenneet osat.
- ▶ Tarkasta, puuttuuko tuotteesta merkintöjä tai ovatko ne haalistuneet.
- ▶ Tarkasta pitkät ja kapeat instrumentit (erityisesti kiertyvät instrumentit) muodonmuutosten varalta.
- ▶ Tarkasta tuote spiraalielementin vaurioiden varalta.
- ▶ Tarkasta pinnat epätasaisuuksien varalta.
- ▶ Tarkasta tuotteessa olevat reunat, jotka voisivat vahingoittaa kudoksia tai kirurgisissa toimenpiteissä käytettäviä käsiaineitä.
- ▶ Tarkasta, onko tuotteessa irrallisia tai puuttuvia osia.
- ▶ Vahingoittunut tai toimimaton tuote tulee ottaa heti pois käytöstä ja toimittaa Aesculap in tekniseen palveluun katso Tekninen asiakaspalvelu.

3.10.2 Toiminnan testaus

- ▶ Tarkasta tuotteen toiminta.
- ▶ Tarkasta kaikkien liikkuvien osien (esim. saranat, lukot/sulkimet, liukuosat jne.) esteetön liikkuvuus.
- ▶ Tarkasta, että tuote sopii yhteen muiden käytettävien tuotteiden kanssa.
- ▶ Toimimaton tuote tulee ottaa heti pois käytöstä ja toimittaa Aesculapin tekniseen palveluun katso Tekninen asiakaspalvelu.

3.11 Pakkaus

- ▶ Suojaa herkällä työskentelypäällä varustetut instrumentit sopivalla tavalla.
- ▶ Laita tuote sille kuuluvaan säilytyspaikkaan tai pane se sopivaan instrumenttikoriin. Varmista, että tuotteessa olevat leikkausterät on suojattu.
- ▶ Pakkaa instrumenttikorit sterilointimenetelmän mukaisesti (esim. Aesculap-steriiliastioihin).
- ▶ Varmista, että pakkaus estää tuotteen kontaminaation säilytyksen aikana.

3.12 Höyrysterilointi

Viite

Tuote on steriloitava höyryllä tai kuumalla ilmalla

- ▶ Varmista, että sterilointiaine pääsee kosketuksiin kaikkien ulko- ja sisäpintojen kanssa (esim. avaamalla venttiilit ja suojuskorkit).
- ▶ Validoitu sterilointimenetelmä
 - Höyrysterilointi fraktioidulla tyhjiömenetelmällä
 - Standardin DIN EN 285 mukainen höyrysterilointilaitte, joka on validoitu standardin DIN EN ISO 17665 mukaisesti
 - Sterilointi fraktioidulla tyhjiömenetelmällä 134 °C lämpötilassa/pitoaika 5 minuuttia
- ▶ Jos samassa höyrysterilointilaitteessa steriloidaan samanaikaisesti useampi tuote: Varmista, ettei valmistajan ilmoittama höyrysterilointilaitteen suurin sallittu täyttömäärä ylitä.

3.13 Säilytys

- ▶ Steriilit tuotteet säilytetään steriilissä pakkauksessa pölyltä suojattuna kuivassa, pimeässä ja tasaisessa lämpötilassa.

4. Tekninen asiakaspalvelu

⚠ HUOMIO

Lääkintätekniisiin laitteisiin tehdyt muutokset saattavat aiheuttaa takuun ja vahingonkorvauksellisuuden sekä mahdollisen käyttöluvan raukeamisen.

- ▶ Tuotetta ei saa muuttaa.
- ▶ Huoltoja ja korjauksia koskevissa kysymyksissä käänny oman maasi B. Braun/Aesculap-edustajan puoleen.

Huolto-osoitteet

Aesculap Technischer Service

Am Aesculap-Platz

78532 Tuttlingen / Germany

Phone: +49 7461 95-1601

Fax: +49 7461 16-2887

E-Mail: ats@aesculap.de

Muita huolto-osoitteita saat edellä mainitusta osoitteesta.

5. Hävittäminen

⚠ VAROITUS

Saastunud toodete nakkusoht!

- ▶ Toote, selle komponentide ja pakendimaterjali utiliseerimisel või taaskasutamisel järgige asukohariigi vastavasulisi eeskirju.

⚠ VAROITUS

Teräväreunaisista ja/tai terävistä tuotteista aiheutuva loukkaantumisvaara!

- ▶ Varmista tuotteen hävittämisen tai kierrättämisen yhteydessä, että tuote on pakattu niin, ettei se aiheuta loukkaantumisvaaraa.

Viite

Ennen tuotteen hävittämistä omistajan on huolehdittava sen käsittelystä, katso Validoitu käsittelymenetelmä.

TA015291 2020-07 V6 Change No. 62342

Aesculap®

Balsenes spogulis un balsenes spoģuļa rokturis

1. Par šo dokumentu

Piezīme

Šajā lietošanas instrukcijā nav aprakstīti vispārējie ķirurģisko procedūru riski.

1.1 Darbības joma

Lietošanas instrukcija attiecas uz turpmāk minētajiem produktiem.

1.1.1 Balsenes spogulis ar rokturi

Art. Nr.	Nosaukums
OM078R	Sešstūra balsenes spogulis ar rokturi Ø 6 mm
OM079R	Sešstūra balsenes spogulis ar rokturi Ø 8 mm
OM080R	Sešstūra balsenes spogulis ar rokturi Ø 10 mm
OM081R	Sešstūra balsenes spogulis ar rokturi Ø 12 mm
OM082R	Sešstūra balsenes spogulis ar rokturi Ø 14 mm
OM083R	Sešstūra balsenes spogulis ar rokturi Ø 16 mm
OM084R	Sešstūra balsenes spogulis ar rokturi Ø 18 mm
OM085R	Sešstūra balsenes spogulis ar rokturi Ø 20 mm
OM086R	Sešstūra balsenes spogulis ar rokturi Ø 22 mm
OM087R	Sešstūra balsenes spogulis ar rokturi Ø 24 mm
OM088R	Sešstūra balsenes spogulis ar rokturi Ø 26 mm
OM089R	Sešstūra balsenes spogulis ar rokturi Ø 28 mm
OM090R	Sešstūra balsenes spogulis ar rokturi Ø 30 mm

1.1.2 Balsenes spogulis bez roktura

Art. Nr.	Nosaukums
AC468R	Balsenes spogulis Ø 6 mm
AC469R	Balsenes spogulis Ø 8 mm
AC470R	Balsenes spogulis Ø 10 mm
AC471R	Balsenes spogulis Ø 12 mm
AC472R	Balsenes spogulis Ø 14 mm
AC473R	Balsenes spogulis Ø 16 mm
AC474R	Balsenes spogulis Ø 18 mm
AC475R	Balsenes spogulis Ø 20 mm
AC476R	Balsenes spogulis Ø 22 mm
AC477R	Balsenes spogulis Ø 24 mm
AC478R	Balsenes spogulis Ø 26 mm
AC479R	Balsenes spogulis Ø 28 mm
AC480R	Balsenes spogulis Ø 30 mm

1.1.3 Rokturis balsenes spogulim

Art. Nr.	Nosaukums
AC481R	Rokturis balsenes spogulim 110 mm

- Norādījums par lietošanu, kā arī informāciju par materiālu saderību un darbmūžu skatiet B. Braun eFU sadaļā tīmekļa vietnē eifu.bbraun.com

1.2 Brīdinājuma norādes

Brīdinājuma norādes vērs uzmanību uz jebkādiem riskiem, kas pacientam, lietotājam un/vai produktam var rasties produkta izmantošanas laikā. Brīdinājuma norādes ir apzīmētas šādi:

△ BRĪDINĀJUMS

Apzīmē iespējamu bīstamību. Ja tas netiek novērsts, var sekot vieglas vai vidēji smagas traumas.

△ UZMANĪBU

Apzīmē iespējamu inventāra bojājumu. Ja tas netiek novērsts, var tikt sabojāts produkts.

2. Klīniskais lietojums

2.1 Lietojuma jomas un lietošanas ierobežojums

2.1.1 Paredzētais mērķis

Balsenes spoģuļa satvērējs kalpo, lai saņemtu maināmos balsenes spoģulus.

Šis spoģulis tiek izmantots netiešai balsenes apskatei.

2.1.2 Indikācijas

Piezīme

Ražotājs neatbild par produkta izmantošanu, kas ir pretrunā minētajām indikācijām un/vai aprakstītajiem lietojumiem.

Indikācijām, skatīt Paredzētais mērķis.

2.1.3 Kontrindikācijas

Nav zināmas kontrindikācijas.

2.2 Drošības norādes

2.2.1 Klīniskais lietotājs

Vispārīgā drošības informācija

Lai izvairītos no bojājumiem, ko izraisījusi nepareiza sagatavošana un lietošana un neapdraudētu garantiju un atbildību:

- Izmantojiet produktu tikai saskaņā ar šo lietošanas instrukciju.
- Ievērojiet drošības informāciju un tehniskās uzturēšanas norādes.
- Produkta un piederumu izmantošanu uzticiet tikai personām, kurām ir nepieciešamā izglītība, zināšanas un pieredze.
- Tikko no rūpnīcas saņemtu vai nelietotu produktu uzglabājiet sausā, tīrā un aizsargātā vietā.
- Pirms izmantošanas pārbaudiet produkta funkcionalitāti un pienācīgu stāvokli.
- Lietošanas instrukcija jāuzglabā lietotājam pieejamā vietā.

Piezīme

Lietotājam ir pienākums ziņot ražotājam un tās valsts kompetentajai iestādei, kurā lietotājs ir reģistrēts, par jebkādiem nopietniem incidentiem, kas radušies saistībā ar šo produktu.

Norādes par ķirurģiskām manipulācijām

Lietotājs atbild par pareizu ķirurģiskās manipulācijas veikšanu.

Sekmīgam produkta pielietojumam nepieciešama atbilstoša klīniskā izglītība, kā arī visu nepieciešamo ķirurģisko paņēmienu teorētiska un praktiska pārziņāšana, ieskaitot šā produkta lietošanu.

Lietotāja pienākums ir iegūt informāciju no ražotāja, ja saistībā ar produkta lietošanu rodas neskaitra pirmsoperācijas situācija.

2.2.2 Sterilitāte

Produkts tiek piegādāts nesterils.

- Pēc transportēšanas iepakojuma noņemšanas un pirms pirmās sterilizācijas notīriet no rūpnīcas saņemto produktu.

2.3 Lietošana

△ BRĪDINĀJUMS

Trauma un/vai darbības traucējumu risks!

- Pirms jebkuras lietošanas pārbaudiet produktu, vai tam nav vaļīgu, saliektu, salauztu, ieplaisājušu, nolietotu vai nolauztu detaļu.
- Pirms katras lietošanas veiciet funkcionālo pārbaudi.

3. Apstiprināts apstrādes process

3.1 Vispārīgie drošības norādījumi

Piezīme

Ievērojiet valsts tiesību normas, nacionālos un starptautiskos standartus un vadlīnijas, kā arī savas iestādes higiēnas noteikumus sterilai sagatavošanai.

Piezīme

Ja pacientam ir Kreicfelda–Jakoba slimība (CJD), pastāv aizdomas par CJD vai iespējamem variantiem, ievērojiet attiecīgos nacionālos noteikumus par produktu atkārtotu apstrādi.

Piezīme

Ieteicama ir mehanizēta atkārtota apstrāde, jo tajā tiek iegūti labāki un drošāki tīrīšanas rezultāti, salīdzinot ar manuālo tīrīšanu.

Piezīme

Jāatzīmē, ka veiksmīgu šīs medicīniskās ierīces sagatavošanu var nodrošināt tikai pēc iepriekšējas sagatavošanas procesa validācijas. Par to atbild īpašnieks/sagatavotājs.

Piezīme

Ja netiek veikta noslēguma sterilizācija, jālieto virucīds dezinfekcijas līdzeklis.

Piezīme

Lai iegūtu jaunāko informāciju par atkārtotu apstrādi un materiālu saderību, skatiet B. Braun eFU tīmekļa vietnē eifu.bbraun.com

Derīga sterilizācijas procedūra ar vaiku tika veikta ar Aesculap sterilu konteineru sistēmu.

3.2 Vispārīgas norādes

Piekaltušas pēcoperācijas atliekas var apgrūtināt tīrīšanu vai padarīt to neefektīvu un izraisīt koroziju. Tāpēc laika intervāls starp piemērošanu un apstrādi nedrīkst pārsniegt 6 stundas; turklāt nedrīkst pielietot arī iepriekš attīrosās fiksācijas temperatūras >45 °C, ne dezinfekcijas līdzekļus (aktīvā viela: aldehīdi/spirts).

Pārdozēti neitralizējošie vai pamata tīrīšanas līdzekļi var iedarboties ķīmiski agresīvi un/vai izbalināt un padarīt vizuāli vai mehanizēti neizlasāmu lāzera marķējumu uz nerūsējošā tērauda.

Vielas, kas satur hloru vai hlorīdus, piemēram, ķirurģiskās atliekas, zāles, sāls šķīdumi un tīrīšanas, dezinfekcijas un sterilizācijas ekspluatācijā izmantojamais ūdens, radīs korozijas bojājumus (punktveida, slodzes radītā korozija) un izraisīs nerūsējošā tērauda izstrādājumu iznīcināšanu. Lai notīrītu, jāveic rūpīga skalošana ar pilnīgi atšāļotu ūdeni ar tai sekojošu žāvēšanu.

Vajadzības gadījumā žāvēt atkārtoti.

Var izmantot tikai tādas apstrādes ķīmikālijas, kas ir testētas un apstiprinātas (piemēram, VAH vai FDA apstiprināmas vai CE marķējums) un kuras ķīmikāliju ražotājs ir ieteicis attiecībā uz materiālu savietojamību. Stingri jāievēro visas ķīmikāliju ražotāja norādes par lietošanu. Citādi var rasties šādas problēmas:

- Vizuālas materiālu izmaiņas, piemēram, izbalēšana vai krāsas izmaiņas uz titāna vai alumīnija. Redzamas virsmas izmaiņas uz alumīnija var novērot jau tādā lietojuma/lietošanas šķīdumā, kura pH >8.
- Materiālu bojājumi, piemēram, korozija, plaisas, lūzumi, priekšlaicīga novecošanās vai uzburbums.
- Tīrīšanai neizmantojiet metāla sukuš vai citus abrazīvus līdzekļus, kas bojā virsmu, pretējā gadījumā pastāv korozijas risks.
- Papildu norādes par higiēniski drošu pārstrādi ar materiālu/vērtības saglabāšanu var uzzināt www.a-k-i.org, sadaļā "AKI-Brochures", "Red brochure".

3.3 Atkārtoti izmantojami produkti

Nav zināms par apstrādes ietekmi, kas varētu būt produktiem.

Rūpīga vizuāla un funkcionāla pārbaude pirms nākamās lietošanas ir vislabākā iespēja atpazīt produktu, kas vairs nav lietojams, skatīt Pārbaude.

3.4 Sagatavošana izmantošanas vietā

- Ja nepieciešams, noskalojiet neredzamās virsmas, vēlams ar demineralizētu ūdeni, piemēram, lietojot vienreizējas lietošanas šļirci.
- Ar mitru drānu, kas neatstāj plūksnas, pēc iespējas pilnīgi noņemiet redzamās pēcoperācijas atliekas.
- 6 stundu laikā transportējiet sausu produktu uz tīrīšanu un dezinfekciju slēgtā utilizācijas konteinerā.

3.5 Sagatavošanās pirms tīrīšanas

- AC481R: Pirms tīrīšanas noņemiet rokturi no spoģuļa.

3.6 Tīrīšana/dezinfekcija

3.6.1 Produktam specifiskās drošības instrukcijas par apstrādes procesu

Produkta bojājums vai iznīcināšana ar nepiemērotu tīrīšanas/dezinfekcijas līdzekli un/vai pārāk augstu temperatūru!

- Izmantojiet tīrīšanas un dezinfekcijas līdzekļus atbilstoši ražotāja norādījumiem,
 - kas ir apstiprināti plastmasas materiālam un augstas kvalitātes tēraudam,
 - kas neiedarbojas agresīvi uz plastifikatoriem (piemēram, silikonā).
- Ievērojiet informāciju par koncentrāciju, temperatūru un iedarbības laiku.
- Nepārsniedziet maksimāli pieļaujamo dezinfekcijas temperatūru 95 °C.

3.6.2 Apstiprināta tīrīšanas un dezinfekcijas procedūra

Apstiprināta procedūra	Īpatnības	Atsauce
Manuālā tīrīšana un dezinfekcija iegremdējot <ul style="list-style-type: none"> Visi produkti 	<ul style="list-style-type: none"> Piemērota tīrīšanas sūka Vienreizējas lietošanas šļirce 20 ml Žāvēšanas fāze: izmantojiet bezplūksnu drānu vai medicīnisku saspiestu gaisu 	Nodaļa Manuālā tīrīšana/dezinfekcija un apakšiedaļa: <ul style="list-style-type: none"> Nodaļa Manuālā tīrīšana un dezinfekcija iegremdējot
Mehāniska sārmainā tīrīšana un termiskā dezinfekcija <ul style="list-style-type: none"> Visi produkti, izņemot AC481R 	<ul style="list-style-type: none"> Ievietojiet produktu tīrīšanai piemērotā perforētā grozā (izvairieties no skalošanas strūkļai nepieejamām vietām). 	Nodaļa Mehāniska tīrīšana/dezinfekcija un apakšiedaļa: <ul style="list-style-type: none"> Nodaļa Mehāniska sārmainā tīrīšana un termiskā dezinfekcija
Manuāla iepriekšēja tīrīšana ar birsti un sekojoša mehāniska sārmainā tīrīšana un termiskā dezinfekcija <ul style="list-style-type: none"> AC481R 	<ul style="list-style-type: none"> Piemērota tīrīšanas sūka Vienreizējas lietošanas šļirce 20 ml Novietojiet produktu uz tīrīšanai piemērotas paplātes (izvairieties no skalošanas strūkļai nepieejamām vietām). 	Nodaļa Mehāniska tīrīšana/dezinfekcija ar iepriekšēju manuālu tīrīšanu un apakšiedaļa: <ul style="list-style-type: none"> Nodaļa Manuāla iepriekšēja tīrīšana ar suku Nodaļa Mehāniska sārmainā tīrīšana un termiskā dezinfekcija

3.7 Manuālā tīrīšana/dezinfekcija

- Pirms manuālās dezinfekcijas ļaujiet skalošanas ūdenim pietiekami nopīlēt no produkta, lai novērstu dezinfekcijas šķīduma atšķaidīšanu.
- Pēc manuālās tīrīšanas/dezinfekcijas vizuāli pārbaudiet redzamās virsmas, vai uz tām nav atlieku.
- Ja nepieciešams, atkārtojiet tīrīšanas/dezinfekcijas procesu.

3.7.1 Manuālā tīrīšana un dezinfekcija iegremdējot

Fāze	Solis	t [°C/°F]	t [min.]	Konc. [%]	Ūdens kvalitāte	Ķīmiska
I	Dezinficējoša tīrīšana	RT (auksta)	>15	2	T-W	Aldehīdu, fenolu un četrizvietotā amonija savienojumu nesaturošs koncentrāts, pH ~ 9 *
II	Starpposma skalošana	RT (auksta)	1	-	T-W	-
III	Dezinfekcija	RT (auksta)	5	2	T-W	Aldehīdu, fenolu un četrizvietotā amonija savienojumu nesaturošs koncentrāts, pH ~ 9 *
IV	Beigu skalošana	RT (auksta)	1	-	FD-W	-
V	Žāvēšana	RT	-	-	-	-

T-W: Dzeramais ūdens
 FD-W: Pilnībā atšajots ūdens (demīnralizēts, mikrobioloģiski ar vismaz dzeramā ūdens kvalitāti)
 RT: Telpas temperatūra
 *Ieteicams: BBraun Stabimed fresh

- Ievērojiet informāciju par atbilstošām tīrīšanas sukām un vienreizlietojamām šļircēm skatīt Apstiprināta tīrīšanas un dezinfekcijas procedūra.

I fāze

- Pilnībā iegremdējiet produktu aktīvās tīrīšanas/dezinfekcijas šķīdumā uz vismaz 15 min. Pārliecinieties, ka visas produkta virsmas ir pilnībā mitrinātas.
- Ar piemērotu tīrīšanas suku tīriet produktu šķīdumā tik ilgi, kamēr uz virsmas vaurs nevar redzēt atliekas.
- Ja nepieciešams, nesaskatāmās virsmas vismaz 1 min tīriet ar piemērotu tīrīšanas suku.
- Tīrīšanas laikā izkustīniet kustīgos komponentus, piemēram, regulēšanas skrūves, šarnīrus utt.
- Tad rūpīgi vismaz 5 reizes izskalojiet šīs vietas ar aktīvo tīrīšanas dezinfekcijas šķīdumu un piemērotu vienreizējas lietošanas šļirci.

II fāze

- Pilnībā noskalojiet/izskalojiet produktu (visas pieejamās virsmas) zem tekoša ūdens.
- Skalošanas laikā izkustīniet kustīgos komponentus, piemēram, regulēšanas skrūves, šarnīrus utt.
- Ļaujiet atlikušajam ūdenim pietiekami nopīlēt.

III fāze

- Pilnībā iegremdējiet produktu dezinfekcijas šķīdumā.
- Skalošanas laikā izkustīniet kustīgos komponentus, piemēram, regulēšanas skrūves, šarnīrus utt.
- Iedarbības laikā vismaz 5 reizes izskalojiet lūmenu ar piemērotu vienreizējas lietošanas šļirci. Pārliecinieties, ka visas pieejamās virsmas ir samitrinātas.

IV fāze

- Pilnībā noskalojiet/izskalojiet produktu (visas pieejamās virsmas).
- Noslēguma skalošanas laikā izkustīniet kustīgos komponentus, piemēram, regulēšanas skrūves, šarnīrus utt.
- Vismaz 5 reizes izskalojiet lūmenu ar piemērotu vienreizējas lietošanas šļirci.
- Ļaujiet atlikušajam ūdenim pietiekami nopīlēt.

V fāze

- Žāvējiet produktu žāvēšanas fāzē, izmantojot piemērotu aprīkojumu (piemēram, drānu, saspiestu gaisu) skatīt Apstiprināta tīrīšanas un dezinfekcijas procedūra.

3.8 Mehāniska tīrīšana/dezinfekcija

Piezīme

Tīrīšanas un dezinfekcijas ierīcei jābūt ar pārbaudītu efektivitāti (piemēram, FDA apstiprinājums vai CE marķējums saskaņā ar DIN EN ISO 15883).

Piezīme

Izmantotā tīrīšanas un dezinfekcijas ierīce regulāri jāapkopj un jākontrolē.

3.8.1 Mehāniska sārmainā tīrīšana un termiskā dezinfekcija

Mašīnas tips: vienkameras tīrīšanas/dezinfekcijas ierīce bez ultraskaņas

Fāze	Solis	D [°C/°F]	t [min.]	Ūdens kvalitāte	Ķīmiskās vielas/piezīmes
I	Pirmreizējā skalošana	<25/77	3	T-W	-
II	Tīrīšana	55/131	10	FD-W	<ul style="list-style-type: none"> Koncentrāts, sārmais: <ul style="list-style-type: none"> pH ~ 13 <5 % anjoniskās virsmaktīvās vielas Izmantojamais šķīdums 0,5 %* <ul style="list-style-type: none"> pH = 11*
III	Starpposma skalošana	>10/50	1	FD-W	-
IV	Termiskā dezinfekcija	90/194	5	FD-W	-
V	Žāvēšana	-	-	-	Saskaņā ar tīrīšanas un dezinfekcijas ierīces programmu

T-W: Dzeramais ūdens
 FD-W: Pilnībā atšajots ūdens (demīnralizēts, zems mikrobioloģiskais piesārņojums: vismaz līdzvērtīga dzeramā ūdens kvalitātei)

*Ieteicams: BBraun Helimatic Cleaner alcaline

- Pēc mehanizētās tīrīšanas/dezinfekcijas pārbaudiet redzamās virsmas, vai uz tām nav atlieku.

3.9 Mehāniska tīrīšana/dezinfekcija ar iepriekšēju manuālu tīrīšanu

Piezīme

Tīrīšanas un dezinfekcijas ierīcei jābūt ar pārbaudītu efektivitāti (piemēram, FDA apstiprinājums vai CE marķējums saskaņā ar DIN EN ISO 15883).

Piezīme

Izmantotā tīrīšanas un dezinfekcijas ierīce regulāri jāapkopj un jākontrolē.

3.9.1 Manuāla iepriekšēja tīrīšana ar suku

Fāze	Solis	t [°C/°F]	t [min.]	Konc. [%]	Ūdens kvalitāte	Ķīmiska
I	Dezinficējoša tīrīšana	RT (auksta)	>15	2	T-W	Aldehīdu, fenolu un četrizvietotā amonija savienojumu nesaturošs koncentrāts, pH ~ 9 *
II	Skalošana	RT (auksta)	1	-	T-W	-

T-W: Dzeramais ūdens
 RT: Telpas temperatūra
 *Ieteicams: BBraun Stabimed fresh

- Ievērojiet informāciju par atbilstošām tīrīšanas sukām un vienreizlietojamām šļircēm skatīt Apstiprināta tīrīšanas un dezinfekcijas procedūra.

I fāze

- Pilnībā iegremdējiet produktu aktīvās tīrīšanas/dezinfekcijas šķīdumā uz vismaz 15 min. Pārliecinieties, ka visas produkta virsmas ir pilnībā mitrinātas.
- Ar piemērotu tīrīšanas suku tīriet produktu šķīdumā tik ilgi, kamēr uz virsmas vaurs nevar redzēt atliekas.
- Ja nepieciešams, nesaskatāmās virsmas vismaz 1 min tīriet ar piemērotu tīrīšanas suku.
- Tīrīšanas laikā izkustīniet kustīgos komponentus, piemēram, regulēšanas skrūves, šarnīrus utt.
- Tad rūpīgi vismaz 5 reizes izskalojiet šīs vietas ar aktīvo tīrīšanas dezinfekcijas šķīdumu un piemērotu vienreizējas lietošanas šļirci.

II fāze

- Pilnībā noskalojiet/izskalojiet produktu (visas pieejamās virsmas) zem tekoša ūdens.
- Skalošanas laikā izkustīniet kustīgos komponentus, piemēram, regulēšanas skrūves, šarnīrus utt.

3.9.2 Mehāniska sārmainā tīrīšana un termiskā dezinfekcija

Mašīnas tips: vienkameras tīrīšanas/dezinfekcijas ierīce bez ultraskaņas

Fāze	Solis	t [°C/°F]	t [min.]	Ūdens kvalitāte	Ķīmiska
I	Pirmreizējā skalošana	<25/77	3	T-W	-
II	Tīrīšana	55/131	10	FD-W	<ul style="list-style-type: none"> Koncentrāts, sārmais: <ul style="list-style-type: none"> pH = 13 < 5 % anjoniskās virsmaktīvās vielas Izmantojamais šķīdums 0,5 %* <ul style="list-style-type: none"> pH = 11*
III	Starpposma skalošana	>10/50	1	FD-W	-
IV	Termiskā dezinfekcija	90/194	5	VE-W	-
V	Žāvēšana	-	-	-	Saskaņā ar tīrīšanas un dezinfekcijas ierīces programmu

T-W: Dzeramais ūdens
 FD-W: Pilnībā atšajots ūdens (demīnralizēts, zems mikrobioloģiskais piesārņojums: vismaz līdzvērtīga dzeramā ūdens kvalitātei)

*Ieteicams: BBraun Helimatic Cleaner alcaline

- Pēc mehanizētās tīrīšanas/dezinfekcijas pārbaudiet redzamās virsmas, vai uz tām nav atlieku.

3.10 Pārbaude

- Ļaujiet produktam atdzist līdz istabas temperatūrai.
- Mitru vai slapju produktu nožāvējiet.

3.10.1 Vizuāla apskate

- ▶ Pārlicinieties, ka visi netīrumi ir noņemti. Īpašu uzmanību pievēršiet, piemēram, savienojumu virsmām, lociklām, kātiem, padziļinājumiem, urbšanas gropēm, kā arī skrāpjuvīles zobu malām.
- ▶ Ja produkts ir netīrs: atkārtojiet tīrīšanas un dezinfekcijas procesu.
- ▶ Pārbaudiet, vai produkts nav bojāts, piemēram, izolācija, korodētas, vaļģas, saliekas, sadalījušās, saplaisājušās, nodilušās, stipri saskrāpētas un nolauztas detaļas.
- ▶ Pārbaudiet, vai produkta marķējums nav izbalējis.
- ▶ Pārbaudiet, vai produktam ar garu, šauru geometriju (īpaši rotējošiem instrumentiem) nav deformāciju.
- ▶ Pārbaudiet produkta spirāles elementa bojājumus.
- ▶ Pārbaudiet, vai virsma nav kļuvusi raupja.
- ▶ Pārbaudiet, vai produktam nav atskarpju, kas var bojāt audus vai ķirurģiskos cimdus.
- ▶ Pārbaudiet produktu, vai tam nav vaļģu vai trūkstošu detaļu.
- ▶ Nekavējoties atlieciet malā bojātus vai nelietojamus produktus un nosūtiet tos Aesculap tehniskajam dienestam, skatīt Tehniskais dienests.

3.10.2 Funkcionālā pārbaude

- ▶ Pārbaudiet, vai produkts darbojas pareizi.
- ▶ Pārbaudiet, vai visas kustīgās detaļas (piemēram, šarnīri, slēdzenes/aizturi, slīdes detaļas utt.) ir darba kārtībā.
- ▶ Pārbaudiet saderību ar saistītajiem produktiem.
- ▶ Nekavējoties atlieciet malā bojātus vai nelietojamus produktus un nosūtiet tos Aesculap tehniskajam dienestam, skatīt Tehniskais dienests.

3.11 Iepakojums

- ▶ rūpīgi aizsargājiet produktus, pielietojot labu darba praksi.
- ▶ Ievietojiet izstrādājumu tā turētājā vai uz piemērotas paplātes. Pārlicinieties, vai asas malas ir pārklātas.
- ▶ Iepakojuma paplātes piemērotas sterilizācijas procesam (piemēram, Aesculap sterilais iepakojums).
- ▶ Pārlicinieties, ka iepakojums nodrošina pietiekamu aizsardzību pret produkta piesārņošanu uzglabāšanas laikā.

3.12 Sterilizācija ar tvaiku

Piezīme

Šis produkts ir jāsterilizē, izmantojot tvaiku vai karstu gaisu

- ▶ Nodrošiniet, ka sterilizācijas līdzeklis var piekļūt visām ārējām un iekšējām virsmām (piemēram, atverot ventīļus un krānus).
- ▶ Apstiprināts sterilizācijas process
 - Sterilizācija ar tvaiku frakcionētā vakuuma procesā
 - Tvaika sterilizators atbilst DIN EN 285 un ir apstiprināts saskaņā ar DIN EN ISO 17665
 - Sterilizācija frakcionētā vakuuma procesā 134 °C, noturot 5 min
- ▶ Vairāku produktu sterilizācija vienā tvaika sterilizatorā: Pārlicinieties, ka nav pārsniegta tvaika sterilizatora maksimālā pieļaujamā slodze saskaņā ar ražotāja norādēm.

3.13 Uzglabāšana

- ▶ Uzglabājiet sterīlos produktus mikrobu necaurīdīgos iepakojumos, novietojot sausā, tumšā telpā ar vienmērīgu temperatūru.

4. Tehniskais dienests

⚠ UZMANĪBU

Modificējot medicīnisko aprīkojumu, var zaudēt tiesības uz garantijas tiesībām, kā arī varbūtējiem sertifikātiem.

- ▶ Nemodificējiet produktu.
- ▶ Lai veiktu produkta apkalpošanu un labošanu, lūdzu, sazinieties ar savu vietējo B. Braun/Aesculap aģentūru.

Servisu adreses

Aesculap Technischer Service

Am Aesculap-Platz

78532 Tuttlingen / Germany

Phone: +49 7461 95 1601

Fax: +49 7461 16 2887

E-mail: ats@aesculap.de

Citas servisa adreses var uzzināt iepriekš minētajā adresē.

5. Utilizācija

⚠ BRĪDINĀJUMS

Inficēšanās risks no piesārņotiem produktiem!

- ▶ Utilizējot vai pārstrādājot produktu, tā komponentus un iepakojumu, ievērojiet valsts noteikumus.

⚠ BRĪDINĀJUMS

Savainojumu risks ar smailiem produktiem, kam ir asas šķautnes!

- ▶ Utilizējot vai pārstrādājot produktu, pārlicinieties, ka iepakojums novērš produkta radītu traumu risku.

Piezīme

Lietotāja iestādei ir pienākums pārstrādāt produktu pirms tā likvidēšanas, skatīt Apstiprināts apstrādes process.

TA015291 2020-07 V6 Change No. 62342

Aesculap®

Gerklų veidrodėlis ir gerklų veidrodėlio rankena

1. Apie šį dokumentą

Pastaba

Šioje naudojimo instrukcijoje neaprašyta bendroji chirurginės intervencijos rizika.

1.1 Taikymo sritis

Ši naudojimo instrukcija taikoma šiems gaminiams:

1.1.1 Gerklų veidrodėlis su rankena

Prekės Nr.	Pavadinimas
OM078R	Šešiakampis gerklų veidrodėlis su rankena, Ø 6 mm
OM079R	Šešiakampis gerklų veidrodėlis su rankena, Ø 8 mm
OM080R	Šešiakampis gerklų veidrodėlis su rankena, Ø 10 mm
OM081R	Šešiakampis gerklų veidrodėlis su rankena, Ø 12 mm
OM082R	Šešiakampis gerklų veidrodėlis su rankena, Ø 14 mm
OM083R	Šešiakampis gerklų veidrodėlis su rankena, Ø 16 mm
OM084R	Šešiakampis gerklų veidrodėlis su rankena, Ø 18 mm
OM085R	Šešiakampis gerklų veidrodėlis su rankena, Ø 20 mm
OM086R	Šešiakampis gerklų veidrodėlis su rankena, Ø 22 mm
OM087R	Šešiakampis gerklų veidrodėlis su rankena, Ø 24 mm
OM088R	Šešiakampis gerklų veidrodėlis su rankena, Ø 26 mm
OM089R	Šešiakampis gerklų veidrodėlis su rankena, Ø 28 mm
OM090R	Šešiakampis gerklų veidrodėlis su rankena, Ø 30 mm

1.1.2 Gerklų veidrodėlis be rankenos

Prekės Nr.	Pavadinimas
AC468R	Gerklų veidrodėlis, Ø 6 mm
AC469R	Gerklų veidrodėlis, Ø 8 mm
AC470R	Gerklų veidrodėlis, Ø 10 mm
AC471R	Gerklų veidrodėlis, Ø 12 mm
AC472R	Gerklų veidrodėlis, Ø 14 mm
AC473R	Gerklų veidrodėlis, Ø 16 mm
AC474R	Gerklų veidrodėlis, Ø 18 mm
AC475R	Gerklų veidrodėlis, Ø 20 mm
AC476R	Gerklų veidrodėlis, Ø 22 mm
AC477R	Gerklų veidrodėlis, Ø 24 mm
AC478R	Gerklų veidrodėlis, Ø 26 mm
AC479R	Gerklų veidrodėlis, Ø 28 mm
AC480R	Gerklų veidrodėlis, Ø 30 mm

1.1.3 Gerklų veidrodėlio rankena

Prekės Nr.	Pavadinimas
AC481R	Gerklų veidrodėlio rankena, 110 mm

- Konkretaus straispnio naudojimo instrukcijos, taip pat informacija apie medžiagų suderinamumą ir eksploataavimo trukmę pateikta B. Braun eFU eifu.bbraun.com

1.2 Įspėjamieji nurodymai

Įspėjamaisiais nurodymais įspėjama apie pavojus, galinčius kilti naudojant gaminį, pacientui, naudotojui ir (arba) gaminiui. Įspėjamieji nurodymai žymimi taip:

⚠ **ĮSPĖJIMAS**

Reiškia potencialiai gresiantį pavojų. Jo neišvengus, galimi lengvi arba vidutinio sunkumo sužalojimai.

⚠ **ATSARGIAI**

Reiškia potencialiai gresiančią materialinę žalą. Jos neišvengus, gaminyus gali būti sugadintas.

2. Klinikinis taikymas

2.1 Naudojimo sritys ir naudojimo apribojimai

2.1.1 Naudojimo paskirtis

Gerklų veidrodėlio rankenos naudojamos keičiamiems gerklų veidrodėliams įdėti.

Šis veidrodėlis naudojamas netiesioginei gerklų apžiūrai.

2.1.2 Indikacijos

Pastaba

Gamintojas nėra atsakingas už gaminio naudojimą ne pagal minėtas indikacijas ir (arba) aprašytą naudojimo paskirtį.

Indikacijoms, žr. Naudojimo paskirtis.

2.1.3 Kontraindikacijos

Jokios kontraindikacijos nėra žinomos.

2.2 Saugos nurodymai

2.2.1 Klinikinis naudotojas

Bendroji saugos informacija

Siekdami išvengti žalos dėl netinkamo paruošimo ir naudojimo bei nepažeisti garantijos sąlygų:

- ▶ Naudokite gaminį tik laikydamiės šių naudojimo instrukcijų.
- ▶ Vadovaukitės saugos informacija ir techninės priežiūros instrukcijomis.
- ▶ Gaminį ir priedus turi eksploatuoti ir naudoti tik asmenys, turintys reikiamą išsilavinimą, žinių ir patirties.
- ▶ Naują ir nenaudotą gaminį laikykite sausoje, švarioje ir apsaugotoje vietoje.
- ▶ Prieš naudodami gaminį patikrinkite jo funkcionalumą ir tinkamą būklę.
- ▶ Naudojimo instrukciją laikykite naudotojui pasiekiamoje vietoje.

Pastaba

Apie visus reikšmingus su gaminiu susijusius incidentus naudotojas privalo pranešti gamintojui ir valstybės, kurioje jis veikia, kompetentingai institucijai.

Pastabos dėl chirurginių procedūrų

Naudotojas yra atsakingas už tinkamą chirurginės procedūros atlikimą.

Sėkmingo gaminio naudojimo sąlyga yra atitinkamas klinikinis išsilavinimas ir teoriniai bei praktiniai visų būtinų chirurginių metodų, įskaitant šio gaminio naudojimą, įgūdžiai.

Esant neiškiliai su gaminio naudojimu susijusiai priešoperacinei situacijai, naudotojas privalo teirautis informacijos gamintojo.

2.2.2 Sterilumas

Gaminys pristatomas nesterilus.

- ▶ Išvalykite gaminį, išėmę jį iš transportavimo pakuotės ir prieš jį sterilizuodami.

2.3 Naudojimas

⚠ **ĮSPĖJIMAS**

Sužalojimo ir (arba) netinkamo veikimo pavojus!

- ▶ Kiekvieną kartą prieš pradėdami naudoti patikrinkite, ar nėra laisvų, sulinkusių, sulūžusių, įtrūkusių, nusi-dėvėjusių ar atitrūkusių dalių.

- ▶ Kaskart prieš naudojimą patikrinkite veikimą.

3. Patvirtintas pasiruošimas procedūrai

3.1 Bendrieji saugos nurodymai

Pastaba

Laikykites nacionalinių teisės aktų, nacionalinių ir tarptautinių standartų bei gairių ir vietinių paruošimo higienos tai-syklų.

Pastaba

Pacientams, sergantiems Creutzfeldto-Jakobo liga (CJL), arba pacientams, kuriems įtariama CJL, galimi gaminių paruošimo variantai turi atitikti galiojančius nacionalinius reglamentus.

Pastaba

Siekiant geresnio ir saugesnio valymo rezultato, verta rinktis automatizuotą paruošimą, o ne rankinį valymą.

Pastaba

Būtinai atminti, kad sėkmingą šio medicininio prietaiso paruošimą galima užtikrinti tik iš anksto patvirtinus paruošimo procedūrą. Už tai atsakingas operatorius/paruošėjas.

Pastaba

Jei baigiamasis sterilizavimas neatliekamas, turi būti naudojama antivirusinė dezinfekavimo priemonė.

Pastaba

Naujausių informacijų apie perdirbimą ir medžiagų suderinamumą rasite B. Braun eFU eifu.bbraun.com

Patvirtinta sterilizavimo garais procedūra buvo atlikta Aesculap sterilioje talpyklų sistemoje.

3.2 Bendrosios pastabos

Dėl pridžiūvusių ar prilipusių chirurginių liekanų gali būti sunkiau valyti, valymas gali būti neefektyvus ir lemti koroziją. Todėl laiko tarpas tarp naudojimo ir perdirbimo neturėtų viršyti 6 val.; taip pat neturėtų būti naudojamos nei aukštesnės kaip 45 °C temperatūros nustatymo pirminio valymo temperatūros, nei dezinfekavimo priemonių (veikliosios medžiagos: aldehidų ir (arba) alkoholių) fiksavimas.

Neutralizatorių arba bazinių valiklių perdozavimas gali sukelti cheminį poveikį ir (arba) blukimą, todėl lazeriniai užrašai ant nerūdijančiojo plieno dalių gali tapti vizualiai arba mašininio būdu neįskaitomi.

Likučiai, kurių sudėtyje yra chloro arba chloridų, pvz., chirurginiuose likučiuose, vaistuose, fiziologiniuose tirpaluose ir valymo, dezinfekavimo ir sterilizavimo vandenyje naudojamame darbiname vandenyje, sukels korozijos pažeidimą (įdubimą, streso koroziją) ir sunaikins nerūdijančiojo plieno gaminius. Šiuos likučius šalinkite skalaudami pakankamu visiškai demineralizuoto vandens kiekiu, vėliau džiovindami.

Jei reikia, džiovinkite papildomai.

Darbu galima naudoti tik chemines medžiagas, kurios buvo išbandytos ir patvirtintos (pvz., su VAH arba FDA patvir-tinimu arba CE ženklų) ir kurias cheminių medžiagų gamintojas rekomendavo kaip suderinamas. Turi būti griežtai laikomasi visų cheminių medžiagų gamintojo naudojimo nurodymų. Priešingu atveju gali pasitaikyti šių problemų:

- Optiniai medžiagos pokyčiai, pavyzdžiui, blukimas ar titano arba aliuminio spalvos pasikeitimas. Matomų aliumi-nio paviršiaus pakitimų gali atsirasti, jei naudojimo/darbinio tirpalo pH >8.
- Materialinė žala, pvz., korozija, įtrūkimai, lūžiai, priešlaikinis senėjimas ar išsipūtimas.
- ▶ Nenaudokite metalinių šepetelių ar kitų paviršių pažeidžiančių abrazyvinių priemonių, priešingu atveju kyla korozijos rizika.
- ▶ Daugiau išsamių patarimų dėl higieniškai saugaus ir medžiagų/vertės išsaugojimo perdirbimo galima rasti www.a-k-i.org, nuoroda į „AKI-Brouches“, „Red brochure“.

3.3 Daugkartinio naudojimo gaminiai

Nėra žinoma pakartotinio paruošimo daroma įtaka, galinti sugadinti gaminį.

Kruopštus vizualusis ir funkcinis patikrinimas prieš kitą naudojimą yra geriausia galimybė atpažinti gaminį, kuris nebėra funkcionalus, žr. Patikrinimas.

3.4 Paruošimas naudojimo vietoje

- ▶ Jei reikia, nuplaukite nematomus paviršius, pageidautina su visiškai demineralizuotu vandeniu, pvz., naudodami vienkartinį švirkštą.
- ▶ Kiek galima kruopščiau pašalinkite matomus chirurginius likučius drėgnu, pūkų nepaliekančiu audiniu.
- ▶ Sausą gaminį uždarytoje atliekų talpyklėje ir per 6 valandas nugabenkite valyti ir dezinfekuoti.

3.5 Pasiruošimas prieš valymą

- ▶ AC481R: Prieš valydami nuimkite rankeną nuo veidrodėlio.

3.6 Valymas/dezinfekavimas

3.6.1 Konkretaus gaminio paruošimo proceso saugos instrukcijos

Netinkamos valymo/dezinfekavimo priemonės ir (arba) aukštos temperatūros keliamas gaminio sugadinimo ar sunai-kinimo pavojus!

- ▶ Vadovaudamiės gamintojo instrukcijomis, naudokite valymo ir dezinfekavimo priemones,
 - kurios yra patvirtintos naudoti su plastikų ir aukštos kokybės pienu,
 - neardančias plastifikatorių (pvz., silikono).
- ▶ Vadovaukitės pateikiama informacija apie koncentraciją, temperatūrą ir poveikio laiką.
- ▶ Neviršykite 95 °C dezinfekavimo temperatūros.

3.6.2 Patvirtintos valymo ir dezinfekavimo procedūros

Patvirtinta procedūra	Ypatumai	Etalonas
Valymas ir mirkomasis dezinfekavimas rankiniu būdu ■ Visi gaminiai	<ul style="list-style-type: none"> Tinkamas valymo šepetėlis Vienkartinis 20 ml švirškštis Džiovinimo fazė: naudokite pūkų nepalikantį audinį arba medicininį suslęgtąjį orą 	Skyrius Rankinis valymas/dezinfekavimas ir poskirsnys: ■ Skyrius Valymas ir mirkomasis dezinfekavimas rankiniu būdu
Automatizuotas šarminis valymas ir terminis dezinfekavimas ■ Visi gaminiai, išskyrus AC481R	<ul style="list-style-type: none"> Padėkite gaminį į sietai valyti tinkama puse (stenkitės, kad nebūtų plovimui nepasiekiamų vietų). 	Skyrius Mechaninis valymas/dezinfekavimas ir poskirsnys: ■ Skyrius Automatizuotas šarminis valymas ir terminis dezinfekavimas
Rankinis pirminis valymas šepetėliu ir vėlesnis automatizuotas šarminis valymas ir terminis dezinfekavimas ■ AC481R	<ul style="list-style-type: none"> Tinkamas valymo šepetėlis Vienkartinis 20 ml švirškštis Padėkite gaminį valyti tinkama puse į dėklą (stenkitės, kad nebūtų plovimui nepasiekiamų vietų). 	Skyrius Mechaninis valymas / dezinfekavimas su pirminiu rankiniu valymu ir poskirsnys: ■ Skyrius Rankinis pirminis valymas šepetėliu ■ Skyrius Automatizuotas šarminis valymas ir terminis dezinfekavimas

3.7 Rankinis valymas/dezinfekavimas

- Prieš dezinfekuodami rankiniu būdu, palaukite, kol gerai nudžius ant gaminių esantis skalavimo vanduo, kad dezinfekavimo tirpalas nebūtų atskiestas.
- Po valymo/dezinfekavimo rankiniu būdu, apžiūrėkite paviršius, ar nesimato jokių likučių.
- Jei reikia, pakartokite valymo/dezinfekavimo procedūrą.

3.7.1 Valymas ir mirkomasis dezinfekavimas rankiniu būdu

Fazė	Žingsnis	t [°C/°F]	t [min.]	Konc. [%]	Vandens kokybė	Cheminės medžiagos
I	Dezinfekuojamasis valymas	PT (šalta)	>15	2	GV	Koncentratas be aldehidų, be fenolio ir koncentratas be KVAS, pH ~ 9*
II	Tarpinis skalavimas	PT (šalta)	1	-	GV	-
III	Dezinfekavimas	PT (šalta)	5	2	GV	Koncentratas be aldehidų, be fenolio ir koncentratas be KVAS, pH ~ 9*
IV	Galutinis skalavimas	PT (šalta)	1	-	DMV	-
V	Džiovinimas	PT	-	-	-	-

GV: Geriamasis vanduo
DMV: Visiškai demineralizuotas vanduo (mikrobiologiniu požiūriu ne prastesnės kaip geriamojo vandens kokybės)
PT: Patalpos temperatūra
*Rekomenduojama: BBraun Stabimed fresh

- Atkreipkite dėmesį į informaciją apie atitinkamus valymo šepetėlius ir vienkartinius švirškštus žr. Patvirtintos valymo ir dezinfekavimo procedūros.

I fazė

- Visą gaminį bent 15 minučių panardinkite į valomąjį dezinfekavimo tirpalą. Įsitinkite, kad visi pasiekiami paviršiai yra sudrėkinti.
- Tinkamu valymo šepetėliu valykite tirpale, kol ant paviršiaus neliks jokių likučių.
- Jei reikia, nematomus paviršius bent 1 minutę valykite tinkamu valymo šepetėliu.
- Valydami nejudinkite fiksuotų dalių, pvz., reguliavimo varžtų, alkūnių ir pan.
- Tada kruopščiai, ne mažiau kaip 5 kartus praplaukite šias vietas aktyviu valomuoju dezinfekavimo tirpalu ir tinkamu vienkartinio švirškštu.

II fazė

- Visiškai išskalaukite gaminį (visus pasiekiamus paviršius) po tekančiu vandeniu.
- Skalaudami nejudinkite fiksuotų dalių, pvz., reguliavimo varžtų, alkūnių ir pan.
- Palaukite, kol likęs vanduo pakankamai nudžius.

III fazė

- Visą gaminį panardinkite į dezinfekavimo tirpalą.
- Skalaudami nejudinkite fiksuotų dalių, pvz., reguliavimo varžtų, alkūnių ir pan.
- Nuo poveikio laiko pradžios praskalaukite ertmę ne mažiau kaip 5 kartus, naudodami pritaikytą vienkartinį švirškštą. Įsitinkite, kad visi pasiekiami paviršiai yra sudrėkinti.

IV fazė

- Visiškai išskalaukite gaminį (visus pasiekiamus paviršius).
- Baigiamojo skalavimo metu nejudinkite fiksuotų dalių, pvz., reguliavimo varžtų, alkūnių ir pan.
- Praskalaukite ertmę ne mažiau kaip 5 kartus, naudodami pritaikytą vienkartinį švirškštą.
- Palaukite, kol likęs vanduo pakankamai nudžius.

V fazė

- Gaminys džiovinimo fazėje džiovinamas tinkama įranga (pvz., šluoste, suslęgtasis oras), džiovinimo fazėje. Žr. Patvirtintos valymo ir dezinfekavimo procedūros.

3.8 Mechaninis valymas/dezinfekavimas

Pastaba

Valymo ir dezinfekavimo prietaisų efektyvumas turi būti patvirtintas (pvz., FDA patvirtinimas arba CE ženklas pagal DIN EN ISO 15883).

Pastaba

Naudojamas valymo ir dezinfekavimo prietaisas turi būti reguliariai prižiūrimas ir tikrinamas.

3.8.1 Automatizuotas šarminis valymas ir terminis dezinfekavimas

Mašinos tipas: vienos kameros valymo/dezinfekavimo mašina be ultragarso

Fazė	Žingsnis	G [°C/°F]	t [min.]	Vandens kokybė	Cheminė medžiaga/pastaba
I	Pirminis skalavimas	<25/77	3	GV	-
II	Valymas	55/131	10	DMV	<ul style="list-style-type: none"> Šarminis koncentratas: <ul style="list-style-type: none"> pH ~ 13 < 5 % anjoninių paviršiaus aktyviųjų medžiagų 0,5 % darbinis tirpalas* <ul style="list-style-type: none"> pH = 11*
III	Tarpinis skalavimas	>10/50	1	DMV	-
IV	Terminis dezinfekavimas	90/194	5	DMV	-
V	Džiovinimas	-	-	-	Pagal valymo ir dezinfekavimo prietaiso programą

GV: Geriamasis vanduo
DMV: Visiškai išgėlintas vanduo (demineralizuotas, mažas mikrobiologinis užteršimas: bent geriamojo vandens kokybė)

*Rekomenduojama: BBraun Helimatic Cleaner alcaline

- Po automatizuoto valymo/dezinfekavimo apžiūrėkite paviršius, ar nematyti jokių likučių.

3.9 Mechaninis valymas / dezinfekavimas su pirminiu rankiniu valymu

Pastaba

Valymo ir dezinfekavimo prietaisų efektyvumas turi būti patvirtintas (pvz., FDA patvirtinimas arba CE ženklas pagal DIN EN ISO 15883).

Pastaba

Naudojamas valymo ir dezinfekavimo prietaisas turi būti reguliariai prižiūrimas ir tikrinamas.

3.9.1 Rankinis pirminis valymas šepetėliu

Fazė	Žingsnis	t [°C/°F]	t [min.]	Konc. [%]	Vandens kokybė	Cheminės medžiagos
I	Dezinfekuojamasis valymas	PT (šalta)	>15	2	GV	Koncentratas be aldehidų, be fenolio ir koncentratas be KVAS, pH ~ 9*
II	Skalavimas	PT (šalta)	1	-	GV	-

GV: Geriamasis vanduo
PT: Patalpos temperatūra
*Rekomenduojama: BBraun Stabimed fresh

- Atkreipkite dėmesį į informaciją apie atitinkamus valymo šepetėlius ir vienkartinius švirškštus žr. Patvirtintos valymo ir dezinfekavimo procedūros.

I fazė

- Visą gaminį bent 15 minučių panardinkite į valomąjį dezinfekavimo tirpalą. Įsitinkite, kad visi pasiekiami paviršiai yra sudrėkinti.
- Tinkamu valymo šepetėliu valykite tirpale, kol ant paviršiaus neliks jokių likučių.
- Jei reikia, nematomus paviršius bent 1 minutę valykite tinkamu valymo šepetėliu.
- Valydami nejudinkite fiksuotų dalių, pvz., reguliavimo varžtų, alkūnių ir pan.
- Tada kruopščiai, ne mažiau kaip 5 kartus praplaukite šias vietas aktyviu valomuoju dezinfekavimo tirpalu ir tinkamu vienkartinio švirškštu.

II fazė

- Visiškai išskalaukite gaminį (visus pasiekiamus paviršius) po tekančiu vandeniu.
- Skalaudami nejudinkite fiksuotų dalių, pvz., reguliavimo varžtų, alkūnių ir pan.

3.9.2 Automatizuotas šarminis valymas ir terminis dezinfekavimas

Prietaiso tipas: vienos kameros valymo/dezinfekavimo prietaisas be ultragarso

Fazė	Žingsnis	t [°C/°F]	t [min.]	Vandens kokybė	Cheminės medžiagos
I	Pirminis skalavimas	<25/77	3	GV	-
II	Valymas	55/131	10	DMV	<ul style="list-style-type: none"> Šarminis koncentratas: <ul style="list-style-type: none"> pH = 13 < 5 % anjoninių paviršiaus aktyviųjų medžiagų 0,5 % darbinis tirpalas* <ul style="list-style-type: none"> pH = 11*
III	Tarpinis skalavimas	>10/50	1	DMV	-
IV	Terminis dezinfekavimas	90/194	5	DMV	-
V	Džiovinimas	-	-	-	Pagal valymo ir dezinfekavimo prietaiso programą

GV: Geriamasis vanduo
DMV: Visiškai išgėlintas vanduo (demineralizuotas, mažas mikrobiologinis užteršimas: bent geriamojo vandens kokybė)

*Rekomenduojama: BBraun Helimatic Cleaner alcaline

- Po automatizuoto valymo/dezinfekavimo apžiūrėkite paviršius, ar nematyti jokių likučių.

3.10 Patikrinimas

- Leiskite gaminiui atvėsti iki patalpos temperatūros.
- Išdžiovinkite šlapią arba drėgną gaminį.

3.10.1 Vizualioji apžiūra

- ▶ Pasirūpinkite, kad būtų pašalinti visi nešvarumai. Ypatingą dėmesį skirkite, pvz., sujungimo paviršiams, lankstams, velenams, gilesnėms vietoms, gręžimo grioveliams, taip pat dildžių dantukų pusėms.
- ▶ Jei gaminys yra purvinas, pakartokite valymo ir dezinfekavimo procesą.
- ▶ Apžiūrėkite, ar gaminys neapgadintas, pavyzdžiui, ar nepažeista izoliacija, ar nėra korozijos, palaidų, sulenktų, įlūžusių, nusidėvėjusių, labai subraižytų ir aplūžusių dalių.
- ▶ Patikrinkite, ar ant gaminio netruksta užrašų, ar jie neišblukę.
- ▶ Patikrinkite, ar nedeformuoti ilgos ir siauros geometrinės formos gaminiai (ypač besisukantys instrumentai).
- ▶ Patikrinkite, ar nepažeistas gaminio spiralės elementas.
- ▶ Patikrinkite, ar nėra paviršiaus pakitimų – šiurkštumo.
- ▶ Patikrinkite, ar gaminys nešerpetoja ir nepažeis audinių arba chirurginių pirštinių.
- ▶ Patikrinkite, ar nėra atsilaisvusių ar trūkstamų gaminio dalių.
- ▶ Nedelsdami atidėkite į šalį sugadintus ar neveikiančius gaminius ir siųskite juos Aesculap techninei tarnybai, žr. Techninė priežiūra.

3.10.2 Veikimo patikra

- ▶ Patikrinkite gaminio veikimą.
- ▶ Patikrinkite visas judančias dalis (pvz., lankstus, spynas / sklendes, slankiojančias dalis ir kt.), ar jos tinkamai veikia.
- ▶ Patikrinkite suderinamumą su susijusiais gaminiais.
- ▶ Nedelsdami atidėkite į šalį sugadintus ar neveikiančius gaminius ir siųskite juos Aesculap techninei tarnybai, žr. Techninė priežiūra.

3.11 Pakuotė

- ▶ Tinkamai apsaugokite gaminius su plonais darbiniais antgaliais.
- ▶ Padėkite gaminį į laikiklį arba tinkamą dėklą. Įsitinkite, kad aštrios briaunos yra uždengtos.
- ▶ Tinkamai sudėkite padėklus sterilizavimo procesui (pvz., Aesculap steriliose talpyklose).
- ▶ Įsitinkite, kad sandėliuojant pakuotė užtikrina pakankamą apsaugą nuo gaminio užteršimo.

3.12 Sterilizavimas garais

Pastaba

Šis preparatas turi būti sterilizuojamas garais arba karštu oru

- ▶ Užtikrinkite, kad sterilizavimo priemonė galėtų pasiekti visus išorinius ir vidinius paviršius (pvz., atidarydami vožtuvus ir čiapus).
- ▶ Patvirtintas sterilizavimo procesas
 - Sterilizavimas garais frakcionuotu vakuuminio būdu
 - Garų sterilizatorius pagal DIN EN285, patvirtintas pagal DIN EN ISO17665
 - Sterilizavimas frakcionuotu vakuuminio būdu, esant 134 °C, išlaikymo laikas – 5 min
- ▶ Kelių gaminių sterilizavimas viename garų sterilizatoriuje: Užtikrinkite, kad nebūtų viršyta maksimali leistina gamintojo nurodyta garų sterilizatoriaus apkrova.

3.13 Sandėliavimas

- ▶ Sterilius gaminius laikykite mikroorganizmų nepraleidžiančioje pakuotėje, apsaugotoje nuo dulkių, sausoje, tamsoje ir pastovios temperatūros patalpoje.

4. Techninė priežiūra

⚠ ATSAUGIAI

Modifikavus techninę medicinos įrangą galima netekti garantijos/teisės į garantinį remontą bei gali būti atšaukti kai kurie leidimai.

- ▶ Nemodifikuokite gaminio.
- ▶ Dėl techninės priežiūros ir remonto kreipkitės į savo nacionalinę B. Braun/Aesculap agentūrą.

Techninės priežiūros tarnybų adresai

Aesculap Technischer Service
Am Aesculap-Platz
78532 Tuttlingen / Germany
Phone: + 49 7461 95 1601
Fax: + 49 7461 16 2887
E-mail: ats@aesculap.de

Daugiau techninės priežiūros tarnybų adresų galima rasti pirmiau nurodytu adresu.

5. Utilizavimas

⚠ ĮSPĖJIMAS

Užteršti gaminiai kelia infekcijos pavojų!

- ▶ Utilizuojant arba perdirbant gaminį, jo dalis arba pakuotę, būtina laikytis nacionalinių potvarkių.

⚠ ĮSPĖJIMAS

Smailūs gaminiai ir gaminiai su aštriomis briaunomis kelia pavojų susižeisti!

- ▶ Utilizuojant arba perdirbant gaminį būtina įsitikinti, kad pakuotė saugo nuo galimo susižalojimo gaminiu.

Pastaba

Naudotojo įstaiga privalo pakartotinai paruošti gaminį prieš jį utilizuodama, žr. Patvirtintas pasirusošimas procedūrai.

TA015291 2020-07 V6 Change No. 62342

Гортанное зеркало и рукоятка для гортанного зеркала

1. К этому документу

Указание

Общие риски, связанные с хирургическим вмешательством, в данной инструкции по применению не описываются.

1.1 Область применения

Данная инструкция по использованию действительна для нижеуказанных изделий:

1.1.1 Гортанное зеркало с рукояткой

Арт. №	Название
OM078R	Гортанное зеркало с шестигранной рукояткой Ø 6 мм
OM079R	Гортанное зеркало с шестигранной рукояткой Ø 8 мм
OM080R	Гортанное зеркало с шестигранной рукояткой Ø 10 мм
OM081R	Гортанное зеркало с шестигранной рукояткой Ø 12 мм
OM082R	Гортанное зеркало с шестигранной рукояткой Ø 14 мм
OM083R	Гортанное зеркало с шестигранной рукояткой Ø 16 мм
OM084R	Гортанное зеркало с шестигранной рукояткой Ø 18 мм
OM085R	Гортанное зеркало с шестигранной рукояткой Ø 20 мм
OM086R	Гортанное зеркало с шестигранной рукояткой Ø 22 мм
OM087R	Гортанное зеркало с шестигранной рукояткой Ø 24 мм
OM088R	Гортанное зеркало с шестигранной рукояткой Ø 26 мм
OM089R	Гортанное зеркало с шестигранной рукояткой Ø 28 мм
OM090R	Гортанное зеркало с шестигранной рукояткой Ø 30 мм

1.1.2 Гортанное зеркало без рукоятки

Арт. №	Название
AC468R	Гортанное зеркало Ø 6 мм
AC469R	Гортанное зеркало Ø 8 мм
AC470R	Гортанное зеркало Ø 10 мм
AC471R	Гортанное зеркало Ø 12 мм
AC472R	Гортанное зеркало Ø 14 мм
AC473R	Гортанное зеркало Ø 16 мм
AC474R	Гортанное зеркало Ø 18 мм
AC475R	Гортанное зеркало Ø 20 мм
AC476R	Гортанное зеркало Ø 22 мм
AC477R	Гортанное зеркало Ø 24 мм
AC478R	Гортанное зеркало Ø 26 мм
AC479R	Гортанное зеркало Ø 28 мм
AC480R	Гортанное зеркало Ø 30 мм

1.1.3 Рукоятка для гортанного зеркала

Арт. №	Название
AC481R	Рукоятка для гортанного зеркала, 110 мм

- Подробные инструкции по использованию и информацию о совместимости материалов и сроке службы см. в В. Braun eFU по адресу eifu.bbraun.com

1.2 Предупреждения

Предупреждения обращают внимание на опасности для пациента, пользователя и/или изделия, которые могут возникнуть во время использования изделия. Предупреждения обозначены следующим образом:

⚠ ВНИМАНИЕ

Указывает на потенциальную угрозу. Если ее не предотвратить, это может привести к травмам легкой или средней тяжести.

⚠ ОСТОРОЖНО

Обозначает возможную угрозу материального ущерба. Если ее не избежать, возможно повреждение изделия.

2. Клиническое применение

2.1 Область и ограничение применения

2.1.1 Назначение

Рукоятки для гортанных зеркал предназначены для крепления сменных гортанных зеркал. Данные зеркала применяются для непрямого осмотра гортани.

2.1.2 Показания к применению

Указание

Производитель не несет ответственности за использование изделия любым способом, не соответствующим описанным в данной инструкции показаниям или способу применения.

Показания см. в см. Назначение.

2.1.3 Противопоказания

Известные противопоказания отсутствуют.

2.2 Указания по мерам безопасности

2.2.1 Пользователь в клинике

Общие указания по безопасности

Чтобы избежать повреждений, являющихся результатом неправильной подготовки или применения и сохранить право на гарантию, необходимо:

- Использовать изделие только в соответствии с данным руководством по эксплуатации.
- Соблюдать указания по безопасности и техническому обслуживанию.
- Изделие и принадлежности разрешается приводить в действие и использовать только тем лицам, которые имеют соответствующее образование, знания и опыт.
- Новое, только что поступившее с завода или неиспользуемое изделие хранить в сухом, чистом и защищенном месте.
- Перед применением изделия проверьте его на работоспособность и надлежащее состояние.
- Руководство по эксплуатации для пользователя хранить в доступном месте.

Указание

Пользователь обязан сообщать производителю и ответственному органу той страны, где находится пользователь, обо всех серьезных рисках, возникающих в связи с изделием.

Указания по проведению операции

Пользователь несет ответственность за надлежащее проведение оперативного вмешательства.

Обязательным условием успешного применения данного изделия является наличие у пользователя необходимого медицинского образования, а также технического и практического владения всеми необходимыми техниками ведения операций, включая применение этого изделия.

При возникновении неясной предоперационной ситуации пользователь обязуется получить информацию у производителя в отношении применения изделия.

2.2.2 Стерильность

Изделие поставляется в нестерильном виде.

- Новое изделие, поступившее с завода, необходимо очистить после удаления транспортировочной упаковки и перед первой стерилизацией.

2.3 Применение

⚠ ВНИМАНИЕ

Опасность травмирования и/или сбоев в работе!

- Перед каждым использованием проверять на отсутствие: расшатанных, погнутых, сломанных, потрескавшихся, изношенных или отломившихся деталей.
- Перед каждым применением проверять работоспособность.

3. Утвержденные методы подготовки

3.1 Общие указания по технике безопасности

Указание

Соблюдать национальные предписания, национальные и международные нормы и директивы, а также собственные гигиенические требования к обработке изделий.

Указание

В случае, если пациент страдает болезнью Кройцфельда-Якоба (БКЯ) или есть подозрения на БКЯ, или при иных возможных вариантах, необходимо соблюдать действующие национальные нормативные предписания по обработке медицинских изделий.

Указание

Выбирая между машинной и ручной очисткой, необходимо отдать предпочтение машинной обработке, так как в этом случае результат очистки лучше и надежнее.

Указание

Следует принять во внимание тот факт, что успешная обработка данного медицинского изделия может быть обеспечена только после предварительного утверждения процесса обработки. Ответственность за это несет пользователь/лицо, проводящее обработку.

Указание

Если окончательная стерилизация не выполняется, необходимо использовать противовирусное дезинфицирующее средство.

Указание

Актуальную информацию о подготовке и совместимости материалов см. также в системе В. Braun eFU по адресу eifu.bbraun.com

Утвержденный метод паровой стерилизации применяется в стерильных контейнерах системы Aesculap.

3.2 Общие указания

Засохшие или прилипшие после операции загрязнения могут затруднить очистку или сделать ее неэффективной и вызвать коррозию. В связи с этим нельзя превышать интервал, равный 6 часам, между применением и обработкой, нельзя применять фиксирующие температуры предварительной обработки >45 °C и нельзя использовать фиксирующие дезинфицирующие средства (на основе активных веществ: альдегид, спирт).

Превышение разрешенной дозировки нейтрализаторов или общих чистящих средств может вызвать химическое повреждение и/или обесцвечивание лазерных маркировок, делая их неразличимыми визуально или для считывающих устройств.

Под воздействием хлора или хлорсодержащих остатков, содержащихся, например, в загрязнении, оставшихся после операции, в лекарствах, растворах поваренной соли, в воде, используемой для очистки, дезинфекции и стерилизации, на изделиях из металла могут возникнуть очаги коррозии (точечная коррозия, коррозия под напряжением), что приведет к разрушению изделия. Для удаления этих загрязнений необходимо в достаточной степени выполнить промывку полностью обессоленной водой и затем высушить изделие.

При необходимости досушить.

Разрешается использовать в рабочем процессе только те химикаты, которые проверены и допущены к использованию (напр., допуски VAH или FDA либо маркировка CE) и рекомендованы производителем химикатов с точки зрения совместимости с материалами. Все указания по применению производителя химикатов должны соблюдаться неукоснительно. В противном случае могут возникнуть различные проблемы:

- Изменения во внешнем виде материалов, например, обесцвечивание или изменение цвета деталей, изготовленных из титана или алюминия. Когда речь идет об алюминии, то видимые изменения поверхности из этого материала могут появиться уже при pH-показателе >8 для применяемого/рабочего состава.
- Материал может быть поврежден, например, коррозия, трещины, разрывы, преждевременный износ или набухание.
- Для очистки не пользоваться металлическими щетками или иными абразивными средствами, повреждающими поверхность, так как в этом случае возникает опасность коррозии.
- Для получения дополнительных сведений о гигиеничной, надежной и щадящей/сохраняющей материалы повторной обработки см. www.a-k-i.org рубрику "AKI-Brochures", "Red brochure".

3.3 Многоразовые изделия

Влияния обработки, которые приводят к повреждению изделия, не известны.

Наилучшим способом распознать неработоспособное изделие является тщательная зрительная и функциональная проверка перед, следующим использованием, см. Проверка.

3.4 Подготовка на месте применения

- ▶ Непросматриваемые поверхности, если таковые имеются, рекомендуется промывать полностью обессоленной водой, например, при помощи одноразового шприца.
- ▶ По возможности полностью удалить видимые послеоперационные загрязнения при помощи влажной безворсовой чистящей салфетки.
- ▶ Транспортировка изделия в закрытом утилизационном контейнере в пределах 6 ч для очистки и дезинфекции.

3.5 Подготовка перед очисткой

- ▶ AC481R Перед очисткой отсоединить рукоятку от зеркала.

3.6 Очистка/дезинфекция

3.6.1 Специфические указания по безопасности во время подготовки

- Повреждение или разрушение изделия в результате применения ненадлежащих чистящих и дезинфицирующих средств и/или вследствие воздействия слишком высокой температуры!
- ▶ Следуя инструкциям производителя, использовать чистящие и дезинфицирующие средства,
 - одобренные для пластмассы и высококачественной стали,
 - не оказывающие воздействия на пластификаторы (например, в силиконе).
 - ▶ Соблюдать указания по концентрации, температуре и продолжительности обработки.
 - ▶ Не превышать температуру дезинфекции в 95 °C.

3.6.2 Утвержденный метод очистки и дезинфекции

Утвержденный метод	Особенности	Ссылка
Ручная очистка с погружением в дезинфицирующий раствор ■ Вся продукция	<ul style="list-style-type: none"> ■ Соответствующая щетка для очистки ■ Одноразовый шприц, 20 мл ■ Этап сушки: использовать безворсовую салфетку или медицинский сжатый воздух 	Раздел Ручная очистка/дезинфекция раздел: ■ Раздел Ручная чистка с опусканием в дезинфицирующий раствор
Машинная щелочная очистка и термическая дезинфекция ■ Вся продукция, за исключением AC481R	<ul style="list-style-type: none"> ■ Укладывать изделие в сетчатую корзину, специально предназначенную для проведения очистки (не допускать, чтобы какие-нибудь элементы изделия остались необработанными). 	Раздел Машинная очистка/дезинфекция раздел: ■ Раздел Машинная щелочная очистка и термическая дезинфекция
Ручная предварительная очистка щеткой и последующая механическая щелочная очистка и термическая дезинфекция ■ AC481R	<ul style="list-style-type: none"> ■ Соответствующая щетка для очистки ■ Одноразовый шприц, 20 мл ■ Поместить изделие в лоток, специально предназначенный для очистки (избегать попадания жидкости внутрь соединений). 	Раздел Механическая очистка/дезинфекция с предварительной ручной очисткой и подраздел: ■ Раздел Предварительная чистка щеткой вручную ■ Раздел Машинная щелочная очистка и термическая дезинфекция

3.7 Ручная очистка/дезинфекция

- ▶ Перед ручной дезинфекцией дать воде стечь с изделия, чтобы предотвратить разбавление дезинфицирующего раствора ее остатками.
- ▶ После ручной очистки/дезинфекции проверить отсутствие на видимых поверхностях остатков загрязнений.
- ▶ При необходимости повторить процесс очистки/дезинфекции.

3.7.1 Ручная чистка с опусканием в дезинфицирующий раствор

Фаза	Шаг	T [°C/°F]	t [мин]	Конц. [%]	Качество воды	Химия
I	Дезинфицирующая очистка	Кт (холодная)	>15	2	П-в	Концентрат не содержит альдегид, фенол и четвертичные аммониевые соединения; pH ~ 9*
II	Промежуточная промывка	Кт (холодная)	1	-	П-в	-
III	Дезинфекция	Кт (холодная)	5	2	П-в	Концентрат не содержит альдегид, фенол и четвертичные аммониевые соединения; pH ~ 9*
IV	Окончательная промывка	Кт (холодная)	1	-	ПО-В	-
V	Сушка	Кт	-	-	-	-

П-в: Питьева вода
 ПО-В: Полностью обессоленная вода (деминерализованная, по микробиологическим показателям имеющая как минимум качества питьевой воды)
 Кт: Комнатная температура
 *Рекомендовано: BBraun Stabimed fresh

- ▶ Принять во внимание сведения о пригодных к использованию щетках и одноразовых шприцах, см. Утвержденный метод очистки и дезинфекции.

Фаза I

- ▶ Полностью погрузить изделие в очищающий и дезинфицирующий раствор минимум на 15 мин. При этом следить за тем, чтобы все доступные поверхности были смочены.
- ▶ При помощи соответствующей щетки очищать изделие в растворе до полного исчезновения загрязнений.
- ▶ Непросматриваемые поверхности, если таковые имеются, очищать подходящей щеткой в течение не менее 1 мин.
- ▶ При очистке сдвигать детали (например, регулировочные винты, шарниры и т.д.), которые не зафиксированы неподвижно.
- ▶ Затем тщательно (не менее 5 раз) промыть эти поверхности чистящим дезинфицирующим раствором, используя подходящий одноразовый шприц.

Фаза II

- ▶ Все изделие полностью (все доступные поверхности) обмыть/прополоскать проточной водой.
- ▶ При промывке сдвигать детали (например, регулировочные винты, шарниры и т.д.), которые не зафиксированы неподвижно.
- ▶ Дать стечь остаткам воды.

Фаза III

- ▶ Полностью погрузить продукт в дезинфицирующий раствор.
- ▶ При дезинфекции сдвигать детали (например, регулировочные винты, шарниры и т.д.), которые не зафиксированы неподвижно.
- ▶ В начале обработки промыть внутренние просветы соответствующим одноразовым шприцем не менее 5 раз. При этом следить за тем, чтобы все доступные поверхности были смочены.

Фаза IV

- ▶ Все изделие полностью (все доступные поверхности) обмыть/прополоскать в проточной воде.
- ▶ При окончательной промывке сдвигать детали (например, регулировочные винты, шарниры и т.д.), которые не зафиксированы неподвижно.
- ▶ Промыть внутренние просветы соответствующим одноразовым шприцем не менее 5 раз.
- ▶ Дать стечь остаткам воды.

Фаза V

- ▶ На стадии сушки осушить изделие при помощи подходящих вспомогательных средств (например, салфетки, сжатый воздух), см. Утвержденный метод очистки и дезинфекции.

3.8 Машинная очистка/дезинфекция

Указание

Прибор для очистки и дезинфекции должен иметь проверенную степень эффективности (например, допуск FDA или маркировку CE).

Указание

Применяемый прибор для очистки и дезинфекции необходимо регулярно проверять и проводить его техническое обслуживание.

3.8.1 Машинная щелочная очистка и термическая дезинфекция

Тип прибора: однокамерный прибор для очистки / дезинфекции без ультразвука

Фаза	Шаг	T [°C/°F]	t [мин]	Качество воды	Химия/Примечание
I	Предварительная промывка	<25/77	3	П-в	-
II	Очистка	55/131	10	ПО-В	<ul style="list-style-type: none"> ■ Концентрат, щелочной: <ul style="list-style-type: none"> – pH ~ 13 – анионные ПАВ <5 % ■ рабочий раствор 0,5 % <ul style="list-style-type: none"> – pH ~ 11*
III	Промежуточная промывка	>10/50	1	ПО-В	-
IV	Термодезинфекция	90/194	5	ПО-В	-
V	Сушка	-	-	-	Согласно программе прибора для очистки и дезинфекции

П-в: Питьева вода
 По-в: Полностью обессоленная вода (деминерализованная, по микробиологическим показателям имеющая как минимум качества питьевой воды)

*Рекомендовано: «BBraun Helimatic Cleaner alkaline»

- ▶ После машинной очистки/дезинфекции проверить, не остались ли на поверхностях остатки загрязнений.

3.9 Механическая очистка/дезинфекция с предварительной ручной очисткой

Указание

Прибор для очистки и дезинфекции должен иметь проверенную степень эффективности (например, допуск FDA или маркировку CE).

Указание

Применяемый прибор для очистки и дезинфекции необходимо регулярно проверять и проводить его техническое обслуживание.

3.9.1 Предварительная чистка щеткой вручную

Фаза	Шаг	T [°C/°F]	t [мин]	Конц. [%]	Качество воды	Химия
I	Дезинфицирующая очистка	Кт (холодная)	>15	2	П-в	Концентрат не содержит альдегид, фенол и четвертичные аммониевые соединения; pH ~ 9*
II	Полоскание	Кт (холодная)	1	-	П-в	-

П-в: Питьева вода
 Кт: Комнатная температура
 *Рекомендовано: BBraun Stabimed fresh

- ▶ Принять во внимание сведения о пригодных к использованию щетках и одноразовых шприцах, см. Утвержденный метод очистки и дезинфекции.

Фаза I

- ▶ Полностью погрузить изделие в очищающий и дезинфицирующий раствор минимум на 15 мин. При этом следить за тем, чтобы все доступные поверхности были смочены.
- ▶ При помощи соответствующей щетки очищать изделие в растворе до полного исчезновения загрязнений.
- ▶ Непросматриваемые поверхности, если таковые имеются, очищать подходящей щеткой в течение не менее 1 мин.
- ▶ При очистке сдвигать детали (например, регулировочные винты, шарниры и т.д.), которые не зафиксированы неподвижно.
- ▶ Затем тщательно (не менее 5 раз) промыть эти поверхности чистящим дезинфицирующим раствором, используя подходящий одноразовый шприц.

Фаза II

- ▶ Все изделие полностью (все доступные поверхности) обмыть/прополоскать проточной водой.
- ▶ При промывке сдвигать детали (например, регулировочные винты, шарниры и т.д.), которые не зафиксированы неподвижно.

3.9.2 Машинная щелочная очистка и термическая дезинфекция

Тип прибора: Прибор однокамерный для очистки/дезинфекции без ультразвука

Фаза	Шаг	T [°C/°F]	t [мин]	Качество воды	Химия
I	Предварительная промывка	<25/77	3	П-в	-
II	Очистка	55/131	10	ПО-В	■ Концентрат, щелочной: - pH ~ 13 - анионические ПАВ <5 % ■ рабочий раствор 0,5 % - pH ~ 11*
III	Промежуточная промывка	>10/50	1	ПО-В	-
IV	Термическая дезинфекция	90/194	5	ПО-В	-
V	Сушка	-	-	-	Согласно программе прибора для очистки и дезинфекции

П-в: Питьевая вода

ПО-в: Полностью обессоленная вода (деминерализованная, по микробиологическим показателям имеющая как минимум качества питьевой воды)

*Рекомендовано: «B Braun Helimatic Cleaner alkaline»

- ▶ После машинной очистки/дезинфекции проверить, не остались ли на поверхностях остатки загрязнений.

3.10 Проверка

- ▶ Охладить изделие до комнатной температуры.
- ▶ Высушить изделие, если оно мокрое или влажное.

3.10.1 Зрительная проверка

- ▶ Убедиться, что все загрязнения устранены. Обратит особое внимание на стыковочные поверхности, шарниры, стержни, углубления, пазы, а также стороны зубьев на распаторах.
- ▶ Если изделия загрязнены: повторить процесс очистки и дезинфекции.
- ▶ Проверить изделие на наличие повреждений, например, изоляции, а также подвергшихся коррозии, расшатанных, погнутых, сломанных, потрескавшихся, изношенных, сильно поцарапанных или отломившихся деталей.
- ▶ Проверить, нет ли на изделии отсутствующих или выцветших надписей.
- ▶ Проверить детали изделия с длинной и тонкой геометрией (в частности, вращающиеся инструменты) на деформацию.
- ▶ Проверить спиральный элемент изделия на наличие повреждений.
- ▶ Проверить наличие на поверхностях грубых изменений.
- ▶ Проверить наличие на изделии заусенцев, которые могут повредить ткани или хирургические перчатки.
- ▶ Проверить изделие на предмет незакрепленных или отсутствующих деталей.
- ▶ Поврежденное изделие необходимо сразу же отсортировать и направить в техническую службу Aescular, см. Сервисное обслуживание.

3.10.2 Проверка работоспособности

- ▶ Проверить изделие на функциональность.
- ▶ Проверить плавность хода всех подвижных деталей (например, шарниров, замков/защелок, скользящих деталей и т.д.).
- ▶ Проверить на совместимость с соответствующими изделиями.
- ▶ Неработающее изделие необходимо сразу же отсортировать и направить в техническую службу Aescular, см. Сервисное обслуживание.

3.11 Упаковка

- ▶ Изделие с тонким рабочим концом защитить соответствующим образом.
- ▶ Поместить изделие в специальную емкость для хранения или в подходящую сетку. Убедиться, что режущие части защищены.
- ▶ Надлежащим образом упаковать сетчатые корзины для стерилизации (например, в стерильные контейнеры Aescular).
- ▶ Убедиться в том, что упаковка предотвращает повторное загрязнение изделия во время хранения.

3.12 Стерилизация паром

Указание

Данное изделие необходимо стерилизовать только в паровом или сухожаровом стерилизаторе.

- ▶ Убедиться в том, что стерилизующий состав имеет доступ ко всем внешним и внутренним поверхностям (например, открыть все клапаны и краники).
- ▶ Утвержденный метод стерилизации
 - Паровая стерилизация с использованием форвакуумного метода
 - Паровой стерилизатор, соответствующий DIN EN 285 и проверенный согласно DIN EN ISO 17665
 - Стерилизация форвакуумным методом при температуре 134 °C/время выдержки от 5 мин.
- ▶ При одновременной стерилизации нескольких изделий в паровом стерилизаторе: убедиться, что не превышена максимальная допустимая нагрузка парового стерилизатора согласно предписаниям изготовителя.

3.13 Хранение

- ▶ Стерильные изделия в непроницаемой для микроорганизмов упаковке защищать от пыли и хранить в сухом и темном помещении с постоянной температурой.

4. Сервисное обслуживание

⚠ ОСТОРОЖНО

Модификации медицинского оборудования могут привести к потере права на гарантийное обслуживание, а также прекращению действия соответствующих допусков к эксплуатации.

- ▶ Запрещается вносить в изделие модификации.
- ▶ Для проведения работ по сервисному обслуживанию и ремонту обращайтесь в местное представительство B. Braun/Aescular.

Адреса сервисных центров

Aescular Technischer Service
Am Aescular-Platz
78532 Tuttlingen / Germany
Phone: +49 7461 95-1601
Fax: +49 7461 16-2887
E-Mail: ats@aescular.de

Адреса других сервисных центров можно узнать по вышеуказанному адресу.

5. Утилизация

⚠ ВНИМАНИЕ

Опасность инфицирования со стороны зараженных изделий!

- ▶ Соблюдайте предписания, действующие в вашей стране, при утилизации или вторичной переработке изделия, его компонентов и упаковки.

⚠ ВНИМАНИЕ

Опасность получения травм из-за острых и (или) острых предметов!

- ▶ При утилизации или переработке изделия убедитесь, что упаковка предотвращает повреждение изделия.

Указание

Перед утилизацией изделия пользователь сначала должен произвести его обработку, см. Утвержденные методы подготовки.

TA015291 2020-07 V6 Change No. 62342

Aesculap®

Laryngoskopické zrcátko a rukojeť laryngoskopického zrcátka

1. K tomuto dokumentu

Upozornění

Všeobecná rizika chirurgického zákroku nejsou v tomto návodu k použití popsána.

1.1 Oblast použití

Tento návod k použití platí pro následující výrobky:

1.1.1 Laryngoskopické zrcátko s rukojetí

Kat. č.	Označení
OM078R	Laryngoskopické zrcátko se šestihrannou rukojetí Ø 6 mm
OM079R	Laryngoskopické zrcátko se šestihrannou rukojetí Ø 8 mm
OM080R	Laryngoskopické zrcátko se šestihrannou rukojetí Ø 10 mm
OM081R	Laryngoskopické zrcátko se šestihrannou rukojetí Ø 12 mm
OM082R	Laryngoskopické zrcátko se šestihrannou rukojetí Ø 14 mm
OM083R	Laryngoskopické zrcátko se šestihrannou rukojetí Ø 16 mm
OM084R	Laryngoskopické zrcátko se šestihrannou rukojetí Ø 18 mm
OM085R	Laryngoskopické zrcátko se šestihrannou rukojetí Ø 20 mm
OM086R	Laryngoskopické zrcátko se šestihrannou rukojetí Ø 22 mm
OM087R	Laryngoskopické zrcátko se šestihrannou rukojetí Ø 24 mm
OM088R	Laryngoskopické zrcátko se šestihrannou rukojetí Ø 26 mm
OM089R	Laryngoskopické zrcátko se šestihrannou rukojetí Ø 28 mm
OM090R	Laryngoskopické zrcátko se šestihrannou rukojetí Ø 30 mm

1.1.2 Laryngoskopické zrcátko bez rukojeti

Kat. č.	Označení
AC468R	Laryngoskopické zrcátko Ø 6 mm
AC469R	Laryngoskopické zrcátko Ø 8 mm
AC470R	Laryngoskopické zrcátko Ø 10 mm
AC471R	Laryngoskopické zrcátko Ø 12 mm
AC472R	Laryngoskopické zrcátko Ø 14 mm
AC473R	Laryngoskopické zrcátko Ø 16 mm
AC474R	Laryngoskopické zrcátko Ø 18 mm
AC475R	Laryngoskopické zrcátko Ø 20 mm
AC476R	Laryngoskopické zrcátko Ø 22 mm
AC477R	Laryngoskopické zrcátko Ø 24 mm
AC478R	Laryngoskopické zrcátko Ø 26 mm
AC479R	Laryngoskopické zrcátko Ø 28 mm
AC480R	Laryngoskopické zrcátko Ø 30 mm

1.1.3 Rukojeť pro laryngoskopické zrcátko

Kat. č.	Označení
AC481R	Rukojeť pro laryngoskopické zrcátko 110 mm

- Návody k použití pro konkrétní výrobky a informace o kompatibilitě materiálů a životnosti naleznete v seči B. Braun eIFU na webu eifu.bbraun.com

1.2 Výstražná upozornění

Výstražná upozornění poukazují na rizika pro pacienta, uživatele a/nebo výrobek, která mohou vzniknout během používání výrobku. Výstražná upozornění jsou označena následujícím způsobem:

⚠ VAROVÁNÍ

Označuje možné hrozící nebezpečí. Pokud mu není zabráněno, může mít za následek lehká nebo středně zranění.

⚠ POZOR

Označuje možné hrozící věcné škody. Pokud tomu není zabráněno, následkem může být poškození výrobku.

2. Klinické použití

2.1 Oblasti použití a omezení použití

2.1.1 Určení účelu

Rukojeti laryngoskopických zrcátek slouží k uchycení vyměnitelných laryngoskopických zrcátek. Tato zrcátka se používají k nepřímému pozorování hrtanu.

2.1.2 Indikace

Upozornění

Za použití výrobku v rozporu s uvedenými indikacemi a/nebo popsánými způsoby použití výrobce nenese odpovědnost.

Pro indikace, viz Určení účelu.

2.1.3 Kontraindikace

Nejsou známy kontraindikace.

2.2 Bezpečnostní pokyny

2.2.1 Klinický uživatel

Všeobecné bezpečnostní pokyny

Aby se předešlo škodám v důsledku neodborné přípravy a aplikace a nebyl ohrožen nárok na záruku:

- ▶ Použijte výrobek pouze podle pokynů uvedených v tomto návodu k použití.
- ▶ Respektujte bezpečnostní informace a pokyny k provozní údržbě.
- ▶ Výrobek a příslušenství mohou používat výhradně osoby s patřičným vzděláním, znalostmi a zkušenostmi.
- ▶ Nový výrobek z výroby či nepoužitý výrobek skladujte na suchém, čistém a chráněném místě.
- ▶ Před použitím výrobek zkontrolujte na funkčnost a bezchybný stav.
- ▶ Návod k použití uchovávejte na místě přístupném pro uživatele.

Upozornění

Uživatel je povinen všechny závažné události, které vznikly v souvislosti s výrobkem nahlásit výrobcí a kompetentnímu úřadu státu, ve kterém má uživatel sídlo.

Pokyny k operačním zákrokům

Uživatel nese zodpovědnost za odborné provedení operačního zákroku.

Předpokladem pro úspěšné používání tohoto výrobku je patřičné klinické vzdělání i teoretické a praktické zvládnutí potřebných operačních technik, včetně používání tohoto výrobku.

Uživatel je povinen vyzvednout si informace u výrobce, pokud existuje nejasná předoperační situace ohledně použití výrobku.

2.2.2 Sterilita

Výrobek se dodává v nesterilním stavu

- ▶ Nový výrobek po odstranění přepravního obalu a před první sterilizaci důkladně vyčistěte.

2.3 Použití

⚠ VAROVÁNÍ

Nebezpečí úrazu a/nebo nesprávného fungování!

- ▶ **Před každým použitím výrobek zkontrolujte, zda neobsahuje uvolněné, zlomené, prasklé, opotřebené nebo ulomené části.**

- ▶ **Před každým použitím proveďte funkční zkoušku.**

3. Validovaná metoda úpravy

3.1 Všeobecné bezpečnostní pokyny

Upozornění

Dodržujte národní zákonné předpisy, národní a mezinárodní normy a směrnice a také vlastní hygienické předpisy pro úpravu.

Upozornění

U pacientů s Creutzfeldt-Jakobovou nemocí (CJN), podezřením na CJN nebo její možné varianty dodržujte v otázkách úpravy výrobků aktuálně platné národní předpisy.

Upozornění

Strojní úpravu je zapotřebí kvůli lepšímu a spolehlivějšímu výsledku čištění upřednostnit před ručním čištěním.

Upozornění

Mějte na paměti, že úspěšná úprava tohoto zdravotnického prostředku může být zajištěna pouze po předchozí validaci procesů úpravy. Zodpovědnost za to nese provozovatel/subjekt provádějící úpravu.

Upozornění

Pokud se neuskuteční závěrečná sterilizace, je nutno použít virucidní desinfekční prostředek.

Upozornění

Aktuální informace o přípravě a snášenlivosti materiálu naleznete také na B. Braun eIFU na adrese eifu.bbraun.com Validovaný postup parní sterilizace byl proveden v systému sterilizačního kontejneru Aesculap.

3.2 Všeobecné pokyny

Zaschlé resp. úplně zbytky po operaci mohou čištění zkomplikovat resp. eliminovat jeho účinnost a mohou vést ke korozi. Proto by neměla doba mezi použitím a úpravou překročit 6 hodin a neměly by se aplikovat fixační teploty k předčištění >45 °C a neměly používat žádné fixační desinfekční prostředky (na bázi aldehydu nebo alkoholu).

Předávkování neutralizačních prostředků nebo základních čistících prostředků může mít za následek chemické napazení a/nebo vyblednutí a vizuální nebo strojní nečitelnost laserových popisků na nerezavějící oceli.

U nerezavějících ocelí vedou zbytky chlórů nebo chloridů, např. zbytky po operaci, medikamenty, roztoky kuchyňské soli, obsažené ve vodě k čištění, desinfekci a sterilizaci, ke korozním poškozením (důlková koroze, koroze po mechanickém napětí) a tím ke zničení výrobků. K odstranění je zapotřebí dostatečný oplach demineralizovanou vodou s následným sušením.

V případě potřeby dosušte.

Smí se používat pouze přezkoušené a schválené procesní chemikálie (např. schválení VAH nebo FDA, popř. označení CE) a doporučené výrobcem chemikálie s ohledem na snášenlivost materiálů. Veškeré pokyny k použití od výrobce chemikálie je nutno důsledně dodržovat. V opačném případě mohou nastat následující problémy:

- Optické změny materiálu jako např. vyblednutí nebo změny barvy u titanu a hliníku. U hliníku může dojít k viditelným změnám na povrchu již při hodnotě pH >8 aplikačního/hotového roztoku.
- Poškození materiálu jako např. koroze, trhlinky, nalomení, předčasné stárnutí nebo bobtnání.

- ▶ K čištění nepoužívejte kovové kartáče nebo jiné abrazivní prostředky, které by mohly povrchy poškodit, protože jinak hrozí nebezpečí koroze.

- ▶ Další podrobné pokyny k hygienicky bezpečné opětovné úpravě šetrné vůči materiálu a zachovávající hodnoty viz na www.a-k-i.org Rubrika "AKI-Brochures", "Red brochure".

3.3 Výrobky k opakovanému použití

Vlivy předsterilizační přípravy vedoucí k poškození výrobku nejsou známy.

Nejjlepší možností, jak rozpoznat již nefunkční výrobek, je pečlivá vizuální a funkční kontrola před dalším použitím viz Revize.

3.4 Příprava na místě použití

- ▶ V případě potřeby opláchněte neviditelné povrchy pokud možno demineralizovanou vodou, např. s použitím jednorázové stříkačky.

- ▶ Viditelné zbytky po operaci pokud možno úplně odstraňte vlhkou, vlas nepouštějící utěrkou.
- ▶ Výrobek transportujte suchý v uzavřených převozních kontejnerech do 6 h k čištění a desinfekci.

3.5 Příprava před čištěním

- ▶ AC481R Před čištěním odmontujte rukojeť od zrcátka.

3.6 Čištění/dezinfekce

3.6.1 Bezpečnostní pokyny k postupu předsterilizační přípravy specifické pro výrobek

Riziko poškození nebo zničení výrobku nevhodnými čistícími/dezinfekčními prostředky a/nebo příliš vysokými teplotami!

- ▶ Používejte čistící a dezinfekční prostředky podle pokynů výrobce
 - schválené pro plastové materiály a ušlechtilou ocel,
 - které nenapadají změkčovací přísady (např. v silikonu).
- ▶ Dodržujte pokyny pro koncentraci, teplotu a dobu působení.
- ▶ Nepřekračujte dezinfekční teplotu 95 °C.

3.6.2 Validovaný postup čištění a dezinfekce

Validovaný postup	Zvláštnosti	Reference
Manuální čištění a dezinfekce ponořením <ul style="list-style-type: none"> Všechny výrobky 	<ul style="list-style-type: none"> Vhodný čistící kartáč Jednorázová stříkačka 20 ml Fáze sušení: Použijte utěrku, která nepouští vlákna, nebo lékařský stlačený vzduch 	Kapitola Ruční čištění/dezinfekce a podkapitola: <ul style="list-style-type: none"> Kapitola Ruční čištění a dezinfekce ponořením
Strojní alkalické čištění a tepelná dezinfekce <ul style="list-style-type: none"> Všechny výrobky kromě AC481R 	<ul style="list-style-type: none"> Výrobek ukládejte do síťového koše určeného k čištění (zabraňte vzniku oplachových stínů). 	Kapitola Strojní čištění/dezinfekce a podkapitola: <ul style="list-style-type: none"> Kapitola Strojní alkalické čištění a tepelná dezinfekce
Ruční předčištění kartáčkem a následné strojní alkalické čištění a tepelná dezinfekce <ul style="list-style-type: none"> AC481R 	<ul style="list-style-type: none"> Vhodný čistící kartáč Jednorázová stříkačka 20 ml Výrobek položte do zásobníku vhodného pro čištění (dbejte na to, aby byly přístupné všechny povrchy). 	Kapitola Strojní čištění/dezinfekce s ručním předčištěním a podkapitola: <ul style="list-style-type: none"> Kapitola Ruční předčištění kartáčkem Kapitola Strojní alkalické čištění a tepelná dezinfekce

3.7 Ruční čištění/dezinfekce

- Před ruční dezinfekcí nechejte z výrobku dostatečně okapat oplachovací vodu, aby nedošlo ke zředění roztoku dezinfekčního prostředku.
- Po ručním čištění/dezinfekci zkontrolujte viditelné povrchy vizuálně na případné zbytky.
- V případě potřeby postup čištění/dezinfekce zopakujte.

3.7.1 Ruční čištění a dezinfekce ponořením

Fáze	Krok	T [°C/°F]	t [min]	Konc. [%]	Kvalita vody	Chemie
I	Desinfekční čištění	PT (chladno)	>15	2	PV	Koncentrát neobsahující aldehydy, fenoly a QAV, pH ~ 9*
II	Mezioplach	PT (chladno)	1	-	PV	-
III	Desinfekce	PT (chladno)	5	2	PV	Koncentrát neobsahující aldehydy, fenoly a QAV, pH ~ 9*
IV	Závěrečný oplach	PT (chladno)	1	-	DEV	-
V	Sušení	PT	-	-	-	-

PV: Pitná voda
 DEV: Zcela solí zbavená voda (demineralizovaná, z mikrobiologického hlediska minimálně v kvalitě pitné vody)
 PT: Pokojov teplota
 *Doporučeno: B Braun Stabimed fresh

- Respektujte informace o vhodných čistících kartáčích a jednorázových stříkačkách, viz Validovaný postup čištění a dezinfekce.

- Fáze I**
- Výrobek úplně ponořte do čistícího a dezinfekčního roztoku minimálně na 15 min. Dbejte přitom na to, aby byly namočený všechny přístupné povrchy.
 - Výrobek čistíte vhodným čistícím kartáčkem v roztoku tak dlouho, až na povrchu nebudou viditelné žádné zbytky.
 - V případě potřeby drhněte neviditelné povrchy nejméně 1 min vhodným čistícím kartáčkem.
 - Netuhými komponentami jako např. stavěcími šrouby, klouby atd. v průběhu čištění pohybujte.
 - Závěrem tato místa důkladně propláchněte pomocí vhodné stříkačky na jedno použití dezinfekčním roztokem s čistícím účinkem, minimálně však 5 krát.

- Fáze II**
- Výrobek důkladně opláchněte/propláchněte pod tekoucí vodou (všechny přístupné povrchy).
 - Netuhými komponentami jako např. stavěcími šrouby, klouby atd. v průběhu proplachování pohybujte.
 - Zbytkovou vodu nechte dostatečně okapat.

- Fáze III**
- Výrobek úplně ponořte do dezinfekčního roztoku.
 - Netuhými komponentami jako např. stavěcími šrouby, klouby atd. v průběhu dezinfikování pohybujte.
 - Propláchněte lumen na začátku doby působení vhodnou jednorázovou stříkačkou nejméně 5krát. Dbejte přitom na to, aby byly namočený všechny přístupné povrchy.

- Fáze IV**
- Výrobek důkladně opláchněte/propláchněte (všechny přístupné povrchy).
 - Netuhými komponentami jako např. stavěcími šrouby, klouby atd. při konečném oplachu pohybujte.
 - Propláchněte lumen vhodnou stříkačkou na jedno použití nejméně 5 krát.
 - Zbytkovou vodu nechte dostatečně okapat.

- Fáze V**
- Ve fázi sušení vysušte výrobek s použitím vhodných pomocných prostředků (např. utěrky, stlačeného vzduchu), viz Validovaný postup čištění a dezinfekce.

3.8 Strojní čištění/dezinfekce

Upozornění
 Čistící a dezinfekční přístroj musí mít ověřenou účinnost (např. povolení FDA nebo označení CE na základě normy DIN EN ISO 15883).

Upozornění
 Použitý čištěcí a dezinfekční přístroj musí být pravidelně udržovaný a kontrolovaný.

3.8.1 Strojní alkalické čištění a tepelná dezinfekce

Typ přístroje: jednokomorový čistící/dezinfekční přístroj bez ultrazvuku

Fáze	Krok	T [°C/°F]	t [min]	Kvalita vody	Chemie/poznámka
I	Předoplach	<25/77	3	PV	-
II	Čištění	55/131	10	DEV	<ul style="list-style-type: none"> Koncentrát, alkalický: <ul style="list-style-type: none"> pH ~ 13 <5 % aniontové tenzidy Pracovní roztok 0,5% <ul style="list-style-type: none"> pH ~ 11*
III	Mezioplach	>10/50	1	DEV	-
IV	Termodesinfekce	90/194	5	DEV	-
V	Sušení	-	-	-	Podle programu čistícího a dezinfekčního přístroje

PV: Pitná voda
 DEV: Zcela solí zbavená voda (demineralizovaná, z mikrobiologického hlediska minimálně v kvalitě pitné vody)

*Doporučeno: B Braun Helimatic Cleaner alkaline

- Po strojním čištění/dezinfekci zkontrolujte povrchy na viditelné zbytky.

3.9 Strojní čištění/dezinfekce s ručním předčištěním

Upozornění
 Čistící a dezinfekční přístroj musí mít ověřenou účinnost (např. povolení FDA nebo označení CE na základě normy DIN EN ISO 15883).

Upozornění
 Použitý čištěcí a dezinfekční přístroj musí být pravidelně udržovaný a kontrolovaný.

3.9.1 Ruční předčištění kartáčkem

Fáze	Krok	T [°C/°F]	t [min]	Konc. [%]	Kvalita vody	Chemie
I	Desinfekční čištění	PT (chladno)	>15	2	PV	Koncentrát neobsahující aldehydy, fenoly a QAV, pH ~ 9*
II	Oplach	PT (chladno)	1	-	PV	-

PV: Pitná voda
 PT: Pokojov teplota
 *Doporučeno: B Braun Stabimed fresh

- Respektujte informace o vhodných čistících kartáčích a jednorázových stříkačkách, viz Validovaný postup čištění a dezinfekce.

- Fáze I**
- Výrobek úplně ponořte do čistícího a dezinfekčního roztoku minimálně na 15 min. Dbejte přitom na to, aby byly namočený všechny přístupné povrchy.
 - Výrobek čistíte vhodným čistícím kartáčkem v roztoku tak dlouho, až na povrchu nebudou viditelné žádné zbytky.
 - V případě potřeby drhněte neviditelné povrchy nejméně 1 min vhodným čistícím kartáčkem.
 - Netuhými komponentami jako např. stavěcími šrouby, klouby atd. v průběhu čištění pohybujte.
 - Závěrem tato místa důkladně propláchněte pomocí vhodné stříkačky na jedno použití dezinfekčním roztokem s čistícím účinkem, minimálně však 5 krát.

- Fáze II**
- Výrobek důkladně opláchněte/propláchněte pod tekoucí vodou (všechny přístupné povrchy).
 - Netuhými komponentami jako např. stavěcími šrouby, klouby atd. v průběhu proplachování pohybujte.

3.9.2 Strojní alkalické čištění a tepelná dezinfekce

Typ přístroje: jednokomorový čistící/dezinfekční přístroj bez ultrazvuku

Fáze	Krok	T [°C/°F]	t [min]	Kvalita vody	Chemie
I	Předoplach	<25/77	3	PV	-
II	Čištění	55/131	10	DEV	<ul style="list-style-type: none"> Koncentrát, alkalický: <ul style="list-style-type: none"> pH ~ 13 <5 % aniontové tenzidy Pracovní roztok 0,5% <ul style="list-style-type: none"> pH ~ 11*
III	Mezioplach	>10/50	1	DEV	-
IV	Tepelná dezinfekce	90/194	5	DEV	-
V	Sušení	-	-	-	Podle programu čistícího a dezinfekčního přístroje

PV: Pitná voda
 DEV: Zcela solí zbavená voda (demineralizovaná, z mikrobiologického hlediska minimálně v kvalitě pitné vody)

*Doporučeno: B Braun Helimatic Cleaner alkaline

- Po strojovém čištění a dezinfekci zkontrolujte všechny viditelné povrchy, zda na nich nejsou zbytky.

3.10 Revize

- Výrobek nechejte vychladnout na teplotu místnosti.
- Mokrý nebo vlhký výrobek vysušte.

3.10.1 Vizualní kontrola

- ▶ Ujistěte se, že byly odstraněny všechny nečistoty. Přitom je potřeba dát pozor zejména na např. lícované plochy, závěsy, díčky, prohloubená místa, vrtací drážky i boky zubů na rašplich.
- ▶ U znečištěných výrobků: Proces čištění/dezinfekce zopakujte.
- ▶ Zkontrolujte výrobek, zda není poškozený, např. izolace, zkorodované, volné, ohnuté, rozlomené, popraskané, opotřebené, silně poškrábané a odlomené díly.
- ▶ Zkontrolujte výrobek, zda nechybí nápisy nebo nejsou vybledlé.
- ▶ Výrobek s úzkým dlouhým tvarem zkontrolujte, zda není zdeformován (zejména rotující nástroje).
- ▶ Zkontrolujte výrobek, zda není poškozen spirálový prvek.
- ▶ Zkontrolujte povrchy, zda nevykazují hrubé změny.
- ▶ Zkontrolujte výrobek, zda nemá otřepy, které by mohly poškodit tkáň nebo chirurgické rukavice.
- ▶ Zkontrolujte výrobek, zda nemá volné nebo chybějící díly.
- ▶ Poškozený výrobek okamžitě vyřaďte a předejte technickému servisu společnosti Aesculap, viz Technický servis.

3.10.2 Funkční zkouška

- ▶ Zkontrolujte fungování výrobku.
- ▶ Zkontrolujte všechny pohyblivé části (např. závěsy, zámky/závory, posuvné části atd.), zda jsou zcela pohyblivé.
- ▶ Zkontrolujte kompatibilitu s příslušnými výrobky.
- ▶ Nefunkční výrobek okamžitě vyřaďte a předejte technickému servisu společnosti Aesculap, viz Technický servis.

3.11 Balení

- ▶ Výrobek s citlivým pracovním koncem chraňte odpovídajícím způsobem.
- ▶ Výrobek uložte na příslušné skladovací místo nebo do vhodného síťového koše. Zajistěte ochranu ostří nástrojů.
- ▶ Síťové koše zabalte přiměřeně sterilizačnímu postupu (např. do sterilních kontejnerů Aesculap).
- ▶ Zajistěte, aby obal zabezpečil uložený výrobek v průběhu skladování proti opětovné kontaminaci.

3.12 Parní sterilizace

Upozornění

Výrobek sterilizujte pouze v autoklávu nebo v horkovzdušném sterilizátoru.

- ▶ Zajistěte, aby sterilizační prostředek měl přístup ke všem vnějším i vnitřním povrchům (např. otevřením ventilů a kohoutů).
- ▶ Validovaná metoda sterilizace
 - Parní sterilizace metodou frakcionovaného vakua
 - Parní sterilizátor podle normy DIN EN 285 a validovaný podle normy DIN EN ISO 17665
 - Sterilizace frakční vakuovou metodou při teplotě 134 °C/doba působení 5 min
- ▶ Při současně sterilizaci několika výrobků v parním sterilizátoru najednou zajistěte, aby nedošlo k překročení maximálního stanoveného objemu parního sterilizátoru dle pokynů výrobce.

3.13 Skladování

- ▶ Sterilní výrobky skladujte v obalech nepropouštějících choroboplodné zárodky, chráněně před prachem v suchém, tmavém a rovnoměrně temperovaném prostoru.

4. Technický servis

⚠ POZOR

Provádění změn na zdravotnických prostředcích může mít za následek ztrátu záruky/nároků ze záruky jakož i případných povolení.

- ▶ Na výrobku neprovádějte změny.
- ▶ Pro servis a opravu se obraťte na své národní zastoupení společnosti B. Braun/Aesculap.

Adresy servisů

Aesculap Technischer Service

Am Aesculap-Platz

78532 Tuttlingen / Germany

Phone: +49 7461 95-1601

Fax: +49 7461 16-2887

E-Mail: ats@aesculap.de

Adresy dalších servisů se dozvíte prostřednictvím výše uvedených adresy.

5. Likvidace

⚠ VAROVÁNÍ

Nebezpečí infekce způsobené kontaminovanými výrobky!

- ▶ Při likvidaci nebo recyklaci výrobku, jeho komponent a jejich obalů dodržujte národní předpisy.

⚠ VAROVÁNÍ

Nebezpečí poranění o výrobky s ostrými hranami a/nebo špičaté výrobky!

- ▶ Při likvidaci nebo recyklaci výrobku zajistěte, aby obal zabraňoval poranění o výrobek.

Upozornění

Výrobek musí být před likvidací zpracován provozovatelem, viz Validovaná metoda úpravy.

6. Distributor

B. BRAUN Medical s.r.o.

V Parku 2335/20

148 00 Praha 4

Tel.: 271 091 111

Fax: 271 091 112

E-mail: servis.cz@bbraun.com

TA015291 2020-07 V6 Change No. 62342

Lusterko krtoniowe i uchwyt do lusterka krtoniowego

1. Wskazówki dotyczące tego dokumentu

Notyfikacja

Niniejsza instrukcja użycia nie zawiera opisu ogólnych czynników ryzyka związanych z zabiegami chirurgicznymi.

1.1 Zakres obowiązywania

Niniejsza instrukcja użycia dotyczy następujących produktów:

1.1.1 Lusterko krtoniowe z uchwytem

Nr artykułu	Nazwa
OM078R	Sześciokątne lusterko krtoniowe z uchwytem Ø 6 mm
OM079R	Sześciokątne lusterko krtoniowe z uchwytem Ø 8 mm
OM080R	Sześciokątne lusterko krtoniowe z uchwytem Ø 10 mm
OM081R	Sześciokątne lusterko krtoniowe z uchwytem Ø 12 mm
OM082R	Sześciokątne lusterko krtoniowe z uchwytem Ø 14 mm
OM083R	Sześciokątne lusterko krtoniowe z uchwytem Ø 16 mm
OM084R	Sześciokątne lusterko krtoniowe z uchwytem Ø 18 mm
OM085R	Sześciokątne lusterko krtoniowe z uchwytem Ø 20 mm
OM086R	Sześciokątne lusterko krtoniowe z uchwytem Ø 22 mm
OM087R	Sześciokątne lusterko krtoniowe z uchwytem Ø 24 mm
OM088R	Sześciokątne lusterko krtoniowe z uchwytem Ø 26 mm
OM089R	Sześciokątne lusterko krtoniowe z uchwytem Ø 28 mm
OM090R	Sześciokątne lusterko krtoniowe z uchwytem Ø 30 mm

1.1.2 Laryngoskop bez uchwyty

Nr artykułu	Nazwa
AC468R	Lusterko krtoniowe Ø 6 mm
AC469R	Lusterko krtoniowe Ø 8 mm
AC470R	Lusterko krtoniowe Ø 10 mm
AC471R	Lusterko krtoniowe Ø 12 mm
AC472R	Lusterko krtoniowe Ø 14 mm
AC473R	Lusterko krtoniowe Ø 16 mm
AC474R	Lusterko krtoniowe Ø 18 mm
AC475R	Lusterko krtoniowe Ø 20 mm
AC476R	Lusterko krtoniowe Ø 22 mm
AC477R	Lusterko krtoniowe Ø 24 mm
AC478R	Lusterko krtoniowe Ø 26 mm
AC479R	Lusterko krtoniowe Ø 28 mm
AC480R	Lusterko krtoniowe Ø 30 mm

1.1.3 Uchwyt do laryngoskopu

Nr artykułu	Nazwa
AC481R	Uchwyt do laryngoskopu 110 mm

- Instrukcje obsługi dla konkretnego produktu oraz informacje na temat kompatybilności materiałowej i okresu użytkowania podano w B. Braun eIFU na stronie eifu.bbraun.com

1.2 Ostrzeżenia

Ostrzeżenia zwracają uwagę na niebezpieczeństwa dla pacjenta, użytkownika i/lub produktu, które mogą powstać podczas użytkowania produktu. Ostrzeżenia są oznaczone w następujący sposób:

⚠ OSTRZEŻENIE

Oznacza potencjalnie groźące niebezpieczeństwo. Jeśli się go nie uniknie, skutkiem mogą być lekkie lub średnie obrażenia.

⚠ PRZESTROGA

Oznacza potencjalnie groźące uszkodzenie rzeczy. Jeśli się go nie uniknie, może dojść do uszkodzenia produktu.

2. Zastosowanie kliniczne

2.1 Obszary zastosowania i ograniczenie zastosowania

2.1.1 Przeznaczenie

Uchwyty służą do mocowania wymiennych laryngoskopów.

Te laryngoskopy są używane do pośredniej obserwacji krtni.

2.1.2 Wskazania

Notyfikacja

Producent nie ponosi odpowiedzialności za użycie wyrobu niezgodnie z wymienionymi wskazaniami i/lub opisanymi zastosowaniami.

Do wskazań, patrz Przeznaczenie.

2.1.3 Przeciwwskazania

Brak znanych przeciwwskazań.

2.2 Zasady bezpieczeństwa

2.2.1 Użytkownik kliniczny

Ogólne zasady bezpieczeństwa

Aby uniknąć szkód spowodowanych przez niewłaściwe udostępnienie i użytkowanie oraz nie ryzykować utraty gwarancji i odpowiedzialności:

- Użytkować produkt wyłącznie zgodnie z niniejszą instrukcją obsługi.
- Przestrzegać przepisów bezpieczeństwa i informacji na temat utrzymania sprawności.
- Produkt i wyposażenie mogą być używane i stosowane wyłącznie przez osoby, które mają niezbędne kwalifikacje, wiedzę oraz doświadczenie.
- Fabrycznie nowy lub nieużywany produkt należy przechowywać w suchym, czystym i zabezpieczonym miejscu.
- Przed użyciem produktu sprawdzić poprawność działania i stan urządzenia.
- Instrukcję obsługi należy przechowywać w miejscu dostępnym dla osoby stosującej urządzenie.

Notyfikacja

Użytkownik jest zobowiązany do zgłaszania wszystkich poważnych zdarzeń występujących w związku z produktem producentowi oraz właściwym organom państwa, w którym użytkownik ma siedzibę.

Wskazówki dotyczące zabiegów operacyjnych

Użytkownik odpowiada za prawidłowe wykonanie zabiegu operacyjnego.

Warunkiem skutecznego stosowania tego produktu jest odpowiednie wykształcenie kliniczne, a także teoretyczne i praktyczne opanowanie wszystkich wymaganych technik chirurgicznych, w tym posługiwania się produktem.

Użytkownik zobowiązany jest do uzyskania informacji od producenta, jeżeli występują niejasności dotyczące sytuacji przedoperacyjnej w zakresie stosowania produktu.

2.2.2 Sterylność

Produkt jest dostarczany w stanie niesterylnym.

- Fabrycznie nowy produkt należy oczyścić po zdjęciu opakowania transportowego i przed pierwszą sterylizacją.

2.3 Zastosowanie

⚠ OSTRZEŻENIE

Ryzyko odniesienia obrażeń ciała i/lub niewłaściwego działania!

- Przed każdym użyciem należy sprawdzić produkt pod kątem: luźnych, wygiętych, pękniętych, porysowanych, zużytych lub odłamanych elementów.
- Przed każdym użyciem przeprowadzać kontrolę działania.

3. Weryfikacja procedury przygotowawczej

3.1 Ogólne zasady bezpieczeństwa

Notyfikacja

Należy przestrzegać krajowych przepisów oraz krajowych i międzynarodowych norm i wytycznych, a także wewnętrznych przepisów higienicznych związanych z procedurą przygotowawczą.

Notyfikacja

U pacjentów z chorobą lub podejrzeniem choroby Creutzfeldta-Jakoba bądź jej odmianą – przestrzegać odpowiednich przepisów państwowych w zakresie przygotowania produktów.

Notyfikacja

Ze względu na lepsze i pewniejsze rezultaty czyszczenia maszynowego niż ręcznego należy preferować tę pierwszą metodę.

Notyfikacja

Należy zwrócić uwagę na fakt, że skuteczne przygotowanie tego wyrobu medycznego można zapewnić wyłącznie po uprzedniej walidacji procesu przygotowania. Odpowiedzialność za ten proces ponosi użytkownik lub osoba przygotowująca urządzenie.

Notyfikacja

Jeżeli nie zostanie przeprowadzona sterylizacja końcowa, należy skorzystać z środka wirusobójczego.

Notyfikacja

Aktualne informacje dotyczące przygotowania i tolerancji materiałowej patrz również B. Braun eIFU na stronie eifu.bbraun.com

Sterylicację w oparciu o walidowaną metodę przeprowadzono w systemie pojemników sterylnych Aesculap.

3.2 Ogólne wskazówki

Zaschnięte lub przylegające do urządzenia pozostałości pooperacyjne mogą utrudnić czyszczenie lub zmniejszyć jego skuteczność, a także powodować korozję. W związku z tym nie należy: przekraczać 6 godzin przerwy pomiędzy zastosowaniem i przygotowaniem, stosować utrwalających temperatur podczas wstępnego czyszczenia >45 °C oraz utrwalających środków dezynfekcyjnych (substancje aktywne: aldehyd, alkohol).

Zbyt duża ilość środków neutralizujących lub środków do czyszczenia może oddziaływać chemicznie na stal nierdzewną urządzenia i/lub spowodować wyblaknięcie i nieczytelność oznaczeń laserów.

Pozostałości chloru lub substancji zawierających chlor (np. w odpadach pooperacyjnych, lekach, roztworach soli kuchennej, wodzie do mycia, dezynfekcji i sterylizacji) prowadzą do uszkodzeń stali nierdzewnej w wyniku korozji (wzrowej lub naprężeniowej), a co za tym idzie – do zniszczenia produktów. W celu ich usunięcia niezbędne jest dokładne spłukanie urządzenia wodą zdemineralizowaną i jego osuszenie.

Suszenie końcowe, jeśli jest konieczne.

Stosowane mogą być wyłącznie procesowe środki chemiczne, które zostały przebadane i posiadają dopuszczenie (np. VAH lub FDA albo znak CE) oraz są zalecane przez producenta ze względu na tolerancję materiałową. Należy ściśle przestrzegać wszelkich zaleceń dotyczących stosowania podanych przez producenta środków chemicznych. W przeciwnym razie może to spowodować następujące problemy:

- Wizualne zmiany produktu, jak np. wyblaknięcie lub przebarwienia tytanu lub aluminium. W przypadku aluminium widoczne zmiany na powierzchni mogą wystąpić już wówczas, gdy pH roztworu roboczego/stosowanego wynosi >8.
- Szkody takie jak korozja, rysy, złamania, przedwczesne starzenie się materiału lub pęcznienie.
- Nie używać podczas czyszczenia szcetek drucianych ani innych środków mogących uszkodzić powierzchnię, ponieważ może to skutkować wystąpieniem korozji.
- Dalsze szczegółowe wskazówki na temat bezpiecznego higienicznie i delikatnego dla materiałów (zachowującego ich wartość) ponownego przygotowania, patrz [www.a-k-i.org](#) rubryka „AKI-Brochures”, „Red brochure”.

3.3 Produkty wielokrotnego użytku

Oddziaływania przygotowania powodujące uszkodzenia produktu nie są znane.

Staranna kontrola wzrokowa i funkcjonalna przed następnym użyciem jest najlepszą możliwością stwierdzenia, że produkt nie jest już sprawny, patrz Przegląd.

3.4 Przygotowywanie w miejscu użytkowania

- Jeżeli nie dotyczy, powierzchnie niewidoczne najlepiej wypłukać za pomocą wody zdemineralizowanej, przy użyciu jednorazowej strzykawki.
- Widoczne pozostałości pooperacyjne należy możliwie w całości usunąć za pomocą wilgotnej ściereczki z niestrzępiącego się materiału.
- Produkt należy w ciągu 6 godzin przetransportować w stanie suchym, w zamkniętym pojemniku na użyte instrumenty, do czyszczenia i dezynfekcji.

3.5 Przygotowywanie do czyszczenia

- AC481R: Przed czyszczeniem odłączyć uchwyt od lusterka.

3.6 Czyszczenie/dezynfekcja

3.6.1 Zasady bezpieczeństwa dotyczące procedury przygotowawczej danego produktu

Zastosowanie niewłaściwych środków czyszczących/dezynfekcyjnych i/lub zbyt wysokich temperatur grozi uszkodzeniem lub zniszczeniem produktu!

- ▶ Zgodnie z zaleceniami producenta stosować środki czyszczące i dezynfekcyjne, które:
 - są dopuszczone do stosowania na tworzywach sztucznych i stali wysokogatunkowej,
 - nie są agresywne dla plastifikatorów (np. zawartych w silikonie).
- ▶ Należy przestrzegać zaleceń dotyczących stężenia, temperatury i czasu oddziaływania.
- ▶ Nie przekraczać temperatury dezynfekcji wynoszącej 95 °C.

3.6.2 Walidowana procedura czyszczenia i dezynfekcji

Walidowana procedura	Szczegółowe informacje	Referencja
Mycie ręczne z dezynfekcją zanurzeniową ■ Wszystkie produkty	<ul style="list-style-type: none"> ■ Odpowiednia szczotka do czyszczenia ■ Strzykawka jednorazowa 20 ml ■ Faza suszenia: Użyć niestrzępiącej się ściereczki lub sprężonego powietrza do zastosowań medycznych 	Rozdział Mycie ręczne/dezynfekcja i podrozdział: ■ Rozdział Czyszczenie ręczne z dezynfekcją zanurzeniową
Maszynowe mycie środkiem alkalicznym i dezynfekcja termiczna ■ Wszystkie produkty z wyjątkiem AC481R	<ul style="list-style-type: none"> ■ Produkt należy ułożyć w koszu sitowym odpowiednim do czyszczenia (uniknąć stref niedostępnych dla splukiwania). 	Rozdział Czyszczenie maszynowe/dezynfekcja i podrozdział: ■ Rozdział Maszynowe czyszczenie środkami alkalicznymi i dezynfekcja termiczna
Wstępne czyszczenie ręczne szczotką oraz późniejsze mechaniczne czyszczenie alkaliczne i dezynfekcja termiczna ■ AC481R	<ul style="list-style-type: none"> ■ Odpowiednia szczotka do czyszczenia ■ Strzykawka jednorazowa 20 ml ■ Ułożyć produkt na tacy odpowiedniej do potrzeb czyszczenia (uniknąć wytwarzania stref niedostępnych dla splukiwania). 	Rozdział Czyszczenie maszynowe / dezynfekcja maszynowa z ręcznym myciem wstępnym i podrozdział: ■ Rozdział Wstępne czyszczenie ręczne z użyciem szczotki ■ Rozdział Maszynowe czyszczenie środkami alkalicznymi i dezynfekcja termiczna

3.7 Mycie ręczne/dezynfekcja

- ▶ Przed przystąpieniem do dezynfekcji ręcznej dokładnie usunąć wodę po płukaniu, by zapewnić odpowiednie stężenie środka dezynfekującego.
- ▶ Po ręcznym czyszczeniu/dezynfekcji widoczne powierzchnie należy skontrolować pod kątem ewentualnych pozostałości zanieczyszczeń.
- ▶ W razie potrzeby powtórzyć proces czyszczenia/dezynfekcji.

3.7.1 Czyszczenie ręczne z dezynfekcją zanurzeniową

Faza	Krok	T [°C/°F]	t [min]	Stęż. [%]	Jakość wody	Chemikalia
I	Czyszczenie dezynfekujące	TP (zimna)	>15	2	W-P	Koncentrat nie zawierający aldehydów, fenoli i czwartorzędowych związków amonowych (QAV), pH ~9*
II	Płukanie pośrednie	TP (zimna)	1	-	W-P	-
III	Dezynfekcja	TP (zimna)	5	2	W-P	Koncentrat nie zawierający aldehydów, fenoli i czwartorzędowych związków amonowych (QAV), pH ~9*
IV	Płukanie końcowe	TP (zimna)	1	-	WD	-
V	Suszenie	TP	-	-	-	-

W-P: Woda pitna
 WD: Woda całkowicie odsonolona (zdemineralizowana, pod względem mikrobiologicznym co najmniej o jakości wody pitnej)
 TP: Temperatura pokojowa
 *Recommended: BBraun Stabimed fresh

- ▶ Należy przestrzegać zaleceń dotyczących zastosowania odpowiednich szczotek do czyszczenia i strzykawek jednorazowych, patrz Walidowana procedura czyszczenia i dezynfekcji.

Faza I

- ▶ Produkt całkowicie zanurzyć w aktywnie czyszczącym roztworze dezynfekcyjnym przynajmniej na 15 min. Należy przy tym zwrócić uwagę, aby wszystkie dostępne powierzchnie były pokryte roztworem.
- ▶ Produkt oczyścić w roztworze za pomocą odpowiedniej szczotki tak długo, aż na powierzchni nie będą rozpoznawalne pozostałości.
- ▶ Jeżeli dotyczy, niewidzialne powierzchnie należy co najmniej 1 przeczyć odpowiednią szczotką do czyszczenia.
- ▶ Podczas czyszczenia należy poruszać ruchomymi elementami urządzeń, takimi jak śruby regulacyjne, przeguby itp.
- ▶ Następnie miejsca te należy dokładnie przepłukać co najmniej 5 razy aktywnie czyszczącym roztworem dezynfekcyjnym, za pomocą odpowiedniej strzykawki jednorazowej.

Faza II

- ▶ Produkt należy całkowicie przepłukać i splukać bieżącą wodą (wszystkie dostępne powierzchnie).
- ▶ Podczas czyszczenia należy poruszać ruchomymi komponentami, jak na przykład pokrętła regulacyjne, przeguby etc.
- ▶ Odczekać, dopóki resztki wody nie ściekają z produktu w wystarczającym stopniu.

Faza III

- ▶ Całkowicie zanurzyć produkt w roztworze dezynfekcyjnym.
- ▶ Podczas czyszczenia należy poruszać ruchomymi komponentami, jak na przykład pokrętła regulacyjne, przeguby etc.
- ▶ Na początku czasu oddziaływania tunele należy przepłukać co najmniej pięciokrotnie za pomocą strzykawki jednorazowej. Należy przy tym zwrócić uwagę, aby wszystkie dostępne powierzchnie były pokryte roztworem.

Faza IV

- ▶ Produkt należy całkowicie przepłukać i splukać wodą (wszystkie dostępne powierzchnie).
- ▶ Podczas czyszczenia należy poruszać ruchomymi komponentami, jak na przykład pokrętła regulacyjne, przeguby etc.
- ▶ Tunele należy przepłukać za pomocą odpowiedniej strzykawki jednorazowej co najmniej 5 razy.
- ▶ Odczekać, dopóki resztki wody nie ściekają z produktu w wystarczającym stopniu.

Faza V

- ▶ W czasie suszenia produkt należy suszyć za pomocą odpowiednich środków pomocniczych (np. chusteczek, sprężonego powietrza), patrz Walidowana procedura czyszczenia i dezynfekcji.

3.8 Czyszczenie maszynowe/dezynfekcja

Notyfikacja

Urządzenie do czyszczenia i dezynfekcji musi mieć sprawdzoną skuteczność (np. dopuszczenie FDA bądź znak CE zgodnie z normą DIN EN ISO 15883).

Notyfikacja

Zastosowane urządzenie do czyszczenia i dezynfekcji musi być regularnie poddawane konserwacji i przeglądowi.

3.8.1 Maszynowe czyszczenie środkami alkalicznymi i dezynfekcja termiczna

Typ urządzenia: jednokomorowe urządzenie czyszcząco-dezynfekujące bez generatora ultradźwięków

Faza	Krok	T [°C/°F]	t [min]	Jakość wody	Chemikalia/uwagi
I	Płukanie wstępne	<25/77	3	W-P	-
II	Czyszczenie	55/131	10	WD	<ul style="list-style-type: none"> ■ Koncentrat, alkaliczny: <ul style="list-style-type: none"> - pH ~ 13 - <5% anionowych środków powierzchniowo czynnych ■ Roztwór użytkowy 0,5% <ul style="list-style-type: none"> - pH ~ 11*
III	Płukanie pośrednie	>10/50	1	WD	-
IV	Dezynfekcja termiczna	90/194	5	WD	-
V	Suszenie	-	-	-	Zgodnie z programem urządzenia myjąco-dezynfekującego

WP: Woda pitna
 WD: Woda całkowicie odsonolona (zdemineralizowana, pod względem mikrobiologicznym co najmniej o jakości wody pitnej)

*Zalecany: BBraun Helimatic Cleaner alkaline

- ▶ Po maszynowym czyszczeniu/dezynfekcji dostępne dla wzroku powierzchnie należy skontrolować pod kątem ewentualnych pozostałości zanieczyszczeń.

3.9 Czyszczenie maszynowe / dezynfekcja maszynowa z ręcznym myciem wstępnym

Notyfikacja

Urządzenie do czyszczenia i dezynfekcji musi mieć sprawdzoną skuteczność (np. dopuszczenie FDA bądź znak CE zgodnie z normą DIN EN ISO 15883).

Notyfikacja

Zastosowane urządzenie do czyszczenia i dezynfekcji musi być regularnie poddawane konserwacji i przeglądowi.

3.9.1 Wstępne czyszczenie ręczne z użyciem szczotki

Faza	Krok	T [°C/°F]	t [min]	Stęż. [%]	Jakość wody	Chemikalia
I	Dezynfekujące czyszczenie	TP (zimna)	>15	2	W-P	Koncentrat nie zawierający aldehydów, fenoli i czwartorzędowych związków amonowych (QAV), pH ~9*
II	Płukanie	TP (zimna)	1	-	W-P	-

W-P: Woda pitna

TP: Temperatura pokojowa

*Zalecany: BBraun Stabimed fresh

- ▶ Należy przestrzegać zaleceń dotyczących zastosowania odpowiednich szczotek do czyszczenia i strzykawek jednorazowych, patrz Walidowana procedura czyszczenia i dezynfekcji.

Faza I

- ▶ Produkt całkowicie zanurzyć w aktywnie czyszczącym roztworze dezynfekcyjnym przynajmniej na 15 min. Należy przy tym zwrócić uwagę, aby wszystkie dostępne powierzchnie były pokryte roztworem.
- ▶ Produkt oczyścić w roztworze za pomocą odpowiedniej szczotki tak długo, aż na powierzchni nie będą rozpoznawalne pozostałości.
- ▶ Jeżeli dotyczy, niewidzialne powierzchnie należy co najmniej 1 przeczyć odpowiednią szczotką do czyszczenia.
- ▶ Podczas czyszczenia należy poruszać ruchomymi elementami urządzeń, takimi jak śruby regulacyjne, przeguby itp.
- ▶ Następnie miejsca te należy dokładnie przepłukać co najmniej 5 razy aktywnie czyszczącym roztworem dezynfekcyjnym, za pomocą odpowiedniej strzykawki jednorazowej.

Faza II

- ▶ Produkt należy całkowicie przepłukać i splukać bieżącą wodą (wszystkie dostępne powierzchnie).
- ▶ Podczas czyszczenia należy poruszać ruchomymi komponentami, jak na przykład pokrętła regulacyjne, przeguby etc.

3.9.2 Maszynowe czyszczenie środkami alkalicznymi i dezynfekcja termiczna

Typ urządzenia: jednokomorowe urządzenie czyszcząco-dezynfekujące (bez generatora ultradźwięków)

Faza	Krok	T [°C/°F]	t [min]	Jakość wody	Chemikalia
I	Płukanie wstępne	<25/77	3	W-P	-
II	Czyszczenie	55/131	10	WD	<ul style="list-style-type: none"> ■ Koncentrat, alkaliczny: <ul style="list-style-type: none"> - pH ~ 13 - <5 % anionowych środków powierzchniowo czynnych ■ Roztwór użytkowy 0,5% <ul style="list-style-type: none"> - pH ~ 11*
III	Płukanie pośrednie	>10/50	1	WD	-
IV	Dezynfekcja termiczna	90/194	5	WD	-
V	Suszenie	-	-	-	Zgodnie z programem urządzenia myjąco-dezynfekującego

W-P: Woda pitna

WD: Woda całkowicie odsonolona (zdemineralizowana, pod względem mikrobiologicznym co najmniej o jakości wody pitnej)

*Zalecany: BBraun Helimatic Cleaner alkaline

- ▶ Po maszynowym czyszczeniu/dezynfekcji dostępne dla wzroku powierzchnie należy skontrolować pod kątem ewentualnych pozostałości zanieczyszczeń.

3.10 Przegląd

- ▶ Ostudzić produkt do temperatury pokojowej.
- ▶ Mokry lub wilgotny produkt należy osuszyć.

3.10.1 Kontrola wzrokowa

- ▶ Upewnić się, że wszystkie zabrudzenia zostały usunięte. Należy zwrócić szczególną uwagę np. na powierzchnie pasowane, zawiasy, wały, zagłębienia, wpusty wiercone oraz boki zębów na tarkach.
- ▶ W przypadku zanieczyszczonych produktów: powtórzyć czyszczenie i dezynfekcję.
- ▶ Sprawdzić produkt pod kątem uszkodzeń, np. izolacji, skorodowanych, luźnych, wygiętych, złamanych, porysowanych, zużytych, silnie podrapanych lub odłamanych części.
- ▶ Sprawdzić produkt pod kątem brakujących lub wyblakłych napisów.
- ▶ Produkt o długich, wąskich geometriach (w szczególności przyrządy obracające się) sprawdzić pod kątem niekształceń.
- ▶ Sprawdzić produkt pod kątem uszkodzeń elementów spiralnych.
- ▶ Sprawdzić, czy powierzchnie nie stają się szorstkie.
- ▶ Sprawdzić produkt pod kątem zadziórów, które mogą powodować uszkodzenia tkanki lub rękawic chirurgicznych.
- ▶ Sprawdzić produkt pod kątem poluzowanych lub brakujących części.
- ▶ Uszkodzony produkt należy natychmiast wyłączyć z użytkowania i przekazać serwisowi technicznemu Aesculap, patrz Serwis techniczny.

3.10.2 Kontrola działania

- ▶ Sprawdzić działanie produktu.
- ▶ Sprawdzić, czy wszystkie części ruchome (np. zawiasy, zamki/blokady, części ślizgowe itd.) działają prawidłowo.
- ▶ Sprawdzić kompatybilność z produktami stanowiącymi wyposażenie.
- ▶ Niesprawny produkt należy natychmiast wyłączyć z użytkowania i przekazać serwisowi technicznemu Aesculap, patrz Serwis techniczny.

3.11 Opakowanie

- ▶ Produkt z delikatną końcówką roboczą należy odpowiednio zabezpieczyć.
- ▶ Umieścić produkt we właściwym miejscu do przechowywania lub w odpowiednim koszu sitowym. Zabezpieczyć w odpowiedni sposób krawędzie tnące urządzenia.
- ▶ Umieścić kosze w opakowaniach odpowiadających przyjętej metodzie sterylizacji (np. w kontenerach sterylizacyjnych Aesculap).
- ▶ Zapobiec rekontaminacji produktu podczas jego przechowywania poprzez stosowanie odpowiedniego opakowania.

3.12 Sterylizacja parowa

Notyfikacja

Produkt sterylizować wyłącznie w autoklawie lub sterylizatorze na gorące powietrze.

- ▶ Należy zapewnić dostęp medium sterylizującego do wszystkich powierzchni zewnętrznych i wewnętrznych (np. poprzez otwarcie zaworów i kranów).
- ▶ Zwaliowany proces sterylizacji
 - Sterylizacja parowa z zastosowaniem próżni frakcjonowanej
 - Sterylizator parowy zgodny z normą DIN EN 285 i zwaliowany zgodnie z normą DIN EN ISO 17665
 - Sterylizacja metodą próżni frakcjonowanej w temperaturze 134 °C; czas ekspozycji: 5 minut
- ▶ W przypadku równoczesnej sterylizacji kilku instrumentów przy użyciu jednego sterylizatora parowego: upewnić się, że nie doszło do przekroczenia maksymalnego załadunku sterylizatora parowego zgodnego z zaleceniami producenta.

3.13 Przechowywanie

- ▶ Sterylne produkty należy przechowywać w opakowaniach szczelnych wobec zarodników, zabezpieczonych przed pyłem, w suchym, ciemnym pomieszczeniu o wyrównanej temperaturze.

4. Serwis techniczny

⚠ PRZESTROGA

Wprowadzanie zmian konstrukcyjnych w urządzeniach medycznych może skutkować utratą roszczeń z tytułu gwarancji lub rękojmi, jak również ewentualnych atestów.

- ▶ Wprowadzanie zmian konstrukcyjnych do produktu jest zabronione.
- ▶ Szczegółowych informacji na temat serwisu i napraw udzielają właściwe dla kraju użytkownika przedstawicielstwa firmy B. Braun/Aesculap.

Adresy punktów serwisowych

Aesculap Technischer Service
Am Aesculap-Platz
78532 Tuttlingen / Germany
Phone: +49 7461 95-1601
Fax: +49 7461 16-2887
E-Mail: ats@aesculap.de

Adresy pozostałych punktów serwisowych można uzyskać pod powyższym adresem.

5. Utylizacja

⚠ OSTRZEŻENIE

Ryzyko zakażenia skażonymi produktami!

- ▶ W przypadku usunięcia lub recyklingu produktu, jego komponentów i opakowań przestrzegać krajowych przepisów.

⚠ OSTRZEŻENIE

Niebezpieczeństwo skażenia o ostre krawędzie i/lub końcówki produktów!

- ▶ W przypadku utylizacji lub recyklingu produktu należy zapewnić, że opakowanie nie spowoduje obrażeń przez produkt.

Notyfikacja

Przed usunięciem produkt musi zostać odpowiednio przygotowany przez użytkownika, patrz Weryfikacja procedury przygotowawczej.

6. Dystrybutor

Aesculap Chifa Sp. z o. o.
ul Tysiąclecia 14
64-300 Nowy Tomyśl
Tel.: +48 61 44 20 100
Faks: +48 61 44 23 936
E-mail: info.acp@bbraun.com

TA015291 2020-07 V6 Change No. 62342

Aesculap®

Hrtanové zrkadlo a rúčka hrtanového zrkadla

1. K tomuto dokumentu

Oznámenie

Všeobecné riziká chirurgického zásahu nie sú popísané v tomto návode na používanie.

1.1 Použitelnosť

Tento návod na používanie je určený pre nasledujúce produkty:

1.1.1 Hrtanové zrkadlo s rúčkou

Číslo výrobku	Označenie
OM078R	Šesťhranné hrtanové zrkadlo s rukoväťou Ø 6 mm
OM079R	Šesťhranné hrtanové zrkadlo s rukoväťou Ø 8 mm
OM080R	Šesťhranné hrtanové zrkadlo s rukoväťou Ø 10 mm
OM081R	Šesťhranné hrtanové zrkadlo s rukoväťou Ø 12 mm
OM082R	Šesťhranné hrtanové zrkadlo s rukoväťou Ø 14 mm
OM083R	Šesťhranné hrtanové zrkadlo s rukoväťou Ø 16 mm
OM084R	Šesťhranné hrtanové zrkadlo s rukoväťou Ø 18 mm
OM085R	Šesťhranné hrtanové zrkadlo s rukoväťou Ø 20 mm
OM086R	Šesťhranné hrtanové zrkadlo s rukoväťou Ø 22 mm
OM087R	Šesťhranné hrtanové zrkadlo s rukoväťou Ø 24 mm
OM088R	Šesťhranné hrtanové zrkadlo s rukoväťou Ø 26 mm
OM089R	Šesťhranné hrtanové zrkadlo s rukoväťou Ø 28 mm
OM090R	Šesťhranné hrtanové zrkadlo s rukoväťou Ø 30 mm

1.1.2 Hrtanové zrkadlo bez rúčky

Číslo výrobku	Označenie
AC468R	Hrtanové zrkadlo Ø 6 mm
AC469R	Hrtanové zrkadlo Ø 8 mm
AC470R	Hrtanové zrkadlo Ø 10 mm
AC471R	Hrtanové zrkadlo Ø 12 mm
AC472R	Hrtanové zrkadlo Ø 14 mm
AC473R	Hrtanové zrkadlo Ø 16 mm
AC474R	Hrtanové zrkadlo Ø 18 mm
AC475R	Hrtanové zrkadlo Ø 20 mm
AC476R	Hrtanové zrkadlo Ø 22 mm
AC477R	Hrtanové zrkadlo Ø 24 mm
AC478R	Hrtanové zrkadlo Ø 26 mm
AC479R	Hrtanové zrkadlo Ø 28 mm
AC480R	Hrtanové zrkadlo Ø 30 mm

1.1.3 Rúčka pre hrtanové zrkadlo

Číslo výrobku	Označenie
AC481R	Rúčka pre hrtanové zrkadlo 110 mm

- Návody na použitie špecifické pre jednotlivé položky, ako aj informácie o kompatibilitě materiálov a životnosti nájdete B. Braun eIFU na odkaze eifu.bbraun.com

1.2 Upozornenie

Upozornenia pre pacienta, používateľa a/alebo výrobok na nebezpečenstvá, ktoré môžu vzniknúť pri používaní výrobku. Upozornenia sa označujú nasledovne:

⚠ VAROVANIE

Označuje možné hroziace nebezpečenstvo. Ak sa tomu nedá zabrániť, následok môže byť ľahké alebo stredné poranenie.

⚠ UPOZORNENIE

Označuje možné hroziace majetkové škody. Ak sa im nedá vyhnúť, môže sa poškodiť výrobok.

2. Klinické použitie

2.1 Oblasti použitia a obmedzenie použitia

2.1.1 Účel

Rúčky pre hrtanové zrkadlo slúžia na upnutie vymeniteľných laryngoskopických zrkadiel.

Tieto zrkadlá sa používajú na nepriame sledovanie hrtanu.

2.1.2 Indikácie

Oznámenie

Výrobca nezodpovedá za použitie výrobku v nesúlade s uvedenými indikáciami či opísaným používaním.

Pre indikácie, pozri Účel.

2.1.3 Kontraindikácie

Nie sú známe žiadne kontraindikácie.

2.2 Bezpečnostné pokyny

2.2.1 Klinický používateľ

Všeobecné bezpečnostné pokyny

Aby sa zabránilo škodám v dôsledku neodbornej montáže alebo prevádzkovaním a ohrozeniu záruky a záručných podmienok:

- Výrobok používajte len v súlade s týmto návodom na používanie.
- Dodržiavajte bezpečnostné informácie a pokyny na údržbu.
- Výrobok a príslušenstvo dovoľte obsluhovať a používať len osobám, ktoré majú patričné vzdelanie, vedomosti a skúsenosti.
- Úplne nový alebo nepoužitý výrobok uskladnite na čisté, suché a chránené miesto.
- Pred použitím skontrolujte funkčnosť a správny stav zariadenia.
- Návod na používanie uschovajte na mieste dostupnom pre užívateľa.

Oznámenie

Používateľ je povinný nahlásiť všetky vážne udalosti týkajúce sa výrobku výrobcovi a príslušnému orgánu štátu, v ktorom sa používateľ zdržuje.

Pokyny k chirurgickým zákrokom

Používateľ je zodpovedný za odborné vykonanie operatívneho zásahu.

Predpokladom úspešného použitia tohto výrobku je príslušné medicínske vzdelanie, ako aj teoretické a rovnako praktické ovládanie všetkých potrebných operačných techník vrátane používania tohto výrobku.

Používateľ je povinný obstarat si informácie od výrobcu, pokiaľ je predoperačná situácia s použitím výrobkov nejasná.

2.2.2 Sterilita

Výrobok sa dodáva nesterilný.

- Čisto nový výrobok po odstránení balenia a pred prvou sterilizáciou očistite.

2.3 Použitie

⚠ VAROVANIE

Nebezpečenstvo zranenia a/alebo chybné funkcie!

- Výrobok pred každým použitím skontrolujte, či nemá: voľné, rozbité, použité alebo odlomené diely.
- Pred každým použitím vykonajte skúšku funkčnosti.

3. Validované postupy prípravy nástrojov na opakované použitie

3.1 Všeobecné bezpečnostné pokyny

Oznámenie

Pri príprave dodržiavajte národné zákonné predpisy, národné a medzinárodné normy a smernice a vlastné hygienické predpisy.

Oznámenie

Pri pacientoch s Creutzfeldt-Jakobovou chorobou (CJD), podozrením na CJD alebo možnými variantmi dodržiavajte platné národné nariadenia týkajúce sa prípravy výrobkov.

Oznámenie

Mechanické spracovanie je vhodnejšie vzhľadom k lepšiemu a bezpečnejšiemu výsledku čistenia v porovnaní s ručným čistením.

Oznámenie

Je dôležité poznamenať, že úspešné čistenie tohto zdravotníckeho výrobku môže byť zabezpečené len po predošlej validácii procesu čistenia. Za to je zodpovedný prevádzkovateľ/osoba vykonávajúca čistenie.

Oznámenie

Ak nenasleduje na záver sterilizácia musí byť použitý virucidný dezinfekčný prostriedok.

Oznámenie

Aktuálne informácie o príprave a znášanlivosti materiálu pozrite aj na B. Braun eIFU pod odkazom eifu.bbraun.com Validovaný proces parnej sterilizácie sa uskutočňuje v Aesculap-Sterilcontainer-System.

3.2 Všeobecné pokyny

Prischnuté resp. fixované OP-zvyšky môžu čistenie zťažiť resp. urobiť ho neúčinným a tým zapríčiniť koróziu. Preto, by doba medzi aplikáciou a čistením nemala presiahnuť 6 h. Nemali by byť použité žiadne fixačné predčistiace teploty >45 °C a žiadne fixačné dezinfekčné prostriedky (báza účinnej látky: aldehydy, alkohol).

Použitie nadmerného množstva neutralizačného prostriedku alebo základného čistiaceho prostriedku môže spôsobiť chemické rozrušenie a/alebo vylodenutie a vizuálnu alebo strojovú nečitateľnosť nápisov vypálených laserom na nerezovej oceli.

Na nerezovej oceli spôsobujú zvyšky obsahujúce chlór resp. chlorid (napr. OP zvyšky, liečivá, solné roztoky vo vode na čistenie, dezinfekciu a sterilizáciu) poškodenia dôsledkom korózie (dierová korózia, napätová korózia) a tým zničenie výrobku. Odstránenie ich dostatočným prepláchnutím demineralizovanou vodou a následným vysušením.

Dosušíť, ak je potrebné.

Používať smiete len tie procesné chemikálie, ktoré sú certifikované a schválené (napr. certifikát VAH alebo FDA, príp. označenie CE) a ktoré boli ich výrobcami doporučené ako kompatibilné pre dané materiály. Všetky spôsoby použitia dané výrobcom chemických látok sa musia prísne dodržiavať. V ostatných prípadoch to môže viesť k nasledujúcim problémom:

- Optické zmeny materiálu ako napr. vylodenutie alebo zmena farby titánu a hliníka. V prípade hliníka môžu nastať viditeľné zmeny povrchu už pri pH hodnote >8 v aplikovanom/užívateľskom roztoku.
- Materiálne škody ako je napr. korózia, trhliny, lomy, predčasné stárnutie alebo napučanie.
- Na čistenie nepoužívajte žiadne kovové kefy alebo iné pomôcky na drhnutie, ktoré by mohli poškodiť povrch nástroja, pretože inak hrozí nebezpečenstvo vzniku korózie.
- Pre podrobnejšie pokyny o hygienicky bezpečnom a materiál šetriacom opätovnom čistení, viď www.a-k-i.org Rubrike "AKI-Brochures", "Red brochure".

3.3 Výrobky na viacnásobné použitie

Vplyvy ošetrovania, ktoré vedú k poškodeniu výrobku, nie sú známe.

Dôsledná vizuálna a funkčná kontrola pred nasledujúcim použitím je najlepšia možnosť na rozpoznanie už nefunkčného výrobku, pozri Kontrola.

3.4 Príprava na mieste použitia

- Ak je vhodné, skryté povrchy opláchnuť pokiaľ možno deionizovanou vodou, napr. jednorázovými striekačkami.
- Viditeľné zvyšky z operácie pokiaľ možno úplne odstrániť vlhkou handričkou bez chlpor.
- Výrobok prepravovať suchý v uzavretej odsávacej nádobe počas 6 h pre čistenie a dezinfekciu.

3.5 Príprava pred čistením

- AC481R Pred čistením odmontujte zo zrkadla rukoväť.

3.6 Čistenie/dezinfekcia

3.6.1 Konkrétne bezpečnostné pokyny k postupu pri úprave

Poškodenie alebo zničenie výrobku v dôsledku nesprávneho čistiaceho/dezinfekčného prostriedku a/alebo príliš vysokej teploty!

- Použite čistiace a dezinfekčné prostriedky podľa pokynov výrobcu,
 - ktoré sú schválené pre plast a ušľachtilú oceľ
 - a nepoškodzujú zmäčkovaca (obsiahnuté napr. v silikóne).
- Dodržiavajte údaje týkajúce sa koncentrácie, teploty a doby pôsobenia.
- Neprekračujte teplotu dezinfekcie 95 °C.

3.6.2 Vhodné postupy čistenia a dezinfekcie

Validovaný postup	Osobitosti	Referencie
Manuálne čistenie ponornou dezinfekciou <ul style="list-style-type: none"> Všetky produkty 	<ul style="list-style-type: none"> Vhodná čistiaca kefa Jednorazová striekačka 20 ml Fáza sušenia: použite nechlpatú utierku alebo zdravotnícky stlačený vzduch 	Kapitola Manuálne čistenie/dezinfekcia a podkapitola: <ul style="list-style-type: none"> Kapitola Manuálne čistenie ponornou dezinfekciou
Mechanické alkalické čistenie a tepelná dezinfekcia <ul style="list-style-type: none"> Všetky produkty okrem AC481R 	<ul style="list-style-type: none"> Výrobok položte na sieťový kôš vhodný na čistenie (zamedzte oplachovaciemu tieňu). 	Kapitola Strojové čistenie/dezinfekcia a podkapitola: <ul style="list-style-type: none"> Kapitola Strojové alkalické čistenie a tepelná dezinfekcia
Ručné predčistenie kefou a následne mechanické zásadité čistenie a tepelná dezinfekcia <ul style="list-style-type: none"> AC481R 	<ul style="list-style-type: none"> Vhodná čistiaca kefa Jednorazová striekačka 20 ml Produkt umiestnite na podnos, ktorý je vhodný na čistenie (vyhnite sa oplachovaniu slepých miest). 	Kapitola Mechanické čistenie/dezinfekcia s ručným predčistením a podkapitola: <ul style="list-style-type: none"> Kapitola Manuálne predčistenie kefkou Kapitola Strojové alkalické čistenie a tepelná dezinfekcia

3.7 Manuálne čistenie/dezinfekcia

- Pred manuálnou dezinfekciou nechajte odkvapkať výrobok od vyplachovacej vody, aby sa predišlo zriadeniu dezinfekčného roztoku.
- Po manuálnom čistení/dezinfekcii skontrolujte viditeľné plochy, či tam neostali zvyšky.
- Ak je potrebné, opakujte čistiaci/dezinfekčný proces.

3.7.1 Manuálne čistenie ponornou dezinfekciou

Fáza	Krok	T [°C/°F]	t [min]	Konc. [%]	Kvalita vody	Chémia
I	Dezinfekčné čistenie	IT (studená)	>15	2	PV	Koncentrát formaldehydu, fenolu a QAV-voľný, pH ~ 9 *
II	Medzioplach	IT (studená)	1	-	PV	-
III	Dezinfekcia	IT (studená)	5	2	PV	Koncentrát formaldehydu, fenolu a QAV-voľný, pH ~ 9 *
IV	Záverečné preplachovanie	IT (studená)	1	-	DV	-
V	Sušenie	IT	-	-	-	-

PV: Pitná voda
 DV: Voda úplne zbavená solí (demineralizovaná voda, mikrobiologicky minimálne kvalita pitnej vody)
 IT: Izbová teplota
 *Odporúčame: BBraun Stabimed fresh

- Dbajte na informácie o vhodných čistiacich kefách a jednorazových injekčných striekačkách, pozri Vhodné postupy čistenia a dezinfekcie.

- Fáza I**
- Výrobok úplne ponorte do čistiaceho dezinfekčného prostriedku po dobu najmenej 15 min. Pritom dbajte na to, aby boli namočené všetky prístupné povrchy.
 - Výrobok čistite vhodnou čistiacou kefou v roztoku tak dlho, kým na povrchu nebudú žiadne pozorovateľné zvyšky.
 - Ak je vhodné, skrytý povrch prekefovať vhodnou čistiacou kefou po dobu najmenej 1 min.
 - Pohyblivými komponentmi, ako sú napr. nastaviteľné skrutky, kĺby atď., počas čistenia pohybujte.
 - Následne tieto miesta dôkladne prepláchnite čistiacim dezinfekčným prostriedkom a vhodnou jednorazovou injekčnou striekačkou, najmenej 5 krát.

- Fáza II**
- Celý nástroj (všetky prístupné povrchy) opláchnite/prepláchnite pod tečúcou vodou.
 - Pohyblivými komponentmi, ako sú napr. nastaviteľné skrutky, kĺby atď., počas oplachovania pohybujte.
 - Zvyškovú vodu nechajte dostatočne odkvapkať.

- Fáza III**
- Nástroj úplne ponorte do dezinfekčného roztoku.
 - Pohyblivými komponentmi, ako sú napr. nastaviteľné skrutky, kĺby atď., počas dezinfekcie pohybujte.
 - Lúmen na začiatok doby pôsobenia premyť vhodnou jednorazovou injekčnou striekačkou najmenej 5 krát. Uistite sa, či sú všetky bezpečnostné zariadenia neustále prístupné.

- Fáza IV**
- Celý nástroj (všetky prístupné povrchy) opláchnite/prepláchnite.
 - Pohyblivými komponentmi, ako sú napr. nastaviteľné skrutky, kĺby atď., počas konečného oplachovania pohybujte.
 - Lúmen premyť vhodnou jednorazovou injekčnou striekačkou najmenej 5 krát.
 - Zvyškovú vodu nechajte dostatočne odkvapkať.

- Fáza V**
- Výrobok vo fáze sušenia sušit za pomoci vhodnej pomôcky (napr. obrúsok, stlačený vzduch), pozri Vhodné postupy čistenia a dezinfekcie.

3.8 Strojové čistenie/dezinfekcia

Oznámenie
 Čistiaca a dezinfekčné zariadenie musí mať preukázateľnú účinnosť (napr. osvedčenie FDA alebo označenie CE podľa DIN EN ISO 15883).

Oznámenie
 Použité čistiace a dezinfekčné zariadenie musí byť pravidelne udržiavané a kontrolované.

3.8.1 Strojové alkalické čistenie a tepelná dezinfekcia

Typ prístroja: jednokomorový čistiaci/dezinfekčný prístroj bez ultrazvuku

Fáza	Krok	T [°C/°F]	t [min]	Kvalita vody	Chémia/Poznámka
I	Predoplach	<25/77	3	PV	-
II	Čistenie	55/131	10	DV	<ul style="list-style-type: none"> Koncentrát, alkalický: <ul style="list-style-type: none"> pH ~ 13 <5 % aniónové tenzidy 0,5 %-ný pracovný roztok <ul style="list-style-type: none"> pH ~ 11*
III	Medzioplach	>10/50	1	DV	-
IV	Tepelná dezinfekcia	90/194	5	DV	-
V	Sušenie	-	-	-	Podľa programu pre čistenie a dezinfekciu zariadení

PV: Pitná voda
 DV: Voda úplne zbavená solí (demineralizovaná voda, mikrobiologicky minimálne kvalita pitnej vody)
 *Odporúčame: BBraun Helimatic Cleaner alkaline

- Po mechanickom čistení/dezinfekcii skontrolovať na viditeľné zvyšky.

3.9 Mechanické čistenie/dezinfekcia s ručným predčistením

Oznámenie

Čistiaca a dezinfekčné zariadenie musí mať preukázateľnú účinnosť (napr. osvedčenie FDA alebo označenie CE podľa DIN EN ISO 15883).

Oznámenie

Použité čistiace a dezinfekčné zariadenie musí byť pravidelne udržiavané a kontrolované.

3.9.1 Manuálne predčistenie kefkou

Fáza	Krok	T [°C/°F]	t [min]	Konc. [%]	Kvalita vody	Chémia
I	Dezinfekčné čistenie	IT (studená)	>15	2	PV	Koncentrát formaldehydu, fenolu a QAV-voľný, pH ~ 9 *
II	Preplachovanie	IT (studená)	1	-	PV	-

PV: Pitná voda
 IT: Izbová teplota
 *Odporúčame: BBraun Stabimed fresh

- Dbajte na informácie o vhodných čistiacich kefách a jednorazových injekčných striekačkách, pozri Vhodné postupy čistenia a dezinfekcie.

- Fáza I**
- Výrobok úplne ponorte do čistiaceho dezinfekčného prostriedku po dobu najmenej 15 min. Pritom dbajte na to, aby boli namočené všetky prístupné povrchy.
 - Výrobok čistite vhodnou čistiacou kefou v roztoku tak dlho, kým na povrchu nebudú žiadne pozorovateľné zvyšky.
 - Ak je vhodné, skrytý povrch prekefovať vhodnou čistiacou kefou po dobu najmenej 1 min.
 - Pohyblivými komponentmi, ako sú napr. nastaviteľné skrutky, kĺby atď., počas čistenia pohybujte.
 - Následne tieto miesta dôkladne prepláchnite čistiacim dezinfekčným prostriedkom a vhodnou jednorazovou injekčnou striekačkou, najmenej 5 krát.

- Fáza II**
- Celý nástroj (všetky prístupné povrchy) opláchnite/prepláchnite pod tečúcou vodou.
 - Pohyblivými komponentmi, ako sú napr. nastaviteľné skrutky, kĺby atď., počas oplachovania pohybujte.

3.9.2 Strojové alkalické čistenie a tepelná dezinfekcia

Typ prístroja: Jednokomorový-čistiaci-/dezinfekčný prístroj bez ultrazvuku

Fáza	Krok	T [°C/°F]	t [min]	Kvalita vody	Chémia
I	Predoplach	<25/77	3	PV	-
II	Čistenie	55/131	10	DV	<ul style="list-style-type: none"> Koncentrát, alkalický: <ul style="list-style-type: none"> pH ~ 13 <5 % aniónové tenzidy 0,5 %-ný pracovný roztok <ul style="list-style-type: none"> pH ~ 11*
III	Medzioplach	>10/50	1	DV	-
IV	Tepelná dezinfekcia	90/194	5	VE - W	-
V	Sušenie	-	-	-	Podľa programu pre čistenie a dezinfekciu zariadení

PV: Pitná voda
 DV: Voda úplne zbavená solí (demineralizovaná voda, mikrobiologicky minimálne kvalita pitnej vody)
 *Odporúčame: BBraun Helimatic Cleaner alkaline

- Po mechanickom čistení/dezinfekcii skontrolovať na viditeľné zvyšky.

3.10 Kontrola

- Výrobok nechajte vychladnúť na izbovú teplotu.
- Vlhký alebo mokrý výrobok vysušte.

3.10.1 Vizúálna kontrola

- ▶ Uistite sa, že boli odstránené všetky nečistoty. Dávajte pritom pozor obzvlášť na lícovacie povrchy, pánty, stopky, zapustené plochy, vrtané drážky a bočné strany zubov na rašplíach.
- ▶ Pre znečistené výrobky: opakujte procedúru čistenia a dezinfekcie.
- ▶ Skontrolujte poškodenie výrobku, ako napr. izolácia, skorodované, uvoľnené, ohnuté, zlomené, prasknuté, opotrebované, značne poškrábané a zlomené časti.
- ▶ Skontrolujte výrobok kvôli chýbajúcim alebo vyblednutým štítkom.
- ▶ Skontrolujte deformácie na výrobku pomocou dlhých, úzkych geometrií (najmä rotačných nástrojov).
- ▶ Skontrolujte poškodenie špirálového prvku na výrobku.
- ▶ Skontrolujte povrchy kvôli značným zmenám.
- ▶ Skontrolujte produkt kvôli drážkam, ktoré vám môžu poškodiť tkanivá alebo chirurgické rukavice.
- ▶ Skontrolujte výrobok kvôli uvoľneným alebo chýbajúcim častiam.
- ▶ Poškodený výrobok ihneď vyraďte a postúpte technickej službe Aesculap, pozri Technický servis.

3.10.2 Skúška funkčnosti

- ▶ Skontrolujte funkcie výrobku.
- ▶ Skontrolujte, či všetky pohyblivé časti správne fungujú (napr. závesy, zámky/závory, posuvné časti atď.).
- ▶ Skontrolujte kompatibilitu s príslušnými výrobkami.
- ▶ Nefunkčný výrobok ihneď vyraďte a postúpte technickej službe Aesculap, pozri Technický servis.

3.11 Balenie

- ▶ Výrobok s jemným pracovným koncom chrániť zodpovedajúcim spôsobom.
- ▶ Výrobok odložte na príslušné miesto skladovania alebo položte na vhodný sieťový kôš. Ubezpečte sa, že ostria, ktoré sú k dispozícii, sú chránené.
- ▶ Sítkové koše pre sterilizačný proces správne zabaľte (napr. do sterilných nádob od spoločnosti Aesculap).
- ▶ Uistite sa, že balenie zabraňuje kontaminácii produktu počas skladovania.

3.12 Parná sterilizácia

Oznámenie

Výrobok sterilizujte len v autokláve alebo horúcovzdušnom sterilizátore.

- ▶ Uistite sa, že sterilizačný prostriedok má prístup ku všetkým vonkajším i vnútorným plochám (napr. otvorením ventilov a kohútikov).
- ▶ Overený sterilizačný postup
 - Parná sterilizácia vo frakčnom vákuu
 - Parné sterilizačné zariadenie v súlade s DIN EN 285 a overené v súlade s DIN EN ISO 17665
 - Sterilizácia vo frakčnom vákuu pri 134 °C/po dobu 5 min
- ▶ Pri súčasnej sterilizácii viacerých produktov v jednom parnom sterilizátore: zaistite, aby sa neprekročilo maximálne prípustné naloženie parného sterilizátora v súlade s pokynmi výrobcu.

3.13 Skladovanie

- ▶ Sterilné výrobky v hermetickom balení chránené od prachu uložte v suchej, tmavej a rovnomerne vyhrievanej miestnosti.

4. Technický servis

⚠ UPOZORNENIE

Modifikácie na medicínsko-technickom vybavení môžu viesť k strate záruky/nárokov na ručenie, ako aj strate prípadných povolení.

- ▶ Výrobok nemodifikujte.
- ▶ Na vykonanie servisu a opráv sa obráťte na svoje národné zastúpenie spoločnosti B. Braun/Aesculap.

Adresy servisného strediska

Aesculap Technischer Service

Am Aesculap-Platz

78532 Tuttlingen / Germany

Phone: +49 7461 95-1601

Fax: +49 7461 16-2887

E-Mail: ats@aesculap.de

Ďalšie servisné adresy sa dozviete cez vyššie uvedenú adresu.

5. Likvidácia

⚠ VAROVANIE

Nebezpečenstvo infekcie spôsobené kontaminovanými výrobkami!

- ▶ Pri likvidácii alebo recyklácii výrobku, jeho zložiek a obalu dodržiavajte národné predpisy.

⚠ VAROVANIE

Nebezpečenstvo poranenia nástrojmi s ostrými a/alebo špicatými výrobkami!

- ▶ Pri likvidácii alebo recyklácii výrobku sa uistite, že obal zabraňuje poraneniu spôsobeného výrobkom.

Oznámenie

Výrobok musí pred likvidáciou prevádzkovateľ pripraviť, pozri Validované postupy prípravy nástrojov na opakované použitie.

6. Distribútor

B. Braun Medical s.r.o.

Hlučianska 3

SK – 831 03 Bratislava

Tel.: +421 263 838 920

info@bbraun.sk

TA015291 2020-07 V6 Change No. 62342

1. A jelen dokumentumról

Felhívás

A sebészeti beavatkozás általános kockazatait a jelen használati utasítás nem ismerteti.

1.1 Alkalmazási terület

A jelen használati utasítás a következő termékekre vonatkozik:

1.1.1 Gégetükör nyéllel

Cikkszám	Megnevezés
OM078R	Hatszögletű gégetükör nyéllel Ø 6 mm
OM079R	Hatszögletű gégetükör nyéllel Ø 8 mm
OM080R	Hatszögletű gégetükör nyéllel Ø 10 mm
OM081R	Hatszögletű gégetükör nyéllel Ø 12 mm
OM082R	Hatszögletű gégetükör nyéllel Ø 14 mm
OM083R	Hatszögletű gégetükör nyéllel Ø 16 mm
OM084R	Hatszögletű gégetükör nyéllel Ø 18 mm
OM085R	Hatszögletű gégetükör nyéllel Ø 20 mm
OM086R	Hatszögletű gégetükör nyéllel Ø 22 mm
OM087R	Hatszögletű gégetükör nyéllel Ø 24 mm
OM088R	Hatszögletű gégetükör nyéllel Ø 26 mm
OM089R	Hatszögletű gégetükör nyéllel Ø 28 mm
OM090R	Hatszögletű gégetükör nyéllel Ø 30 mm

1.1.2 Gégetükör nyél nélkül

Cikkszám	Megnevezés
AC468R	Gégetükör Ø 6 mm
AC469R	Gégetükör Ø 8 mm
AC470R	Gégetükör Ø 10 mm
AC471R	Gégetükör Ø 12 mm
AC472R	Gégetükör Ø 14 mm
AC473R	Gégetükör Ø 16 mm
AC474R	Gégetükör Ø 18 mm
AC475R	Gégetükör Ø 20 mm
AC476R	Gégetükör Ø 22 mm
AC477R	Gégetükör Ø 24 mm
AC478R	Gégetükör Ø 26 mm
AC479R	Gégetükör Ø 28 mm
AC480R	Gégetükör Ø 30 mm

1.1.3 Nyél gégetükörhöz

Cikkszám	Megnevezés
AC481R	Nyél gégetükörhöz, 110 mm

- ▶ A használatra vonatkozó termékspecifikus utasításokkal, valamint az anyagok összeférhetőségével és az élettartammal kapcsolatos információkért lásd a B. Braun eFU webhelyét az efu.bbraun.com címen.

1.2 Figyelmeztetések

A figyelmeztetések felhívják a figyelmet a betegeket, a felhasználókat és/vagy a terméket érintő olyan kockázatokra, amelyek a termék használata során felmerülhetnek. A figyelmeztetések a következőképpen vannak megjelölve:

▲ FIGYELMEZTETÉS

Lehetséges fenyegető veszélyt jelöl. Ha nem kerülik el, könnyű vagy középsúlyos sérülésekhez vezethet.

▲ VIGYÁZAT

Lehetséges fenyegető anyagi károkat jelöl. Ha nem kerülik el, a termék károsodásához vezethet.

2. Klinikai alkalmazás

2.1 Alkalmazási területek és az alkalmazás korlátozásai

2.1.1 Rendeltetés

A gégetükörnyelek segítségével egymással felcserélhető gégetükröket kapunk.

Ez a tükör a gége közvetett megtekintésére szolgál.

2.1.2 Javallatok

Felhívás

A terméknek a fenti javallatokkal és/vagy a leírt alkalmazásokkal ellentétes használata a gyártó felelősségi körén kívül esik.

A javallatokat illetően: lásd Rendeltetés.

2.1.3 Ellenjavallatok

Nincs ismert ellenjavallat.

2.2 Biztonsági előírások

2.2.1 Klinikai felhasználó

Általános biztonsági tudnivalók

A nem megfelelő előkészítés és használat által okozott károk elkerülése érdekében, továbbá hogy ne veszélyeztesse a garanciát és a felelősségvállalást:

- ▶ A terméket kizárólag a használati utasításnak megfelelően használja.
- ▶ Kövesse a biztonsági és karbantartási utasításokat.
- ▶ A terméket és a tartozékokat csak olyan személyek üzemeltessék és használják, akik rendelkeznek a szükséges képesséssel, tudással és tapasztalattal.
- ▶ A gyárlóg új vagy fel nem használt terméket száraz, tiszta és védett helyen tárolja.
- ▶ A terméket használatbavétel előtt ellenőrizni kell, hogy megfelelően működik-e, és megfelelő állapotban van-e.
- ▶ A használati utasítást a felhasználó számára hozzáférhető helyen kell tartani.

Felhívás

A felhasználó köteles a termékkel kapcsolatos súlyos eseményeket jelenteni a gyártónak és a felhasználó illetősége szerinti állam illetékes hatóságának.

Figyelmeztetések a sebészeti beavatkozásokkal kapcsolatban

A felhasználó felelős a sebészeti beavatkozás szakszerű elvégzéséért.

A termék sikeres alkalmazásának feltétele a megfelelő klinikai képzés, valamint minden szükséges sebészeti technika elméleti és gyakorlati elsajátítása, beleértve ezen termék alkalmazását is.

A felhasználó köteles információt szerezni a gyártótól abban az esetben, ha a preoperatív szakaszban a termék használatával kapcsolatban tisztázandó kérdések merülnek fel.

2.2.2 Sterilizálás

A termék nem sterilien kerül kiszállításra.

- ▶ A szállítási csomagolás eltávolítása után és az első sterilizálás előtt tisztítsa meg az új terméket.

2.3 Használat

▲ FIGYELMEZTETÉS

Sérülésveszély és/vagy a termék hibás működése!

- ▶ **Minden egyes használat előtt ellenőrizze, hogy a terméken nem találhatók-e meglazult, elhajlott, törött, repedt, kopott vagy letört alkatrészek.**
- ▶ **A termék minden használata előtt végezzen működésvizsgálatot.**

3. Validált regenerálási eljárás

3.1 Általános biztonsági előírások

Felhívás

Tartsa be a nemzeti jogszabályi előírásokat, a nemzeti és nemzetközi szabványokat és irányelveket, valamint a regenerálásra vonatkozó helyi klinikai higiéniai előírásokat.

Felhívás

Creutzfeldt–Jakob-betegség (CJD), illetve annak gyanúja vagy lehetséges változatai esetén a termékek regenerálására vonatkozóan be kell tartani a hatályos nemzeti jogszabályokat.

Felhívás

Agépi regenerálást a jobb és megbízhatóbb tisztítási eredmény miatt előnyben kell részesíteni a kézi tisztítással szemben.

Felhívás

Meg kell jegyezni, hogy az orvostechnikai eszköz sikeres regenerálása csak a regenerálási eljárás előzetes validálása után biztosítható. Ezért az üzemeltető/regeneráló felel.

Felhívás

Ha nem kerül sor befefező sterilizálásra, virucid fertőtlenítőszert kell használni.

Felhívás

A regenerálással és az anyagok összeférhetőségével kapcsolatos naprakész információkért lásd a B. Braun eFU webhelyét az efu.bbraun.com címen.

A validált gőzsterilizálási eljárást Aesculap steril konténerrendszerben hajtották végre.

3.2 Általános megjegyzések

A rászáradt, illetve rögzült sebészeti maradványok megnehezíthetik vagy hatástalaníthatják a tisztítást, és korrózióhoz vezethetnek. Ezért az alkalmazás és a regenerálás között legfeljebb 6 óra telhet el, és nem használható sem 45 °C-ot meghaladó fixáló előtisztítási hőmérséklet, sem fixáló fertőtlenítőszerek (hatóanyag: aldehidek/alkoholok).

A túladagolt semlegesítő anyag vagy alaptisztítószér kémiai reakciót és/vagy fakulást idézhet elő, továbbá a lézeres felírat szemmel és géppel való leolvashatatlanságát eredményezheti a rozsdamentes acél esetében.

A klórt vagy kloridokat tartalmazó maradványok, pl. sebészeti maradványok, gyógyszerek, sóoldatok, valamint a tisztításhoz, fertőtlenítéshez és sterilizáláshoz használt üzemi víz korróziós sérülést (gödörösödést, feszültségkorróziót) okoz, és a rozsdamentes acél termékek károsodásához vezet. Az eltávolításhoz megfelelő öblítést kell végezni teljesen sótanított vízzel, amit szárításnak kell követnie.

Amennyiben szükséges, utólagos szárítást kell végezni.

Csak olyan technológiai vegyszerek használhatók, amelyeket bevizsgáltak és engedélyeztek (pl. VAH- vagy FDA-engedély, illetve CE-jelölés), és amelyeket a vegyipari gyártó ajánlott az anyagok összeférhetőségét figyelembe véve. A vegyianyag-gyártó valamennyi alkalmazási előírását szigorúan be kell tartani. Ellenkező esetben a következő problémák léphetnek fel:

- Az anyag optikai megváltozása, például fakulás vagy a szín megváltozása a titán és az alumínium esetében. Alumínium esetében 8-nál nagyobb pH-érték alkalmazott/munkaoldatnál már szemmel látható felületi elváltozások fordulhatnak elő.
- Az anyag károsodása, például korrózió, repedések, törések, korai öregedés vagy térfogat-növekedés.
- ▶ A tisztításhoz ne használjon olyan fémkéft és egyéb olyan sűrűszoereket, amelyek megsértik a felületet, ellenkező esetben fennáll a korrózió veszélye.
- ▶ A higiéniai szempontból biztonságos, anyag- és értékmegőrző regenerálással kapcsolatban további részletes tanácsok találhatók a [www.a-k-i.org](#) címen, hivatkozás „AKI-Brochures”, „Red brochure”.

3.3 Újrafelhasználható termékek

A regenerálás olyan hatásai, amelyek a termék károsodásához vezethetnek, nem ismertek.

A működésképtelenné vált termék az újabb használat előtti gondos szemrevételezéssel és működésvizsgálattal ismerhető fel a legjobban, lásd Ellenőrzés.

3.4 Regenerálás a felhasználás helyén

- ▶ Adott esetben mossa át a nem látható felületeket lehetőleg ioncserélt vízzel, pl. eldobható fecskendővel.
- ▶ Lehetőség szerint teljesen távolítsa el a látható sebészeti maradványokat nedves, nem száraz törülköendővel.
- ▶ A terméket 6 órán belül szárazon és zárt hulladékgyűjtő tartályban szállítsa el tisztításra és fertőtlenítésre.

3.5 Előkészítés tisztítás előtt

- ▶ AC481R: Tisztítás előtt szerelje le a nyelet a tükörről.

3.6 Tisztítás/fertőtlenítés

3.6.1 A regenerálási eljárásra vonatkozó termékspecifikus biztonsági tájékoztató

A termék károsodása vagy megsemmisülése nem megfelelő tisztító- vagy fertőtlenítőszer és/vagy túl magas hőmérséklet miatt!

- ▶ A gyártó utasításait követve használjon olyan tisztító- és fertőtlenítőszereket,
 - amelyeket jóváhagytak műanyaghoz és nemesacélhoz,
 - és amelyek nem károsítják a (például a szilikonban található) lágyítószereket.
- ▶ Vegye figyelembe a koncentrációra, a hőmérsékletre és a használat idejére vonatkozó információkat.
- ▶ A fertőtlenítési hőmérséklet nem haladhatja meg a 95 °C-ot.

3.6.2 Validált tisztítási és fertőtlenítési eljárás

Validált eljárás	Speciális követelmények	Hivatkozás
Kézi tisztítás fertőtlenítőfolyadékba merítéssel ■ Összes termék	<ul style="list-style-type: none"> Megfelelő tisztítókefe Egyszer használatos 20 ml-es fecskendő Szárítási fázis: Használjon nem szárazító törlőkendőt vagy orvosi sűrített levegőt 	Fejezet Kézi tisztítás/fertőtlenítés és a következő alfejezet: <ul style="list-style-type: none"> Fejezet Kézi tisztítás fertőtlenítőfolyadékba merítéssel
Gépi lúgos tisztítás és magas hőmérsékleten végzett fertőtlenítés ■ Az AC481R kivételével minden termék	<ul style="list-style-type: none"> Helyezze a terméket egy könnyen tisztítható szűrőkosárba (vigyázzon, hogy a termékek ne legyenek takarásban). 	Fejezet Gépi tisztítás/fertőtlenítés és a következő alfejezet: <ul style="list-style-type: none"> Fejezet Gépi lúgos tisztítás és magas hőmérsékleten végzett fertőtlenítés
Kézi előtisztítás kefével, az azt követő gépi lúgos tisztítással és magas hőmérsékleten történő fertőtlenítéssel ■ AC481R	<ul style="list-style-type: none"> Megfelelő tisztítókefe Egyszer használatos, 20 ml-es fecskendő Helyezze a terméket egy tisztításra alkalmas tálcára (vigyázzon, hogy a termékek ne legyenek takarásban). 	Fejezet Gépi tisztítás/fertőtlenítés kézi előtisztítással és a következő alfejezet: <ul style="list-style-type: none"> Fejezet Kézi előtisztítás kefével Fejezet Gépi lúgos tisztítás és magas hőmérsékleten végzett fertőtlenítés

3.7 Kézi tisztítás/fertőtlenítés

- A kézi fertőtlenítés előtt a vizet megfelelő ideig csöpögtesse le a termékről, hogy megakadályozza a fertőtlenítőoldat felhígulását.
- A kézi tisztítást/fertőtlenítést követően szemrevételezéssel ellenőrizze a látható felületeket, hogy nem maradtak-e rajtuk maradványok.
- Szükség esetén ismételje meg a tisztítási/fertőtlenítési eljárást.

3.7.1 Kézi tisztítás fertőtlenítőfolyadékba merítéssel

Fázis	Lépés	T [°C/°F]	t [perc]	Konc. [%]	Vízmi-nőség	Kémia
I	Fertőtlenítő tisztítás	SZH (hideg)	>15	2	IV	Aldehidmentes, fenolmentes és QUAT-mentes koncentrátum, pH ~ 9*
II	Köztes öblítés	SZH (hideg)	1	-	IV	-
III	Fertőtlenítés	SZH (hideg)	5	2	IV	Aldehidmentes, fenolmentes és QUAT-mentes koncentrátum, pH ~ 9*
IV	Befejező öblítés	SZH (hideg)	1	-	TSV	-
V	Szárítás	SZH	-	-	-	-

IV: Ivóvíz
 TSV: Teljesen sótalan (ionmentes, mikrobiológiai szempontból legalább ivóvíz-minőségű) víz
 SZH: Szobahőmérséklet
 *Ajánlott: BBraun Stabimed fresh

- Felhívjuk figyelmét a megfelelő tisztítókefékkel és eldobható fecskendőkkel kapcsolatos információkra, lásd Validált tisztítási és fertőtlenítési eljárást.

I. fázis

- A terméket legalább 15 percre merítse az aktív tisztító hatású fertőtlenítőoldatba. Győződjön meg róla, hogy minden hozzáférhető felület benedvesedett.
- Tisztítsa meg a terméket az oldatban megfelelő tisztítókefével, amíg a felületen már nem észlelhetők szemmel látható maradványok.
- Ha vannak, a nem látható felületeket legalább 1 percig keféje át megfelelő tisztítókefével.
- Tisztítás közben ne mozgassa a mozgó alkatrészeket, például a beállítócsavarokat, csuklókat stb.
- Ezután alaposan öblítse le ezeket a területeket aktív tisztító hatású fertőtlenítőoldattal és megfelelő eldobható fecskendővel, legalább öt-öt alkalommal.

II. fázis

- Teljesen öblítse le/át a terméket (az összes hozzáférhető felületet) folyó víz alatt.
- Öblítés közben ne mozgassa a mozgó alkatrészeket, például a beállítócsavarokat, csuklókat stb.
- A terméken maradt vizet hagyja teljesen lecspegni.

III. fázis

- A terméket teljesen merítse bele a fertőtlenítőoldatba.
- Öblítés közben ne mozgassa a mozgó alkatrészeket, például a beállítócsavarokat, csuklókat stb.
- A hatóidő elején legalább 5-ször öblítse le a lumeneket megfelelő eldobható fecskendővel. Győződjön meg róla, hogy minden hozzáférhető felület benedvesedett.

IV. fázis

- Teljesen öblítse le/át a terméket (az összes hozzáférhető felületet).
- A befejező öblítés közben ne mozgassa a mozgó alkatrészeket, például a beállítócsavarokat, csuklókat stb.
- Öblítse le a lumeneket legalább ötször megfelelő eldobható fecskendővel.
- A terméken maradt vizet hagyja teljesen lecspegni.

V. fázis

- A szárítási fázisban szárítsa meg a terméket a megfelelő eszközzel (pl. kendő, sűrített levegő), lásd Validált tisztítási és fertőtlenítési eljárást.

3.8 Gépi tisztítás/fertőtlenítés

Felhívás

A tisztító- és fertőtlenítőkészülék hatékonyságát vizsgálati eredményekkel kell igazolni (pl. FDA-jóváhagyás vagy a DIN EN ISO 15883 szerinti CE-jelölés).

Felhívás

A regeneráláshoz használt tisztító- és fertőtlenítőkészülék rendszeres karbantartást és ellenőrzést igényel.

3.8.1 Gépi lúgos tisztítás és magas hőmérsékleten végzett fertőtlenítés

Gép típusa: egykamrás tisztító-/fertőtlenítőberendezés ultrahang nélkül

Fázis	Lépés	D [°C/°F]	t [perc]	Vízmi-nőség	Kémiai/megjegyzés
I	Előöblítés	<25/77	3	IV	-
II	Tisztítás	55/131	10	TSV	<ul style="list-style-type: none"> Koncentrátum, lúgos: <ul style="list-style-type: none"> pH ~ 13 <5 % anionos felületaktív anyagok 0,5 %-os munkaoldat <ul style="list-style-type: none"> pH = 11*
III	Köztes öblítés	>10/50	1	TSV	-
IV	Hőfertőtlenítés	90/194	5	TSV	-
V	Szárítás	-	-	-	A tisztító- és fertőtlenítőkészülék programja szerint

IV: Ivóvíz
 TSV: Teljesen sótalan víz (ionmentes, alacsony mikrobiológiai szennyeződéssel: legalább ivóvíz minőség)
 *Ajánlott: BBraun Helimatic Cleaner alkaline

- A gépi tisztítást/fertőtlenítést követően ellenőrizze a látható felületeket, hogy nem maradtak-e rajtuk maradványok.

3.9 Gépi tisztítás/fertőtlenítés kézi előtisztítással

Felhívás

A tisztító- és fertőtlenítőkészülék hatékonyságát vizsgálati eredményekkel kell igazolni (pl. FDA-jóváhagyás vagy a DIN EN ISO 15883 szerinti CE-jelölés).

Felhívás

A regeneráláshoz használt tisztító- és fertőtlenítőkészülék rendszeres karbantartást és ellenőrzést igényel.

3.9.1 Kézi előtisztítás kefével

Fázis	Lépés	T [°C/°F]	t [perc]	Konc. [%]	Vízmi-nőség	Kémia
I	Fertőtlenítő tisztítás	SZH (hideg)	>15	2	IV	Aldehidmentes, fenolmentes és QUAT-mentes koncentrátum, pH ~ 9*
II	Öblítés	SZH (hideg)	1	-	IV	-

IV: Ivóvíz
 SZH: Szobahőmérséklet
 *Ajánlott: BBraun Stabimed fresh

- Felhívjuk figyelmét a megfelelő tisztítókefékkel és eldobható fecskendőkkel kapcsolatos információkra, lásd Validált tisztítási és fertőtlenítési eljárást.

I. fázis

- A terméket legalább 15 percre merítse az aktív tisztító hatású fertőtlenítőoldatba. Győződjön meg róla, hogy minden hozzáférhető felület benedvesedett.
- Tisztítsa meg a terméket az oldatban megfelelő tisztítókefével, amíg a felületen már nem észlelhetők szemmel látható maradványok.
- Ha vannak, a nem látható felületeket legalább 1 percig keféje át megfelelő tisztítókefével.
- Tisztítás közben ne mozgassa a mozgó alkatrészeket, például a beállítócsavarokat, csuklókat stb.
- Ezután alaposan öblítse le ezeket a területeket aktív tisztító hatású fertőtlenítőoldattal és megfelelő eldobható fecskendővel, legalább öt-öt alkalommal.

II. fázis

- Teljesen öblítse le/át a terméket (az összes hozzáférhető felületet) folyó víz alatt.
- Öblítés közben ne mozgassa a mozgó alkatrészeket, például a beállítócsavarokat, csuklókat stb.

3.9.2 Gépi lúgos tisztítás és magas hőmérsékleten végzett fertőtlenítés

Gép típusa: egykamrás tisztító-/fertőtlenítőkészülék ultrahang nélkül

Fázis	Lépés	T [°C/°F]	t [perc]	Vízmi-nőség	Kémia
I	Előöblítés	<25/77	3	IV	-
II	Tisztítás	55/131	10	TSV	<ul style="list-style-type: none"> Koncentrátum, lúgos: <ul style="list-style-type: none"> pH = 13 <5 % anionos felületaktív anyagok 0,5 %-os munkaoldat <ul style="list-style-type: none"> pH = 11*
III	Köztes öblítés	>10/50	1	TSV	-
IV	Hőfertőtlenítés	90/194	5	TSV	-
V	Szárítás	-	-	-	A tisztító- és fertőtlenítőkészülék programja szerint

IV: Ivóvíz
 TSV: Teljesen sótalan víz (ionmentes, alacsony mikrobiológiai szennyeződéssel: legalább ivóvíz minőség)
 *Ajánlott: BBraun Helimatic Cleaner alkaline

- A gépi tisztítást/fertőtlenítést követően ellenőrizze a látható felületeket, hogy nem maradtak-e rajtuk maradványok.

3.10 Ellenőrzés

- Hagyja a terméket szobahőmérsékletre lehűlni.
- Szárítsa meg a vizes vagy nedves terméket.

3.10.1 Szemrevételezés ellenőrzés

- ▶ Győződjön meg arról, hogy minden szennyeződést eltávolított. Fordítson különös figyelmet az illesztési felületekre, zsanérokra, tengelyekre, süllyesztett felületekre, fűróhornyokra, valamint a ráspolyok fogainak oldalaira.
- ▶ Ha a termék szennyezett, ismételje meg a tisztítási és fertőtlenítési eljárást.
- ▶ Ellenőrizze a terméket, hogy nem található-e rajta károsodások, például a szigetelésen, nincsenek-e korrodált, kilazult, elhajlott, törött, repedt, kopott, erősen karcos vagy letört alkatrészek.
- ▶ Ellenőrizze, hogy a terméken nem hiányoznak-e vagy nem halványodtak-e el a feliratok.
- ▶ Ellenőrizze a hosszú, keskeny formájú termékeket (különösen a forgó műszereket), hogy nem deformálódtak-e.
- ▶ Ellenőrizze, hogy a termék spirális eleme nem sérült-e meg.
- ▶ Ellenőrizze a felületeket, hogy nem tapasztalható-e rajtuk durva elváltozás.
- ▶ Ellenőrizze a terméket, hogy nem sorjás-e, amely megsérthetné a szövetet vagy a sebészeti kesztyűt.
- ▶ Ellenőrizze, hogy a terméknek nincsenek-e kilazult vagy hiányozó alkatrészei.
- ▶ A sérült vagy nem működő termékek használatát azonnal szüntesse be, és küldje el a termékeket az Aesculap műszaki szervizébe, lásd Műszaki szerviz.

3.10.2 Működésvizsgálat

- ▶ Ellenőrizze, hogy megfelelően működik-e a termék.
- ▶ Ellenőrizze az összes mozgó alkatrészt (pl. zsanérok, zárok/reteszek, csúszóalkatrészek stb.), hogy megfelelően működnek-e.
- ▶ Ellenőrizze, hogy kompatibilis-e a hozzá tartozó termékekkel.
- ▶ A nem működő termékek használatát azonnal szüntesse be, és küldje el őket az Aesculap műszaki szervizébe, lásd Műszaki szerviz.

3.11 Csomagolás

- ▶ Megfelelően védje a termékeket finom munkahegyekkel.
- ▶ Helyezze a terméket a tartójába vagy egy megfelelő tálcára. Gondoskodjon az éles peremek lefedéséről.
- ▶ Csomagolja be a tálcákat a sterilizálási eljárásához megfelelő módon (pl. Aesculap steril konténerekbe).
- ▶ Gondoskodjon róla, hogy a csomagolás elegendő védelmet nyújtson a termék tárolás során történő szennyeződésével szemben.

3.12 Gőzsterilizálás

Felhívás

A terméket gőzzel vagy forró levegővel kell sterilizálni.

- ▶ Gondoskodjon róla, hogy a sterilizálószer minden külső és belső felületet elérjen (pl. a szelepek és csapok kinyitásával).
- ▶ Validált sterilizálási eljárás
 - Gőzsterilizálás frakcionált vákuumos eljárásban
 - Gőzsterilizáló a DIN EN 285 szerint, és a DIN EN ISO 17665 szerint validálva
 - Sterilizálás frakcionált vákuumos eljárásban 134 °C-on, 5 perces pihentetési idővel
- ▶ Több termék egyidejű sterilizálása esetén ugyanabban a gőzsterilizálóban: Ügyeljen rá, hogy a gyártó által megadott legnagyobb megengedett terhelést ne lépje túl.

3.13 Tárolás

- ▶ A steril termékeket csiramentes csomagolásban, portól védve, száraz, sötét és állandó hőmérsékletű helyen tárolja.

4. Műszaki szerviz

△ VIGYÁZAT

Az orvosi műszaki berendezéseken végzett módosítások a jótállási/garanciális igények, valamint a vonatkozó engedélyek elvesztését eredményezhetik.

- ▶ Ne végezzen módosításokat a terméken.
- ▶ A szervizelést és javítást illetően forduljon a B. Braun/Aesculap helyi képviselőjéhez.

A szervizek címei

Aesculap Technischer Service

Am Aesculap-Platz

78532 Tuttlingen / Germany

Phone: +49 7461 95-1601

Fax: +49 7461 16-2887

E-mail: ats@aesculap.de

További szervizcímek a fenti címen tudakolhatók meg.

5. Ártalmatlanítás

△ FIGYELMEZTETÉS

A szennyezett termékek miatti fertőzésveszély!

- ▶ A termék, alkatrészei és csomagolása ártalmatlanításakor, valamint újrahasznosításakor be kell tartani a nemzeti előírásokat.

△ FIGYELMEZTETÉS

Az éles és/vagy hegyes termékek miatti sérülésveszély!

- ▶ A termék ártalmatlanításakor vagy újrahasznosításakor ügyeljen arra, hogy a csomagolás megakadályozza, hogy a termék sérülést okozhasson.

Felhívás

Ártalmatlanítás előtt a felhasználó intézménye köteles regenerálni a terméket, lásd Validált regenerálási eljárást.

TA015291 2020-07 V6 Change No. 62342

1. O tem dokumentu

Napotek

V teh navodilih ni opisanih splošnih dejavnikov tveganja, ki so povezani s kirurškimi posegi.

1.1 Področje uporabe

Ta navodila za uporabo veljajo za naslednje izdelke:

1.1.1 Laringealno ogledalce z ročajem

Št. izd.	Oznaka
OM078R	Šestkotno laringealno ogledalce z ročajem Ø 6 mm
OM079R	Šestkotno laringealno ogledalce z ročajem Ø 8 mm
OM080R	Šestkotno laringealno ogledalce z ročajem Ø 10 mm
OM081R	Šestkotno laringealno ogledalce z ročajem Ø 12 mm
OM082R	Šestkotno laringealno ogledalce z ročajem Ø 14 mm
OM083R	Šestkotno laringealno ogledalce z ročajem Ø 16 mm
OM084R	Šestkotno laringealno ogledalce z ročajem Ø 18 mm
OM085R	Šestkotno laringealno ogledalce z ročajem Ø 20 mm
OM086R	Šestkotno laringealno ogledalce z ročajem Ø 22 mm
OM087R	Šestkotno laringealno ogledalce z ročajem Ø 24 mm
OM088R	Šestkotno laringealno ogledalce z ročajem Ø 26 mm
OM089R	Šestkotno laringealno ogledalce z ročajem Ø 28 mm
OM090R	Šestkotno laringealno ogledalce z ročajem Ø 30 mm

1.1.2 Laringealno ogledalce brez ročaja

Št. izd.	Oznaka
AC468R	Laringealno ogledalce Ø 6 mm
AC469R	Laringealno ogledalce Ø 8 mm
AC470R	Laringealno ogledalce Ø 10 mm
AC471R	Laringealno ogledalce Ø 12 mm
AC472R	Laringealno ogledalce Ø 14 mm
AC473R	Laringealno ogledalce Ø 16 mm
AC474R	Laringealno ogledalce Ø 18 mm
AC475R	Laringealno ogledalce Ø 20 mm
AC476R	Laringealno ogledalce Ø 22 mm
AC477R	Laringealno ogledalce Ø 24 mm
AC478R	Laringealno ogledalce Ø 26 mm
AC479R	Laringealno ogledalce Ø 28 mm
AC480R	Laringealno ogledalce Ø 30 mm

1.1.3 Ročaj za laringealno ogledalce

Št. izd.	Oznaka
AC481R	Ročaj za laringealno ogledalce 110 mm

- Za navodila za uporabo posameznih izdelkov ter informacije o združljivosti materialov in življenjski dobi glejte B. Braun eFU na eifu.bbraun.com

1.2 Opozorila

Varnostna opozorila se nanašajo na vse morebitne nevarnosti za bolnika, uporabnika in/ali izdelek, do katerih lahko pride med uporabo izdelka. Opozorila so označena na naslednji način:

⚠ OPOZORILO

Označuje morebitno nevarnost. Če se ji ne izognete, lahko povzroči manjše ali zmerne poškodbe.

⚠ PREVIDNO

Označuje morebitno materialno nevarnost. Če se ji ne izognete, lahko pride do poškodb izdelka.

2. Klinična uporaba

2.1 Področja uporabe in omejitve uporabe

2.1.1 Predvidena uporaba

Držala za laringealno ogledalce so namenjena nameščanju snemljivih laringealnih ogledalca.

To ogledalce se uporablja za posredno pregledovanje grla.

2.1.2 Indikacije

Napotek

Proizvajalec ne odgovarja za kakršno koli uporabo izdelka, ki je v nasprotju z navedenimi indikacijami in/ali opisanimi uporabami.

Za indikacije, glejte Predvidena uporaba.

2.1.3 Kontraindikacije

Ni znanih kontraindikacij.

2.2 Varnostne informacije

2.2.1 Klinični uporabnik

Splošne varnostne informacije

Da preprečite poškodbe, do katerih lahko pride zaradi nepravilne priprave in uporabe, ter da ne ogrozite proizvajalčeve garancije in odgovornosti:

- Izdelek uporabljajte samo v skladu s temi navodili za uporabo.
- Upoštevajte navodila za varnost in vzdrževanje.
- Poskrbite, da izdelek in dodatno opremo uporabljajo izključno osebe z ustrežno usposobljenostjo, znanjem in izkušnjami.
- Nove ali neuporabljene izdelke hranite v suhem, čistem in varnem prostoru.
- Pred uporabo izdelka preverite ali je v dobrem obratovalnem stanju.
- Navodila za uporabo naj bodo dostopna uporabniku.

Napotek

Uporabnik je dolžan proizvajalcu in pristojnemu organu države, v kateri se uporabnik nahaja, poročati o kakršnih koli resnih incidentih, ki bi se pojavili v zvezi z izdelkom.

Navodila za kirurške posege

Za pravilno izvedbo kirurškega posega je odgovoren uporabnik.

Pogoj za uspešno uporabo izdelka je ustrezno klinično usposabljanje ter teoretično in praktično znanje vseh potrebnih kirurških tehnik, vključno z uporabo tega izdelka.

V primeru nejasne predoperativne situacije v zvezi z uporabo izdelka, mora uporabnik od proizvajalca pridobiti vse informacije.

2.2.2 Sterilnost

Izdelek je dobavljen v nesterilnem stanju.

- Nov izdelek očistite po odstranitvi transportne ovojnine in pred njegovo prvo sterilizacijo.

2.3 Uporaba

⚠ OPOZORILO

Nevarnost poškodb in/ali okvare!

- Pred vsako uporabo preverite, da sestavni deli izdelka niso zrahljani, upognjeni, razpokani, obrabljeni ali zlomljeni.
- Pred vsako uporabo izdelka vedno opravite preizkus delovanja.

3. Potrjeni postopek priprave na ponovno uporabo

3.1 Splošna varnostna navodila

Napotek

Upoštevajte nacionalne zakonske predpise, nacionalne in mednarodne standarde in smernice ter lokalne, klinične higienske napotke za sterilno obdelavo.

Napotek

Pri bolnikih s Creutzfeldt-Jakobovo boleznijo (CJB), sumom na CJB ali morebitne različice CJB, upoštevajte ustrezne nacionalne predpise v zvezi s pripravo na ponovno uporabo izdelkov.

Napotek

Strojna priprava na ponovno uporabo je primernejša od ročnega čiščenja, saj zagotavlja boljše in zanesljivejše rezultate.

Napotek

Uspešno obdelavo te medicinske naprave je mogoče zagotoviti le po predhodni potrditvi postopka obdelave. Odgovornost za to nosi upravljavec/tehnik za sterilno obdelavo.

Napotek

Če se končna sterilizacija ne izvede, je treba uporabiti virucidno dezinfekcijsko sredstvo.

Napotek

Za najnovije informacije o pripravi na ponovno uporabo in združljivosti materialov glejte B. Braun eFU na eifu.bbraun.com

Potrjen postopek parne sterilizacije je bil izveden v sistemu sterilne posode Aesculap.

3.2 Splošne informacije

Posušeni ali prilepljeni ostanki po kirurškem posegu lahko otežijo ali onemogočijo čiščenje ter povzročijo korozijo. Zato časovni interval med uporabo in obdelavo ne sme presegati 6 h; prav tako ne uporabljajte fiksnih temperatur predčiščenja >45 °C niti fiksnih razkuževalnih sredstev (učinkovina: aldehidi/alkoholi).

Pretirane količine sredstev za nevtralizacijo ali osnovnih čistil lahko povzročijo kemične poškodbe in/ali bledenje nerjavnega jekla, laserska označba pa postane vizualno ali strojno neberljiva.

Ostanki, ki vsebujejo klor ali kloride, npr. v kirurških ostankih, zdravih, fizioloških raztopinah in v parobni vodi, ki se uporablja za čiščenje, razkuževanje in sterilizacijo, bodo povzročili korozijsko škodo (jamičasta, napetostna korozija) in posledično uničenje izdelkov iz nerjavnega jekla. Te je treba odstraniti s temeljitim izpiranjem z demineralizirano vodo ter naknadnim sušenjem.

Po potrebi dodatno posušite.

Za obdelavo izdelka se lahko uporabijo izključno procesne kemikalije, ki so bile preizkušene in odobrene (npr. odobritev s strani Združenja za uporabno higieno – VAH ali Uprave ZDA za živila in zdravila – FDA ali oznaka CE), so združljive z materiali izdelka in se lahko uporabijo za obdelavo izdelka glede na priporočila proizvajalca kemikalije. Vse specifikacije proizvajalca kemikalij glede uporabe je treba strogo upoštevati. Sicer lahko pride do naslednjih težav:

- Optične spremembe materialov, npr. bledenje ali razbarvanje titana ali aluminija. V primeru aluminija lahko vidne spremembe na površini povzročijo že nanašalne/procesne raztopine s pH vrednostjo >8.
- Materialna škoda, kot so korozija, razpoke, lomljenje, prezgodnje staranje ali nabrekanje.
- Za čiščenje ne uporabljajte kovinskih krtač ali drugih abrazivnih sredstev, ki lahko poškodujejo površino in povzročijo korozijo.
- Nadaljnje podrobne nasvete o higieni varni pripravi na ponovno uporabo, ki ohrani material/vrednost, je mogoče najti na www.a-k-i.org, povezava do "AKI-Brochures", "Red brochure".

3.3 Izdelki za večkratno uporabo

Vplivi priprave na ponovno uporabo, ki povzročijo poškodbe izdelka, niso znani.

Skrben vizualni in funkcionalni pregled pred naslednjo uporabo je najboljša priložnost, da se prepozna izdelek, ki ni več funkcionalen, glejte Pregled.

3.4 Priprave na mestu uporabe

- Če je potrebno, nevidne oz. nedostopne površine po možnosti sperite z deionizirano vodo, denimo z injekcijsko brizgo za enkratno uporabo.
- Morebitne vidne kirurške ostanke v celoti odstranite z vlažno krpo, ki ne pušča vlaken.
- Suh izdelek v roku 6 ur položite v zaprto posodo za odpadke za čiščenje in dezinfekcijo.

3.5 Priprava na čiščenje

- AC481R: Pred čiščenjem ročaj snemite z ogledalca.

3.6 Čiščenje/dezinfekcija

3.6.1 Varnostne informacije glede postopka priprave na ponovno uporabo za posamezne izdelke

Poškodba ali uničenje izdelka zaradi uporabe neustreznih čistilnih/dezinfekcijskih sredstev in/ali previsokih temperatur!

- Po navodilih proizvajalca uporabite čistilna in dezinfekcijska sredstva
 - ki so odobrena za plastične materiale in jeklo visoke kakovosti,
 - ki ne razirajo mehčnih sredstev (npr. v silikonu).
- Upoštevajte specifikacije glede koncentracije, temperature in časa izpostavljenosti.
- Ne prekoračite najvišje dovoljene temperature dezinfekcije, ki znaša 95 °C.

3.6.2 Potrjen postopek čiščenja in dezinfekcije

Potrjen postopek	Posebne zahteve	Referenca
Ročno čiščenje s potopitvijo v dezinfekcijskem sredstvu ■ Vsi izdelki	<ul style="list-style-type: none"> ■ Primerna krtača za čiščenje ■ Injekcijska brizga za enkratno uporabo 20 ml ■ Faza sušenja: Uporabite krpo, ki ne pušča vlaken, ali medicinski stisnjen zrak 	Poglavje Ročno čiščenje/dezinfekcija in pododdelek: ■ Poglavje Ročno čiščenje s potopitvijo v dezinfekcijskem sredstvu
Strojno alkalno čiščenje in termična dezinfekcija ■ Vsi izdelki razen AC481R	<ul style="list-style-type: none"> ■ Izdelek položite na pladenj, ki je primeren za čiščenje (izogibajte se izpiranju mrtvih kotov). 	Poglavje Strojno čiščenje/dezinfekcija in pododdelek: ■ Poglavje Strojno alkalno čiščenje in termična dezinfekcija
Ročno predčiščenje s krtačko ter naknadno strojno alkalno čiščenje in termično razkuževanje ■ AC481R	<ul style="list-style-type: none"> ■ Ustrezna čistilna krtačka ■ Brizga za enkratno uporabo, 20 ml ■ Izdelek položite na pladenj, ki je primeren za čiščenje (izogibajte se izpiranju težko dostopnih mest). 	Poglavje Strojno čiščenje/razkuževanje z ročnim predčiščenjem in pododdelek: ■ Poglavje Ročno predčiščenje s krtačko ■ Poglavje Strojno alkalno čiščenje in termična dezinfekcija

3.7 Ročno čiščenje/dezinfekcija

- ▶ Pred ročno dezinfekcijo se mora voda dovolj časa odcejati, da preprečite redčenje dezinfekcijske raztopine.
- ▶ Po ročnem čiščenju/dezinfekciji vizualno preverite prisotnost ostankov na vidni površini.
- ▶ Po potrebi ponovite postopek čiščenja/dezinfekcije.

3.7.1 Ročno čiščenje s potopitvijo v dezinfekcijskem sredstvu

Faza	Korak	T [°C/°F]	t [min]	Konc. [%]	Kakovost vode	Kemikalija
I	Dezinfekcijsko čiščenje	ST (hladno)	>15	2	P-V	Koncentrat brez aldehida, brez fenola in brez kvaternarnega amonija (QUAT), pH ~ 9*
II	Vmesno izpiranje	ST (hladno)	1	-	P-V	-
III	Dezinfekcija	ST (hladno)	5	2	P-V	Koncentrat brez aldehida, brez fenola in brez kvaternarnega amonija (QUAT), pH ~ 9*
IV	Zaključno izpiranje	ST (hladno)	1	-	PR-V	-
V	Sušenje	ST	-	-	-	-

P-V: Pitna voda

PR-V: Popolnoma razsoljena voda (demineralizirana, mikrobiološka, vsaj na stopnji kakovosti pitne vode)

ST: Sobna temperatura

*Priporočamo: B Braun Stabimed fresh

- ▶ Upošteвайте informacije o ustreznih čistilnih krtačah in injekcijskih brizgah za enkratno uporabo, glejte Potrjen postopek čiščenja in dezinfekcije.

Faza I

- ▶ Izdelek za vsaj 15 min v celoti potopite v čistilno/dezinfekcijsko sredstvo. Poskrbite, da so vse dostopne površine navlažene.
- ▶ Izdelek v raztopini očistite z ustrezno čistilno krtačko, dokler s površine ne odstranite vseh vidnih ostankov.
- ▶ Po potrebi vse nevidne površine ščetkajte s primerno čistilno krtačo vsaj 1 min.
- ▶ Med čiščenjem aktivirajte premične sestavne dele, kot so nastavljeni vijaki, spoji itd.
- ▶ Nato s pomočjo ustrezne injekcijske brizge te sestavne dele temeljito izperite s čistilno raztopino za dezinfekcijo (vsaj petkrat).

Faza II

- ▶ Izdelek (vse dostopne površine) temeljito sperite/splaknite pod tekočo vodo.
- ▶ Med izpiranjem aktivirajte premične sestavne dele, kot so nastavljeni vijaki, spoji itd.
- ▶ Preostalo vodo v celoti odcedite.

Faza III

- ▶ Izdelek v celoti potopite v dezinfekcijsko raztopino.
- ▶ Med izpiranjem aktivirajte premične sestavne dele, kot so nastavljeni vijaki, spoji itd.
- ▶ Na začetku časa izpostavljenosti vsaj 5-krat sperite lumne z ustrezno injekcijsko brizgo za enkratno uporabo. Poskrbite, da so vse dostopne površine navlažene.

Faza IV

- ▶ Izdelek (vse dostopne površine) temeljito sperite/splaknite.
- ▶ Med končnim izpiranjem aktivirajte premične sestavne dele, kot so nastavljeni vijaki, spoji itd.
- ▶ Vsaj petkrat sperite lumne z ustrezno injekcijsko brizgo za enkratno uporabo.
- ▶ Preostalo vodo v celoti odcedite.

Faza V

- ▶ V fazi sušenja izdelek posušite z ustrezno opremo (npr. krpa, stisnjen zrak), glejte Potrjen postopek čiščenja in dezinfekcije.

3.8 Strojno čiščenje/dezinfekcija

Napotek

Naprava za čiščenje in dezinfekcijo mora biti preizkušena in odobrena (npr. odobritev s strani FDA ali oznaka CE v skladu z DIN EN ISO 15883).

Napotek

Napravo za čiščenje in dezinfekcijo, ki se uporablja za obdelavo, je treba redno servisirati in preverjati.

3.8.1 Strojno alkalno čiščenje in termična dezinfekcija

Vrsta naprave: naprava za čiščenje/dezinfekcijo z eno komoro, brez ultrazvoka

Faza	Korak	D [°C/°F]	t [min]	Kakovost vode	Kemikalija/Opomba
I	Predhodno izpiranje	<25/77	3	P-V	-
II	Čiščenje	55/131	10	PR-V	<ul style="list-style-type: none"> ■ Koncentrat, alkalni: <ul style="list-style-type: none"> - pH = 13 - <5 % anionska površinsko aktivna snov ■ delovna raztopina 0,5 % <ul style="list-style-type: none"> - pH = 11*
III	Vmesno izpiranje	>10/50	1	PR-V	-
IV	Termična dezinfekcija	90/194	5	PR-V	-
V	Sušenje	-	-	-	V skladu s programom za napravo za čiščenje in dezinfekcijo

PV: Pitna voda

PR-V: Popolnoma razsoljena voda (demineralizirana, nizka mikrobiološka kontaminacija; vsaj kakovost pitne vode)

*Priporočamo: B Braun Helimatic Cleaner alcaline

- ▶ Po strojnem čiščenju/dezinfekciji preverite prisotnost ostankov na vidni površini.

3.9 Strojno čiščenje/razkuževanje z ročnim predčiščenjem

Napotek

Naprava za čiščenje in dezinfekcijo mora biti preizkušena in odobrena (npr. odobritev s strani FDA ali oznaka CE v skladu z DIN EN ISO 15883).

Napotek

Napravo za čiščenje in dezinfekcijo, ki se uporablja za obdelavo, je treba redno servisirati in preverjati.

3.9.1 Ročno predčiščenje s krtačko

Faza	Korak	T [°C/°F]	t [min]	Konc. [%]	Kakovost vode	Kemikalija
I	Dezinfekcijsko čiščenje	ST (hladno)	>15	2	P-V	Koncentrat brez aldehida, brez fenola in brez kvaternarnega amonija (QUAT), pH ~ 9*
II	Izpiranje	ST (hladno)	1	-	P-V	-

P-V: Pitna voda

ST: Sobna temperatura

*Priporočamo: B Braun Stabimed fresh

- ▶ Upošteвайте informacije o ustreznih čistilnih krtačah in injekcijskih brizgah za enkratno uporabo, glejte Potrjen postopek čiščenja in dezinfekcije.

Faza I

- ▶ Izdelek za vsaj 15 min v celoti potopite v čistilno/dezinfekcijsko sredstvo. Poskrbite, da so vse dostopne površine navlažene.
- ▶ Izdelek v raztopini očistite z ustrezno čistilno krtačko, dokler s površine ne odstranite vseh vidnih ostankov.
- ▶ Po potrebi vse nevidne površine ščetkajte s primerno čistilno krtačo vsaj 1 min.
- ▶ Med čiščenjem aktivirajte premične sestavne dele, kot so nastavljeni vijaki, spoji itd.
- ▶ Nato s pomočjo ustrezne injekcijske brizge te sestavne dele temeljito izperite s čistilno raztopino za dezinfekcijo (vsaj petkrat).

Faza II

- ▶ Izdelek (vse dostopne površine) temeljito sperite/splaknite pod tekočo vodo.
- ▶ Med izpiranjem aktivirajte premične sestavne dele, kot so nastavljeni vijaki, spoji itd.

3.9.2 Strojno alkalno čiščenje in termična dezinfekcija

Vrsta naprave: naprava za čiščenje/dezinfekcijo z eno komoro, brez ultrazvoka

Faza	Korak	T [°C/°F]	t [min]	Kakovost vode	Kemikalija
I	Predhodno izpiranje	<25/77	3	P-V	-
II	Čiščenje	55/131	10	PR-V	<ul style="list-style-type: none"> ■ Koncentrat, alkalni: <ul style="list-style-type: none"> - pH = 13 - <5 % anionska površinsko aktivna snov ■ delovna raztopina 0,5 % <ul style="list-style-type: none"> - pH = 11*
III	Vmesno izpiranje	>10/50	1	PR-V	-
IV	Termična dezinfekcija	90/194	5	PR-V	-
V	Sušenje	-	-	-	V skladu s programom za napravo za čiščenje in dezinfekcijo

P-V: Pitna voda

PR-V: Popolnoma razsoljena voda (demineralizirana, nizka mikrobiološka kontaminacija; vsaj kakovost pitne vode)

*Priporočamo: B Braun Helimatic Cleaner alcaline

- ▶ Po strojnem čiščenju/dezinfekciji preverite prisotnost ostankov na vidni površini.

3.10 Pregled

- ▶ Počakajte, da se izdelek ohladi na sobno temperaturo.
- ▶ Če je izdelek moker ali vlažen, ga posušite.

3.10.1 Vizualni pregled

- ▶ Preverite, ali je odstranjena vsa umazanija. Še posebej bodite pozorni na spojne površine, tečaje, ročaje, vdolbine, žlebove ter stranice zob na strgalih.
- ▶ Če je izdelek umazan: ponovite postopek čiščenja in razkuževanja.
- ▶ Preverite, ali je izdelek poškodovan, npr. izolacija ali razjedanje, zrahljane, ukrivljene, okvarjene, razpokane, obrabljene ali močno opraskane in zlomljene sestavne dele.
- ▶ Preverite, ali na izdelku manjkajo oziroma so zbledele oznake.
- ▶ Izdelke z dolgimi, ozkimi oblikami (zlasti vrtljive instrumente) preverite za morebitne deformacije.
- ▶ Preverite, da na izdelku ni poškodbe spiralnega elementa.
- ▶ Preverite, ali so na površinah grobe točke.
- ▶ Preverite, ali ima izdelek grobe točke, ki lahko poškodujejo tkiva ali kirurške rokavice.
- ▶ Preverite, ali ima izdelek zrahljane ali manjkajoče dele.
- ▶ Poškodovane ali nedelujoče izdelke takoj odložite in jih pošljite tehnični službi Aesculap, glejte Tehnična služba.

3.10.2 Preskus delovanja

- ▶ Preverite, ali izdelek deluje pravilno.
- ▶ Preverite pravilno delovanje vseh gibljivih delov (npr. tečajev, zaklepov/zapahov, drsnih delov itd.).
- ▶ Preverite združljivost s povezanimi izdelki.
- ▶ Nedelujoče izdelke takoj odložite in jih pošljite tehnični službi Aesculap, glejte Tehnična služba.

3.11 Ovojnina

- ▶ Izdelke ustrezno zaščitite z dobrimi delovnimi nasveti.
- ▶ Izdelek postavite v držalo ali na ustrezen pladenj. Zagotovite, da so ostri robovi prekriti.
- ▶ Ustrezno zapakirajte pladnje za postopek sterilizacije (npr. v sterilne posode Aesculap).
- ▶ Zagotovite, da ovojnina zagotavlja zadostno zaščito pred onesaženjem izdelka med shranjevanjem.

3.12 Parna sterilizacija

Napotek

Ta izdelek je treba sterilizirati s paro ali vročim zrakom

- ▶ Zagotovite, da ima sterilizacijsko sredstvo dostop do vseh zunanjih in notranjih površin (npr. z odprtjem morebitnih ventilov in pip).
- ▶ Potrjen postopek sterilizacije
 - Parna sterilizacija z uporabo frakcionarnega vakuumskega postopka
 - Parni sterilizator v skladu s standardom DIN EN 285 in potrjen v skladu s standardom DIN EN ISO 17665
 - Sterilizacija s frakcionarnim vakuumskim postopkom pri 134 °C / čas zadrževanja 5 min
- ▶ Če sterilizirate več pripomočkov istočasno v istem parnem sterilizatorju: Preverite, da največja dovoljena obremenitev v skladu s specifikacijami proizvajalca ni presežena.

3.13 Shranjevanje

- ▶ Sterilne izdelke hranite v embalaži, ki zagotavlja zaščito pred bacili in prahom, na suhem, temnem mestu z enakovrno temperaturo.

4. Tehnična služba

PREVIDNO

Predelava medicinske tehnične opreme lahko povzroči izgubo garancije in garancijskih pravic ter odvzem veljavnih dovoljenj.

- ▶ Izdelka ne spreminjajte.
- ▶ Za servisiranje in popravila se obrnite na nacionalno agencijo B. Braun/Aesculap.

Naslovi ponudnikov servisnih storitev

Aesculap Technischer Service

Am Aesculap-Platz

78532 Tuttlingen / Germany

Phone: +49 7461 95-1601

Fax: +49 7461 16-2887

E-mail: ats@aesculap.de

Dodatni naslovi so na voljo na zgoraj navedenem naslovu.

5. Odstranjevanje

OPOZORILO

Nevarnost okužbe zaradi kontaminiranih izdelkov!

- ▶ Pri odstranjevanju ali recikliranju izdelka, njegovih sestavnih delov in ovojnine upoštevajte nacionalne predpise.

OPOZORILO

Nevarnost poškodb zaradi ostrih robov in/ali koničastih izdelkov!

- ▶ Pri odstranjevanju ali recikliranju izdelka poskrbite, da z ustrezno ovojnino preprečite možnost, da bi izdelek povzročil poškodbe.

Napotek

Institucija uporabnika mora pred odstranjevanjem izdelke pripraviti na ponovno uporabo, glejte Potrjeni postopek priprave na ponovno uporabo.

1. O ovom dokumentu

Napomena

Opći faktori rizika povezani s kirurškim zahvatima nisu opisani u ovom uputama za uporabu.

1.1 Opseg

Ove upute za uporabu odnose se na sljedeće proizvode:

1.1.1 Laringealno ogledalo s ručkom

Br. art.	Oznaka
OM078R	Šesterokutno laringealno ogledalo s ručkom Ø 6 mm
OM079R	Šesterokutno laringealno ogledalo s ručkom Ø 8 mm
OM080R	Šesterokutno laringealno ogledalo s ručkom Ø 10 mm
OM081R	Šesterokutno laringealno ogledalo s ručkom Ø 12 mm
OM082R	Šesterokutno laringealno ogledalo s ručkom Ø 14 mm
OM083R	Šesterokutno laringealno ogledalo s ručkom Ø 16 mm
OM084R	Šesterokutno laringealno ogledalo s ručkom Ø 18 mm
OM085R	Šesterokutno laringealno ogledalo s ručkom Ø 20 mm
OM086R	Šesterokutno laringealno ogledalo s ručkom Ø 22 mm
OM087R	Šesterokutno laringealno ogledalo s ručkom Ø 24 mm
OM088R	Šesterokutno laringealno ogledalo s ručkom Ø 26 mm
OM089R	Šesterokutno laringealno ogledalo s ručkom Ø 28 mm
OM090R	Šesterokutno laringealno ogledalo s ručkom Ø 30 mm

1.1.2 Laringealno ogledalo bez ručke

Br. art.	Oznaka
AC468R	Laringealno ogledalo Ø 6 mm
AC469R	Laringealno ogledalo Ø 8 mm
AC470R	Laringealno ogledalo Ø 10 mm
AC471R	Laringealno ogledalo Ø 12 mm
AC472R	Laringealno ogledalo Ø 14 mm
AC473R	Laringealno ogledalo Ø 16 mm
AC474R	Laringealno ogledalo Ø 18 mm
AC475R	Laringealno ogledalo Ø 20 mm
AC476R	Laringealno ogledalo Ø 22 mm
AC477R	Laringealno ogledalo Ø 24 mm
AC478R	Laringealno ogledalo Ø 26 mm
AC479R	Laringealno ogledalo Ø 28 mm
AC480R	Laringealno ogledalo Ø 30 mm

1.1.3 Ručka za laringealno ogledalo

Br. art.	Oznaka
AC481R	Ručka za laringealno ogledalo 110 mm

- ▶ Upute za uporabu ovog artikla, kao i informacije o usklađenosti i vijeku trajanja pogledajte u B. Braun eIFU na stranici eifu.bb Braun.com

1.2 Sigurnosne poruke

Sigurnosne poruke pojašnjavaju opasnosti koje bi se mogle pojaviti tijekom uporabe proizvoda za pacijenta, korisnika i/ili proizvod. Sigurnosne poruke označene su ovako:

⚠ UPOZORENJE

Ukazuje na moguću opasnost. Ako se ne izbjegne, posljedica može biti manja ili umjerena ozljeda.

⚠ OPREZ

Ukazuje na moguću materijalnu štetu. Ako se ne izbjegne, proizvod se može oštetiti.

2. Klinička primjena

2.1 Područja i ograničenja uporabe

2.1.1 Namjena

Rukohvati laringealnog ogledala služe za primanje zamjenjivih laringealnih ogledala.

Ovo se ogledalo upotrebljava za neizravno pregledavanje grkljana.

2.1.2 Indikacije

Napomena

Proizvođač ne odgovara za uporabu proizvoda izvan navedenih indikacija i/ili opisanih primjena.

Za indikacije, pogledajte Namjena.

2.1.3 Kontraindikacije

Nema poznatih kontraindikacija.

2.2 Sigurnosne informacije

2.2.1 Klinički korisnik

Opće sigurnosne informacije

Sprječite štetu uzrokovanu nepravilnim postavljanjem ili radom te gubitak jamstva i odgovornost proizvođača:

- ▶ Proizvod koristite samo prema uputama za uporabu.
- ▶ Pridržavajte se uputa za sigurnost i održavanje.
- ▶ Proizvodi i njegov pribor smiju koristiti i njima raditi samo osobe koje su prošle neophodno osposobljavanje te stekle znanje i iskustvo.
- ▶ Nove ili neiskorištene proizvode čuvajte na suhom, čistom i sigurnom mjestu.
- ▶ Prije uporabe provjerite je li proizvod u dobrom radnom stanju.
- ▶ Upute za uporabu držite nadohvat korisniku.

Napomena

Korisnik je proizvođaču i nadležnim tijelima države u kojoj se korisnik nalazi dužan prijaviti sve ozbiljne događaje povezane s proizvodom.

Napomene o kirurškim zahvatima

Korisnikova je odgovornost osigurati ispravno obavljanje kirurškog zahvata.

Odgovarajuća klinička obuka, kao i teorijska i praktična stručnost u svim potrebnim operativnim tehnikama, uključujući korištenje ovog proizvoda, predujveti su za njegovu uspješnu uporabu.

Korisnik je dužan od proizvođača pribaviti informacije, ako postoji nejasna preoperativna situacija povezana s uporabom proizvoda.

2.2.2 Sterilnost

Proizvod se isporučuje u nesterilnom stanju.

- ▶ Nakon uklanjanja transportne ambalaže i prije početne sterilizacije očistite proizvod.

2.3 Primjena

⚠ UPOZORENJE

Opasnost od ozljeda i/ili kvara!

- ▶ Prije svake uporabe pregledajte proizvod na labave, savijene, slomljene, napuknute ili istrošene komponente.
- ▶ Prije svake uporabe proizvoda uvijek obavite funkcionalno ispitivanje.

3. Potvrđeni postupak ponovne obrade

3.1 Opće sigurnosne upute

Napomena

Pridržavajte se lokalnih zakonskih propisa, nacionalnih i međunarodnih standarda i direktiva te uputa za kliničku higijenu pri sterilnoj obradi.

Napomena

Za pacijente s Creutzfeldt-Jakobovom bolešću (CJD), za koje se sumnja na CJD ili moguće varijante CJD-a, pridržavajte se nacionalnih propisa koji se odnose na ponovnu obradu proizvoda.

Napomena

Ponovna mehanička obrada mora imati prednost pred ručnim čišćenjem, jer daje bolje i pouzdanije rezultate.

Napomena

Uspješna obrada ovog medicinskog uređaja može se osigurati samo ako se način obrade prvo provjeri. Za ovo je odgovoran operater/tehničar za sterilnu obradu.

Napomena

Ako ne postoji završna sterilizacija, mora se koristiti virucidni dezinficijens.

Napomena

Ažurne informacije o ponovnoj obradi i usklađenosti materijala pogledajte u B. Braun eIFU na stranici eifu.bb Braun.com. Provjeren postupak sterilizacije parom provodi se u sustavu sterilnog spremnika Aesculap.

3.2 Opće informacije

Sušeni ili zalijepljeni kirurški ostaci mogu otežati čišćenje ili ga učiniti neučinkovitim i uzrokovati koroziju. Zbog toga vremenski interval između primjene i obrade ne smije prelaziti 6 sati; također se ne smiju koristiti fiksativne temperature u prethodnom čišćenju >45°C ili sredstva za dezinfekciju (aktivan sastojak: aldehid/alkoholi).

Prekomjerne količine sredstava za neutralizaciju ili osnovnih sredstava za čišćenje mogu rezultirati kemijsko ugrožavanje i/ili blijedenje a lasersko označavanje postaje nečitljivo vizualno ili strojem za nehrđajući čelik.

Ostaci koji sadrže klor ili kloride, primjerice kirurški ostaci, lijekovi, fiziološke otopine i tehnička voda koja se koristi za čišćenje, dezinfekciju i sterilizaciju, uzrokovat će oštećenje korozijom (udubljenje, korozija zbog opterećenja) i uništiti proizvod od nehrđajućeg čelika. Mora ih se ukloniti temeljitim ispiranjem demineraliziranom vodom a zatim sušenjem.

Dodatno sušenje, ako je to potrebno.

Obradujte samo kemikalijama koje su ispitane i odobrene (na pr. odobrenje VAH ili FDA ili oznaka CE) i koje su kompatibilne s materijalima proizvoda, u skladu s preporukama proizvođača kemikalija. Sve proizvođačke specifikacije za primjenu kemikalija moraju se strogo poštovati. Ako tako ne učinite, mogući su sljedeći problemi:

- Optičke promjene materijala, na pr. blijedilo ili promjena boje titana ili aluminija. Za aluminij, otopina za primjenu/obradu s pH > 8 uzrokuje vidljive promjene površine.
- Materijalne štete, kao što su korozija, pukotine, lomljenje, skraćenje vijeka trajanja ili ispušćenja.
- ▶ Ne koristite metalne četke za čišćenje i ostale abrazive koji će oštetiti površine proizvoda i mogu uzrokovati koroziju.
- ▶ Dodatni detaljni savjeti o higijenskoj sigurnosti i očuvanju materijala/vrijednosti pri ponovnoj obradi mogu se pronaći na www.a-k-i.org, poveznica na „AKI-Brochures“, „Red brochure“.

3.3 Proizvodi za višekratnu uporabu

Utjecaji ponovne obrade koji dovode do oštećenja proizvoda nisu poznati.

Proizvod koji više nije funkcionalan najbolje se može prepoznati pažljivim vizualnim i funkcionalnim pregledom prije sljedeće uporabe, pogledajte Pregled.

3.4 Pripreme na mjestu uporabe

- ▶ Ako je to primjenjivo, isperite nevidljive površine deioniziranom vodom, primjerice jednokratnom štrcaljkom.
- ▶ Uklonite vidljive kirurške ostatke vlažnom krpom bez dlačica, u mjeri u kojoj je to moguće.
- ▶ Suh proizvod radi čišćenja i dezinfekcije unutar 6 sati prenesite u zabrtvljenom spremniku za otpad.

3.5 Priprema za čišćenje

- ▶ AC481R: Prije čišćenja rastavite ručku s ogledala.

3.6 Čišćenje/dezinfekcija

3.6.1 Informacije o sigurnosti za ovaj proizvod pri ponovnoj obradi

Oštećenje ili uništavanje proizvoda zbog neprikladnih sredstava za čišćenje/dezinfekciju i/ili previsokih temperatura!

- ▶ Prema proizvođačevim uputama upotrebljavajte sredstva za čišćenje i dezinfekciju
 - koja su odobrena za plastični materijal i čelik visoke kvalitete,
 - koja ne ugrožavaju omešivače (npr. u silikonu).
- ▶ Pridržavajte se specifikacija vezanih uz koncentraciju, temperaturu i vrijeme izlaganja.
- ▶ Nemojte prekoračiti maksimalnu dopuštenu temperaturu dezinfekcije od 95 °C.

3.6.2 Provjeren postupak čišćenja i dezinfekcije

Provjeren postupak	Posebni zahtjevi	Referenca
Ručno čišćenje uporabom dezinfekcijskog uranjanja. ■ Svi proizvodi	<ul style="list-style-type: none"> ■ Prikladna četka za čišćenje ■ Štrcaljka za jednokratnu upotrebu, 20 ml ■ Faza sušenja: uporabite krpu koja ne ostavlja dlačice ili medicinski stlačeni zrak. 	Poglavlje Ručno čišćenje/dezinfekcija i pododjeljak: ■ Poglavlje Ručno čišćenje uporabom dezinfekcijskog uranjanja.
Mehaničko alkalno čišćenje i toplinska dezinfekcija ■ Svi proizvodi osim AC481R	<ul style="list-style-type: none"> ■ Postavite proizvod na plitvicu prikladnu za čišćenje (izbjegavajte ispiranje slijepih točaka). 	Poglavlje Mehaničko čišćenje/dezinfekcija i pododjeljak: ■ Poglavlje Mehaničko alkalno čišćenje i toplinska dezinfekcija
Ručno prethodno čišćenje četkom i naknadno mehaničko alkalno čišćenje i toplinska dezinfekcija ■ AC481R	<ul style="list-style-type: none"> ■ Prikladna četka za čišćenje ■ Jednokratna štrcaljka od 20 ml ■ Stavite proizvod na podložak prikladan za čišćenje (izbjegavajte ispiranje slijepih točaka). 	Poglavlje Mehaničko čišćenje/dezinfekcija s ručnim prethodnim čišćenjem i pododjeljak: ■ Poglavlje Prethodno ručno čišćenje četkom ■ Poglavlje Mehaničko alkalno čišćenje i toplinska dezinfekcija

3.7 Ručno čišćenje/dezinfekcija

- ▶ Prije ručne dezinfekcije, pustite vodu da kaplje dovoljno dugo kako bi se spriječilo razjediivanje otopine za dezinfekciju.
- ▶ Nakon ručnog čišćenja/dezinfekcije vizualno provjerite vidljive površine na ostatke.
- ▶ Ako je to potrebno, ponovite postupak čišćenja/dezinfekcije.

3.7.1 Ručno čišćenje uporabom dezinfekcijskog uranjanja.

Faza	Korak	T [°C/°F]	t [min]	Konc. [%]	Kvaliteta vode	Kemikalija
I	Dezinfekcijsko čišćenje	ST (hladno)	> 15	2	VZP	Koncentrat bez aldehida, fenola i kvarternih amonijevih kationa (QUAT), pH ~ 9*
II	Prijelazno ispiranje	ST (hladno)	1	-	VZP	-
III	Dezinfekcija	ST (hladno)	5	2	VZP	Koncentrat bez aldehida, fenola i kvarternih amonijevih kationa (QUAT), pH ~ 9*
IV	Završno ispiranje	ST (hladno)	1	-	PDSV	-
V	Sušenje	ST	-	-	-	-

VZP: Voda za piće
PDSV: Potpuno desalinizirana voda (demineralizirana, mikrobiološka, minimalna kvaliteta – voda za piće)
ST: Sobna temperatura
*Preporučeno: BBraun Stabimed® fresh

- ▶ Obratite pozornost na informacije o odgovarajućim četkama za čišćenje i štrcaljkama za jednokratnu uporabu pogledajte Provjeren postupak čišćenja i dezinfekcije.

I. faza

- ▶ Proizvod potpuno uronite u sredstvo za čišćenje/dezinfekciju najmanje 15 min. Provjerite jesu li sve dostupne površine vlažne.
- ▶ Čistite proizvod u otopini odgovarajućom četkom za čišćenje, dok se svi uočljivi ostaci ne uklone s površine.
- ▶ Ako je to primjenjivo, četkom za čišćenje četkajte nevidljive površine najmanje 1 min.
- ▶ Tijekom čišćenja prikupite nepričvršćene komponente, kao što su postavljeni vijci, spone itd.
- ▶ Temeljito ih isperite otopinom za dezinfekciju čišćenjem (najmanje pet puta) uporabom štrcaljke za jednokratnu uporabu.

II. faza

- ▶ Temeljito isperite proizvod (sve dostupne površine) tekućom vodom.
- ▶ Tijekom ispiranja prikupite nepričvršćene komponente, kao što su postavljeni vijci, spojnice itd.
- ▶ Potpuno ispuštite svu preostalu vodu.

III. faza

- ▶ Proizvod potpuno uronite u otopinu dezinficijensa.
- ▶ Tijekom ispiranja prikupite nepričvršćene komponente, kao što su postavljeni vijci, spojnice itd.
- ▶ Na početku vremena izlaganja unutarnje stijenke isperite najmanje 5 puta uporabom odgovarajuće štrcaljke za jednokratnu uporabu. Provjerite jesu li sve dostupne površine vlažne.

IV. faza

- ▶ Temeljito isperite proizvod (sve dostupne površine).
- ▶ Tijekom završnog ispiranja prikupite nepričvršćene komponente, kao što su postavljeni vijci, spojnice itd.
- ▶ Uporabom odgovarajuće štrcaljke za jednokratnu uporabu unutarnje stijenke isperite najmanje 5 puta.
- ▶ Potpuno ispuštite svu preostalu vodu.

V. faza

- ▶ U fazi sušenja proizvod osušite odgovarajućom opremom (na pr. krpom, komprimiranim zrakom) pogledajte Provjeren postupak čišćenja i dezinfekcije.

3.8 Mehaničko čišćenje/dezinfekcija

Napomena

Uređaj za čišćenje i dezinfekciju mora biti ispitano i odobreno učinkovit (na pr. odobrenje FDA ili CE oznaka u skladu s DIN EN ISO 15883).

Napomena

Uređaj za čišćenje i dezinfekciju koji se koristi u obradi mora se održavati i provjeravati u redovitim vremenskim razmacima.

3.8.1 Mehaničko alkalno čišćenje i toplinska dezinfekcija

Vrsta stroja: jednokomorni stroj za čišćenje/dezinfekciju bez ultrazvuka

Faza	Korak	T [°C/°F]	t [min]	Kvaliteta vode	Kemikalija/napomena
I	Prethodno ispiranje	<25/77	3	VZP	-
II	Čišćenje	55/131	10	PDSV	<ul style="list-style-type: none"> ■ Koncentrat, alkalni: <ul style="list-style-type: none"> - pH = 13 - < 5 %-tni anionski surfaktant ■ Radna otopina 0,5 % <ul style="list-style-type: none"> - pH = 11*
III	Prijelazno ispiranje	>10/50	1	PDSV	-
IV	Toplinska dezinfekcija	90/194	5	PDSV	-
V	Sušenje	-	-	-	Prema programu uređaja za čišćenje i dezinfekciju

VZP: Voda za piće
PDSV: Potpuno desalinizirana voda (demineralizirana, nisko mikrobiološko zagađenje: minimalno voda za piće)
*Preporučeno: BBraun Helimatic alkalni čistač

- ▶ Nakon mehaničkog čišćenja/dezinfekcije provjerite vidljive površine na ostatke.

3.9 Mehaničko čišćenje/dezinfekcija s ručnim prethodnim čišćenjem

Napomena

Uređaj za čišćenje i dezinfekciju mora biti ispitano i odobreno učinkovit (na pr. odobrenje FDA ili CE oznaka u skladu s DIN EN ISO 15883).

Napomena

Uređaj za čišćenje i dezinfekciju koji se koristi u obradi mora se održavati i provjeravati u redovitim vremenskim razmacima.

3.9.1 Prethodno ručno čišćenje četkom

Faza	Korak	T [°C/°F]	t [min]	Konc. [%]	Kvaliteta vode	Kemikalija
I	Dezinfekcijsko čišćenje	ST (hladno)	> 15	2	VZP	Koncentrat bez aldehida, fenola i kvarternih amonijevih kationa (QUAT), pH ~ 9*
II	Ispiranje	ST (hladno)	1	-	VZP	-

VZP: Voda za piće
ST: Sobna temperatura
*Preporučeno: BBraun Stabimed® fresh

- ▶ Obratite pozornost na informacije o odgovarajućim četkama za čišćenje i štrcaljkama za jednokratnu uporabu pogledajte Provjeren postupak čišćenja i dezinfekcije.

I. faza

- ▶ Proizvod potpuno uronite u sredstvo za čišćenje/dezinfekciju najmanje 15 min. Provjerite jesu li sve dostupne površine vlažne.
- ▶ Čistite proizvod u otopini odgovarajućom četkom za čišćenje, dok se svi uočljivi ostaci ne uklone s površine.
- ▶ Ako je to primjenjivo, četkom za čišćenje četkajte nevidljive površine najmanje 1 min.
- ▶ Tijekom čišćenja prikupite nepričvršćene komponente, kao što su postavljeni vijci, spone itd.
- ▶ Temeljito ih isperite otopinom za dezinfekciju čišćenjem (najmanje pet puta) uporabom štrcaljke za jednokratnu uporabu.

II. faza

- ▶ Temeljito isperite proizvod (sve dostupne površine) tekućom vodom.
- ▶ Tijekom ispiranja prikupite nepričvršćene komponente, kao što su postavljeni vijci, spojnice itd.

3.9.2 Mehaničko alkalno čišćenje i toplinska dezinfekcija

Vrsta stroja: jednokomorni uređaj za čišćenje/dezinfekciju bez ultrazvuka.

Faza	Korak	T [°C/°F]	t [min]	Kvaliteta vode	Kemikalija
I	Prethodno ispiranje	<25/77	3	VZP	-
II	Čišćenje	55/131	10	PDSV	<ul style="list-style-type: none"> ■ Koncentrat, alkalni: <ul style="list-style-type: none"> - pH = 13 - < 5 %-tni anionski surfaktant ■ radna Otopina 0,5 % <ul style="list-style-type: none"> - pH = 11*
III	Prijelazno ispiranje	>10/50	1	PDSV	-
IV	Toplinska dezinfekcija	90/194	5	PDSV	-
V	Sušenje	-	-	-	Prema programu uređaja za čišćenje i dezinfekciju

VZP: Voda za piće
PDSV: Potpuno desalinizirana voda (demineralizirana, nisko mikrobiološko zagađenje: minimalno voda za piće)
*Preporučeno: BBraun Helimatic alkalni čistač

- ▶ Nakon mehaničkog čišćenja/dezinfekcije provjerite vidljive površine na ostatke.

3.10 Pregled

- ▶ Ostavite proizvod da se ohladi na sobnu temperaturu.
- ▶ Osušite proizvod ako je mokar ili vlažan.

3.10.1 Vizualni pregled

- ▶ Provjerite je li uklonjena sva prljavština. Obratite posebnu pozornost na spojene površine, zglobove, vratila, udobljene površine, bušotine i bočne plohe zubaca na turpijama.
- ▶ Ako je proizvod prijav, ponovite postupak čišćenja i dezinfekcije.
- ▶ Provjerite je li proizvod oštećen, primjerice izolacija ili korozija, labave, savijene, slomljene, napuknute, istrošene ili ozbiljno ogrebene komponente.
- ▶ Provjerite nedostaju li na proizvodu oznake ili su izbljedgele.
- ▶ Provjerite ima li izobličenja na duljim i tanjim elementima (osobito na rotirajućim instrumentima).
- ▶ Provjerite je li oštećen spiralni element proizvoda.
- ▶ Provjerite ima li na površinama hrapavih mjesta.
- ▶ Provjerite proizvod na šiljate krotine koje mogu oštetiti tkivo ili kirurške rukavice.
- ▶ Provjerite ima li na proizvodu labavih dijelova ili nedostaju li dijelovi.
- ▶ Odmah odložite oštećene proizvode i proizvode koji ne rade i pošaljite ih tehničkoj službi tvrtke Aesculap, pogledajte Tehnička služba.

3.10.2 Funkcionalno ispitivanje

- ▶ Provjerite funkcionira li proizvod ispravno.
- ▶ Provjerite rade li svi pokretni dijelovi ispravno (npr. zglobovi, brave/zasuni, klizni dijelovi itd.).
- ▶ Provjerite usklađenost s priloženim proizvodima.
- ▶ Odmah odložite proizvode koji ne rade i pošaljite ih tehničkoj službi tvrtke Aesculap, pogledajte Tehnička služba.

3.11 Pakiranje

- ▶ Primjereno zaštitite proizvode finim vrhovima za rad.
- ▶ Stavite proizvod u svoj držač ili na odgovarajući podložak. Provjerite jesu li oštri rubovi pokriveni.
- ▶ Podloške ispravno zapakirajte za postupak steriliziranja (npr. u sterilne spremnike Aesculap).
- ▶ Uvjerite se da pakiranje pruža dovoljnu zaštitu od kontaminacije proizvoda tijekom skladištenja.

3.12 Sterilizacija parom

Napomena

Ovaj proizvod trebao bi se sterilizirati parom ili vrućim zrakom

- ▶ Provjerite hoće li sredstvo za sterilizaciju doći u dodir sa svim vanjskim i unutarnjim površinama (npr. otvaranjem ventila i slavina).
- ▶ Potvrđen postupak sterilizacije
 - Sterilizacija parom provedbom postupka frakcijskog vakuuma
 - Parni sterilizator prema normi DIN EN 285 i provjeren prema normi DIN EN ISO 17665
 - Sterilizacija provedbom postupka frakcioniranog vakuuma pri 134 °C / vrijeme zadržavanja: 5 min
- ▶ Ako se nekoliko uređaja istodobno sterilizira u istom parnom sterilizatoru: Pazite da ne dođe do prekoračenja maksimalno dopuštenog opterećenja prema specifikacijama proizvođača.

3.13 Pohrana

- ▶ Sterilne proizvode čuvajte u pakiranju otpornom na bakterije, zaštićene od prašine, u suhom i tamnom području s kontroliranom temperaturom.

4. Tehnička služba

⚠ OPREZ

Preinake medicinske tehničke opreme mogu rezultirati gubitkom jamstvenih prava i oduzimanjem primjenjivih licencija.

- ▶ Nemojte preinačiti proizvod.
- ▶ Za servis i popravke kontaktirajte lokalnu podružnicu tvrtke B. Braun/Aesculap.

Adrese servisa

Aesculap Technischer Service

Am Aesculap-Platz

78532 Tuttlingen / Germany

Phone: +49 7461 95 1601

Fax: +49 7461 16 2887

E-Mail: ats@aesculap.de

Ostale servisne adrese mogu se dobiti na iznad navedenoj adresi.

5. Odlaganje

⚠ UPOZORENJE

Opasnost od infekcije zagađenim proizvodima!

- ▶ Pri odlaganju ili recikliranju proizvoda, njegovih sastavnih dijelova i ambalaže pridržavajte se nacionalnih propisa.

⚠ UPOZORENJE

Opasnost od ozljeda zbog oštih i/ili šiljastih proizvoda!

- ▶ Pri odlaganju ili recikliranju proizvoda pakiranjem spriječite ozljede uzrokovane proizvodom.

Napomena

Prije odlaganja, ustanova korisnika dužna je ponovo obraditi proizvod, pogledajte Potvrđeni postupak ponovne obrade.

Aesculap®

Oglindă laringiană și mâner pentru oglindă laringiană

1. Despre acest document

Mențiune

Riscurile generale ale unei intervenții chirurgicale nu sunt descrise în aceste instrucțiuni de utilizare.

1.1 Domeniul de aplicare

Aceste instrucțiuni de utilizare se aplică următoarelor produse:

1.1.1 Oglindă laringiană cu mâner

Nr. art.	Denumire
OM078R	Oglindă laringiană hexagonală cu mâner Ø 6 mm
OM079R	Oglindă laringiană hexagonală cu mâner Ø 8 mm
OM080R	Oglindă laringiană hexagonală cu mâner Ø 10 mm
OM081R	Oglindă laringiană hexagonală cu mâner Ø 12 mm
OM082R	Oglindă laringiană hexagonală cu mâner Ø 14 mm
OM083R	Oglindă laringiană hexagonală cu mâner Ø 16 mm
OM084R	Oglindă laringiană hexagonală cu mâner Ø 18 mm
OM085R	Oglindă laringiană hexagonală cu mâner Ø 20 mm
OM086R	Oglindă laringiană hexagonală cu mâner Ø 22 mm
OM087R	Oglindă laringiană hexagonală cu mâner Ø 24 mm
OM088R	Oglindă laringiană hexagonală cu mâner Ø 26 mm
OM089R	Oglindă laringiană hexagonală cu mâner Ø 28 mm
OM090R	Oglindă laringiană hexagonală cu mâner Ø 30 mm

1.1.2 Oglindă laringiană fără mâner

Nr. art.	Denumire
AC468R	Oglindă laringiană Ø 6 mm
AC469R	Oglindă laringiană Ø 8 mm
AC470R	Oglindă laringiană Ø 10 mm
AC471R	Oglindă laringiană Ø 12 mm
AC472R	Oglindă laringiană Ø 14 mm
AC473R	Oglindă laringiană Ø 16 mm
AC474R	Oglindă laringiană Ø 18 mm
AC475R	Oglindă laringiană Ø 20 mm
AC476R	Oglindă laringiană Ø 22 mm
AC477R	Oglindă laringiană Ø 24 mm
AC478R	Oglindă laringiană Ø 26 mm
AC479R	Oglindă laringiană Ø 28 mm
AC480R	Oglindă laringiană Ø 30 mm

1.1.3 Mâner pentru oglindă laringiană

Nr. art.	Denumire
AC481R	Mâner pentru oglindă laringiană 110 mm

- Pentru instrucțiuni de utilizare specifice fiecărui articol, precum și pentru informații privind compatibilitatea materialelor și durata de viață a acestuia, consultați instrucțiunile de utilizare în format electronic B. Braun eFU la eifu.bb.raun.com

1.2 Instrucțiuni de avertizare

Instrucțiunile de avertizare avertizează cu privire la orice riscuri care pot apărea în timpul utilizării produsului pentru pacienți, utilizatori și/sau produs. Instrucțiunile de avertizare sunt etichetate după cum urmează:

⚠️ AVERTIZARE

Indică un pericol posibil. Dacă nu se evită, pot rezulta vătămări minore sau moderate.

⚠️ ATENȚIE

Indică posibile daune materiale. Dacă nu se evită, produsul poate fi deteriorat.

2. Utilizarea clinică

2.1 Domenii de utilizare și limite de utilizare

2.1.1 Utilizare preconizată

Manșoanele de fixare pentru oglinzi laringiene servesc la fixarea oglinzilor laringiene interschimbabile.

Această oglindă este folosită pentru vizualizarea indirectă a laringelui.

2.1.2 Indicații

Mențiune

Utilizarea produsului contrar indicațiilor de mai sus și/sau a utilizărilor descrise nu este în responsabilitatea producătorului.

Pentru indicații, vezi Utilizare preconizată.

2.1.3 Contraindicații

Nu se cunosc contraindicații.

2.2 Indicații de siguranță

2.2.1 Utilizatorul clinic

Indicații generale de siguranță

Pentru a evita daunele cauzate de pregătirea și utilizarea necorespunzătoare și pentru a nu periclita garanția și răspunderea:

- Utilizați produsul numai în conformitate cu aceste instrucțiuni de utilizare.
- Respectați informațiile privind siguranța și indicațiile de întreținere.
- Produsul și accesoriile vor fi operate și utilizate numai de către persoane care dispun de pregătirea, cunoștințele și experiența necesare.
- Depozitați orice produs nou livrat sau neutilizat într-un loc uscat, curat și protejat.
- Verificați funcționalitatea și starea corespunzătoare înainte de a utiliza produsul.
- Păstrați instrucțiunile de utilizare într-un loc accesibil utilizatorului.

Mențiune

Utilizatorul este obligat să raporteze producătorului și autorităților competente ale statului în care este înregistrat orice incidente grave care au avut loc în legătură cu produsul.

Indicații privind procedurile chirurgicale

Utilizatorul este responsabil pentru executarea corectă a procedurii chirurgicale.

Aplicarea cu succes a produsului necesită o pregătire clinică adecvată și stăpânirea teoretică și practică a tuturor tehnicilor chirurgicale necesare, inclusiv utilizarea acestui produs.

Utilizatorul este obligat să obțină informații de la producător în condițiile în care există o situație preoperatorie neclară în ceea ce privește utilizarea produsului.

2.2.2 Caracter steril

Produsul este livrat în stare nesterilă.

- Curățați produsul nou după îndepărtarea ambalajului de transport și înainte de prima sterilizare.

2.3 Utilizare

⚠️ AVERTIZARE

Pericol de vătămare și/sau defecțiune!

- Înainte de fiecare utilizare, verificați produsul cu privire la existența pieselor desfcute, îndoite, sparte, crăpate, uzate sau rupte.
- Efectuați testarea funcțională înainte de fiecare utilizare.

3. Procedura de reprocesare aprobată

3.1 Indicații generale de siguranță

Mențiune

Respectați reglementările legale naționale, standardele și liniile directoare naționale și internaționale, precum și propriile reglementări privind igiena pentru procesare.

Mențiune

La pacienții cu boala Creutzfeldt-Jakob (BCJ), suspiciune de BCJ sau posibile variante, respectați reglementările naționale aferente valabile cu privire la prelucrare.

Mențiune

Prelucrarea automatizată este preferabilă curățării manuale, datorită unui rezultat al curățării mai bun și mai sigur.

Mențiune

Trebuie remarcat faptul că reprelucrarea cu succes a acestui dispozitiv medical poate fi asigurată numai după validarea prealabilă a procesului de prelucrare. Responsabilitatea pentru aceasta îi revine operatorului/procesatorului.

Mențiune

Dacă nu are loc sterilizarea finală, trebuie utilizat un dezinfectant cu efect virucid.

Mențiune

Pentru informații actualizate privind reprelucrarea și compatibilitatea materialelor, consultați instrucțiunile de utilizare în format electronic B. Braun eFU la eifu.bb.raun.com

Procedura validată de sterilizare cu abur a fost realizată în sistemul pentru recipiente sterile Aesculap.

3.2 Indicații generale

Reziduurile chirurgicale uscate sau fixate pot face curățarea dificilă sau inefficientă și pot duce la coroziune. Prin urmare, intervalul de timp dintre aplicare și procesare nu trebuie să depășească 6 ore; de asemenea, nu trebuie utilizate temperaturi de pre-curățare >45 °C și nici agenți de dezinfectare care fixează (ingrediente active: aldehide/alcool).

Supradozarea agenților de neutralizare sau de curățare de bază poate duce la un atac chimic și/sau decolorare și incapacitatea de citire liberă sau automatizată a marcajelor cu laser în oțelul inoxidabil.

Reziduurile care conțin clor sau cloruri, cum ar fi în reziduuri chirurgicale, medicamente, soluții saline și în apa de întreținere utilizată pentru curățare, dezinfectare și sterilizare, vor provoca deteriorarea prin coroziune (scurgere, coroziune) și deteriorarea produselor din oțel inoxidabil. Pentru îndepărtare, trebuie efectuată o clătire suficientă cu apă desalinizată în întregime, urmată de uscare.

Reuscați, dacă este necesar.

Se vor utiliza numai substanțele chimice de proces care au fost testate și aprobate (de ex., aprobarea VAH sau FDA sau marcajul CE) și care au fost recomandate de producătorul chimic în ceea ce privește compatibilitatea materialelor. Toate specificațiile de utilizare ale producătorului de produse chimice trebuie respectate cu strictețe. Nerespectarea poate duce la următoarele probleme:

- Modificări optice ale materialelor, de ex., decolorarea sau modificările de culoare în titan sau aluminiu. În cazul aluminiului, modificările vizibile ale suprafeței pot apărea deja de la un pH > 8 în soluția de aplicare/utilizare.
- Daune materiale, cum ar fi coroziune, fisuri, rupturi, îmbătrânire prematură sau umflare.
- Nu folosiți perii metalice sau alte materiale abrazive de curățare care afectează suprafața; în caz contrar, există riscul de coroziune.
- Puteți găsi informații suplimentare cu privire la reprocesarea igienică și la materiale/valori la www.a-k-i.org, link către „AKI-Brochures”, „Red brochure”.

3.3 Produse reutilizabile

Nu sunt cunoscute influențe ale reprocesării care să ducă la deteriorarea produsului.

Cea mai bună ocazie de a recunoaște un produs care nu mai funcționează este inspecția vizuală și funcțională a acestuia înainte de următoarea utilizare, vezi Examinarea.

3.4 Pregătirea la locul de utilizare

- Dacă este cazul, clătiți suprafețele non-vizibile, de preferință cu apă demineralizată, de ex., cu o seringă de unică folosință.
- Îndepărtați reziduurile chirurgicale vizibile cât mai complet posibil cu o cârpă umedă care nu lasă scame.
- În decurs de 6 ore, transportați produsul uscat, introdus într-un recipient de eliminare etanșat, pentru curățare și dezinfectare.

3.5 Pregătirea pentru curățare

- AC481R: Dezasamblați mânerul din oglindă înainte de curățare.

3.6 Curățare/dezinfectare

3.6.1 Indicații de siguranță specifice produsului pentru metoda de reprocesare

Deteriorarea sau distrugerea produsului din cauza agenților inadecvați de curățare/dezinfectare și/sau a temperaturilor prea ridicate!

- Respectând instrucțiunile producătorului, utilizați agenți de curățare și dezinfectare
 - care sunt aprobați pentru mase plastice și oțel de înaltă rezistență,
 - care nu atacă plastifianții (de ex. din silicon).
- Respectați specificațiile privind concentrația, temperatura și timpul de expunere.
- Nu depășiți temperatura de dezinfectare maximă permisă de 95 °C.

3.6.2 Procedura aprobată de curățare și dezinfectare

Procedura aprobată	Cerințe specifice	Referință
Curățare manuală cu dezinfectare prin imersiune ■ Toate produsele	<ul style="list-style-type: none"> ■ Perie de curățare adecvată ■ Seringă de unică folosință de 20 ml ■ Faza de uscare: utilizați o cârpă fără scame sau aer comprimat de calitate medicală. 	Capitol Curățare/dezinfectare manuală și subsecțiunea: ■ Capitol Curățare manuală cu dezinfectare prin imersiune
Curățare alcalină mecanică și dezinfectare termică ■ Toate produsele, cu excepția AC481R	<ul style="list-style-type: none"> ■ Așezați produsul pe o tavă (evitați spălarea punctelor moarte). 	Capitol Curățare/dezinfectare mecanică și subsecțiunea: ■ Capitol Curățare alcalină și dezinfectare termică automatizată
Pre-curățare manuală cu peria urmată de curățare și dezinfectare termică automatizate ■ AC481R	<ul style="list-style-type: none"> ■ Perie de curățare adecvată ■ Seringă de unică folosință de 20 ml ■ Așezați produsul pe o tavă adecvată pentru curățare (evitați să rămână locuri nespălate). 	Capitol Curățare/dezinfectare automatizată cu pre-curățare manuală și subsecțiunea: ■ Capitol Pre-curățare manuală cu peria ■ Capitol Curățare alcalină și dezinfectare termică automatizată

3.7 Curățare/dezinfectare manuală

- ▶ Înainte de dezinfectarea manuală, scurgeți apa din produs suficient de mult pentru a preveni diluarea soluției dezinfectante.
- ▶ După curățarea/dezinfectarea manuală, verificați vizual suprafețele vizibile pentru a detecta reziduurile.
- ▶ Dacă este necesar, repetați procesul de curățare/dezinfectare.

3.7.1 Curățare manuală cu dezinfectare prin imersiune

Fază	Pas	T [°C/°F]	t [min]	Conc. [%]	Calitatea apei	Substanțe chimice
I	Curățare dezinfectantă	TC (rece)	>15	2	AP	Concentrat fără aldehidă, fără fenol și produși cuaternari, pH ~ 9*
II	Clătire intermediară	TC (rece)	1	-	AP	-
III	Dezinfectare	TC (rece)	5	2	AP	Concentrat fără aldehidă, fără fenol și produși cuaternari, pH ~ 9*
IV	Clătire finală	TC (rece)	1	-	AD	-
V	Uscare	TC	-	-	-	-

AP: Apă potabilă
AD: Apă demineralizată în întregime (contaminare microbiologică redusă, demineralizată: calitatea apei este cel puțin potabilă)
TC: Temperatura camerei
*Recomandat: BBraun Stabimed fresh

- ▶ Remarcați informațiile referitoare la periele de curățare corespunzătoare și la seringile de unică folosință, vezi Procedura aprobată de curățare și dezinfectare.

Faza I

- ▶ Imersați complet produsul minimum 15 minute în soluția de curățare/dezinfectare. Asigurați-vă că toate suprafețele accesibile sunt udate.
- ▶ Curățați produsul în soluție cu o perie de curățare adecvată până când nu mai sunt detectate reziduurile pe suprafață.
- ▶ Dacă este cazul, periați prin suprafețele non-vizibile timp de cel puțin 1 minut, cu o perie de curățare adecvată.
- ▶ La curățare, mișcați componentele care nu sunt rigide, de ex., șuruburi de reglare, articulații etc.
- ▶ Apoi clătiți bine de cel puțin 5 ori aceste zone cu soluția de dezinfectare cu curățare activă și cu o seringă de unică folosință adecvată.

Faza II

- ▶ Clătiți complet produsul (toate suprafețele accesibile) sub apă curentă.
- ▶ La spălarea, mișcați componentele care nu sunt rigide, de ex., șuruburi de reglare, articulații etc.
- ▶ Scurgeți suficient apa rămasă.

Faza III

- ▶ Imersați complet produsul în soluția de dezinfectare.
- ▶ La spălarea, mișcați componentele care nu sunt rigide, de ex., șuruburi de reglare, articulații etc.
- ▶ Clătiți lumenele de cel puțin 5 ori la începutul timpului de acțiune, cu o seringă adecvată de unică folosință. Asigurați-vă că toate suprafețele accesibile sunt udate.

Faza IV

- ▶ Clătiți complet produsul (toate suprafețele accesibile).
- ▶ La clătirea finală, mișcați componentele care nu sunt rigide, de ex., șuruburi de reglare, articulații etc.
- ▶ Clătiți lumenele de cel puțin 5 ori, cu o seringă adecvată de unică folosință.
- ▶ Scurgeți suficient apa rămasă.

Faza V

- ▶ Uscăți produsul în faza de uscare folosind un echipament adecvat (de exemplu, o cârpă, aer comprimat), vezi Procedura aprobată de curățare și dezinfectare.

3.8 Curățare/dezinfectare mecanică

Mențiune

Dispozitivul de curățare și dezinfectare trebuie să fi testat și aprobat cu privire la eficacitate (de ex., aprobare FDA sau marcaj CE în conformitate cu DIN EN ISO 15883).

Mențiune

Dispozitivul de curățare și dezinfectare utilizat pentru procesare trebuie să fie întreținut și verificat periodic.

3.8.1 Curățare alcalină și dezinfectare termică automatizată

Tipul dispozitivului: dispozitiv de curățare/dezinfectare cu o singură cameră, fără ultrasunete

Fază	Pas	T [°C/°F]	t [min]	Calitatea apei	Substanțe chimice/Remarcă
I	Pre-clătire	<25/77	3	AP	-
II	Curățare	55/131	10	AD	<ul style="list-style-type: none"> ■ Concentrat, alcalin: <ul style="list-style-type: none"> - pH ~ 13 - <5 % agenți tensioactivi anionici ■ Soluție de utilizare 0,5 %* <ul style="list-style-type: none"> - pH = 11*
III	Clătire intermediară	>10/50	1	AD	-
IV	Termodezinfectare	90/194	5	AD	-
V	Uscare	-	-	-	Conform programului pentru dispozitive de curățare și dezinfectare

AD: Apă potabilă

AD: Apă demineralizată în întregime (contaminare microbiologică redusă, demineralizată: calitatea apei este cel puțin potabilă)

*Recomandat: BBraun Helimatic Cleaner alcaline

- ▶ După curățarea/dezinfectarea automatizată, verificați suprafețele vizibile cu privire la existența reziduurilor.

3.9 Curățare/dezinfectare automatizată cu pre-curățare manuală

Mențiune

Dispozitivul de curățare și dezinfectare trebuie să fi testat și aprobat cu privire la eficacitate (de ex., aprobare FDA sau marcaj CE în conformitate cu DIN EN ISO 15883).

Mențiune

Dispozitivul de curățare și dezinfectare utilizat pentru prelucrare trebuie să fie întreținut și verificat periodic.

3.9.1 Pre-curățare manuală cu peria

Fază	Pas	T [°C/°F]	t [min]	Conc. [%]	Calitatea apei	Substanțe chimice
I	Curățare dezinfectantă	TC (rece)	>15	2	AP	Concentrat fără aldehidă, fără fenol și produși cuaternari, pH ~ 9*
II	Clătire	TC (rece)	1	-	AP	-

AP: Apă potabilă

TC: Temperatura camerei

*Recomandat: BBraun Stabimed fresh

- ▶ Remarcați informațiile referitoare la periele de curățare corespunzătoare și la seringile de unică folosință, vezi Procedura aprobată de curățare și dezinfectare.

Faza I

- ▶ Imersați complet produsul minimum 15 minute în soluția de curățare/dezinfectare. Asigurați-vă că toate suprafețele accesibile sunt udate.
- ▶ Curățați produsul în soluție cu o perie de curățare adecvată până când nu mai sunt detectate reziduurile pe suprafață.
- ▶ Dacă este cazul, periați prin suprafețele non-vizibile timp de cel puțin 1 minut, cu o perie de curățare adecvată.
- ▶ La curățare, mișcați componentele care nu sunt rigide, de ex., șuruburi de reglare, articulații etc.
- ▶ Apoi clătiți bine de cel puțin 5 ori aceste zone cu soluția de dezinfectare cu curățare activă și cu o seringă de unică folosință adecvată.

Faza II

- ▶ Clătiți complet produsul (toate suprafețele accesibile) sub apă curentă.
- ▶ La spălarea, mișcați componentele care nu sunt rigide, de ex., șuruburi de reglare, articulații etc.

3.9.2 Curățare alcalină și dezinfectare termică automatizată

Tipul dispozitivului: dispozitiv de curățare/dezinfectare cu o singură cameră, fără ultrasunete

Fază	Pas	T [°C/°F]	t [min]	Calitatea apei	Substanțe chimice
I	Pre-clătire	<25/77	3	AP	-
II	Curățare	55/131	10	AD	<ul style="list-style-type: none"> ■ Concentrat, alcalin: <ul style="list-style-type: none"> - pH = 13 - <5 % agenți tensioactivi anionici ■ Soluție de utilizare 0,5 %* <ul style="list-style-type: none"> - pH = 11*
III	Clătire intermediară	>10/50	1	AD	-
IV	Termodezinfectare	90/194	5	AD	-
V	Uscare	-	-	-	Conform programului pentru dispozitive de curățare și dezinfectare

AP: Apă potabilă

AD: Apă demineralizată în întregime (contaminare microbiologică redusă, demineralizată: calitatea apei este cel puțin potabilă)

*Recomandat: BBraun Helimatic Cleaner alcaline

- ▶ După curățarea/dezinfectarea automatizată, verificați suprafețele vizibile cu privire la existența reziduurilor.

3.10 Examinarea

- ▶ Lăsați produsul să se răcească la temperatura camerei.
- ▶ Uscăți produsul dacă este ud sau umed.

3.10.1 Examinare vizuală

- ▶ Asigurați-vă că toată murdăria a fost îndepărtată. Acordați o atenție deosebită suprafețelor de contact, balamelor, tijelor, zonelor încăstrate, canelurilor găurilor, precum și părților laterale ale dinților de pe răzuitoare.
- ▶ Dacă produsul este murdar: repetați procesul de curățare și dezinfectare.
- ▶ Verificați produsul pentru a depista dacă există deteriorări, de ex., izolație deteriorată, componente corodate, desfăcute, îndoite, distruse, crăpate, uzate, puternic zgăriate și rupte.
- ▶ Verificați produsul cu privire la etichete lipsă sau ilizibile.
- ▶ Verificați produsul cu geometrii lungi și înguste (în special instrumente rotative) cu privire la existența deformărilor.
- ▶ Verificați produsul pentru a depista dacă există deteriorări ale elementului spiralat.
- ▶ Verificați suprafețele pentru a depista porțiuni rugoase.
- ▶ Verificați produsul pentru a depista dacă există bavuri care pot deteriora țesutul sau mânușile chirurgicale.
- ▶ Verificați produsul pentru a depista dacă există piese desfăcute sau lipsă.
- ▶ Puneți imediat deoparte produsele deteriorate sau nefuncționale și trimiteți-le la Serviciul Tehnic Aesculap, vezi Serviciul Tehnic.

3.10.2 Testarea funcțională

- ▶ Verificați dacă produsul funcționează corect.
- ▶ Verificați toate piesele mobile (de ex. balamale, incuietori/blocaje, piese glisante etc.) cu privire la funcționarea corespunzătoare.
- ▶ Verificați compatibilitatea cu produsele asociate.
- ▶ Puneți imediat deoparte produsele nefuncționale și trimiteți-le la Serviciul Tehnic Aesculap, vezi Serviciul Tehnic.

3.11 Ambalare

- ▶ Protejați produsele cu atenție folosind duze fine de lucru.
- ▶ Așezați produsul în suportul său sau pe o tavă adecvată. Asigurați-vă că marginile ascuțite sunt acoperite.
- ▶ Ambalați tăvile în mod adecvat pentru procesul de sterilizare (de exemplu, în recipiente sterile Aesculap).
- ▶ Asigurați-vă că ambalajul oferă protecție suficientă împotriva contaminării produsului pe durata depozitării.

3.12 Sterilizarea cu abur

Mențiune

Acest produs se va steriliza cu abur sau aer fierbinte

- ▶ Asigurați-vă că agentul de sterilizare pătrunde pe toate suprafețele exterioare și interioare (de ex., prin deschiderea supapelor și robinetelor).
- ▶ Procedură de sterilizare validată
 - Sterilizare cu abur prin procedura cu vid fracționat
 - Sterilizator cu abur conform DIN EN 285 și validat conform DIN EN ISO 17665
 - Sterilizare prin procedura cu vid fracționat la 134 °C/timp de menținere 5 min
- ▶ Dacă mai multe produse sunt sterilizate simultan într-un singur sterilizator cu abur: Asigurați-vă că nu este depășită sarcina maximă admisă în conformitate cu specificațiile producătorului.

3.13 Depozitarea

- ▶ Depozitați produsele sterile în ambalaje rezistente la germe, protejate împotriva pătrunderii prafului, într-un loc uscat, întunecat, cu temperatură controlată.

4. Serviciul Tehnic

⚠ ATENȚIE

Modificările aduse echipamentului medical pot duce la pierderea garanției/dreptului de garanție, precum și a licențelor aplicabile.

- ▶ Nu modificați produsul.
- ▶ Pentru service și reparații, contactați agenția națională B. Braun/Aesculap.

Adrese de service

Aesculap Technischer Service
Am Aesculap-Platz
78532 Tuttlingen / Germany
Phone: +49 7461 95-1601
Fax: +49 7461 16-2887
E-mail: ats@aesculap.de

Alte adrese de service pot fi găsite la adresele de mai sus.

5. Eliminarea

⚠ AVERTIZARE

Pericol de infectare din cauza produselor contaminate!

- ▶ Respectați reglementările naționale pentru eliminarea sau reciclarea produsului, componentelor și ambalajelor acestuia.

⚠ AVERTIZARE

Pericol de rănire din cauza produselor cu margini și/sau vârfuri ascuțite!

- ▶ La eliminarea sau reciclarea produsului, asigurați-vă că ambalajul previne rănirea din cauza produsului.

Mențiune

Instituția utilizatorului este obligată să reprocesseze produsul înainte de eliminare, vezi Procedura de reprocessare aprobată.

TA015291 2020-07 V6 Change No. 62342

Ларингеално огледало и ръкохватка за ларингеално огледало

1. За този документ

Указание

В настоящите инструкции за употреба не са описани общите рискове при хирургически процедури.

1.1 Обхват

Настоящите инструкции за употреба са приложими за следните продукти:

1.1.1 Ларингеално огледало с ръкохватка

№ на артикул	Наименование
OM078R	Шестоъгълно ларингеално огледало с ръкохватка Ø 6 mm
OM079R	Шестоъгълно ларингеално огледало с ръкохватка Ø 8 mm
OM080R	Шестоъгълно ларингеално огледало с ръкохватка Ø 10 mm
OM081R	Шестоъгълно ларингеално огледало с ръкохватка Ø 12 mm
OM082R	Шестоъгълно ларингеално огледало с ръкохватка Ø 14 mm
OM083R	Шестоъгълно ларингеално огледало с ръкохватка Ø 16 mm
OM084R	Шестоъгълно ларингеално огледало с ръкохватка Ø 18 mm
OM085R	Шестоъгълно ларингеално огледало с ръкохватка Ø 20 mm
OM086R	Шестоъгълно ларингеално огледало с ръкохватка Ø 22 mm
OM087R	Шестоъгълно ларингеално огледало с ръкохватка Ø 24 mm
OM088R	Шестоъгълно ларингеално огледало с ръкохватка Ø 26 mm
OM089R	Шестоъгълно ларингеално огледало с ръкохватка Ø 28 mm
OM090R	Шестоъгълно ларингеално огледало с ръкохватка Ø 30 mm

1.1.2 Ларингеално огледало без ръкохватка

№ на артикул	Наименование
AC468R	Ларингеално огледало Ø 6 mm
AC469R	Ларингеално огледало Ø 8 mm
AC470R	Ларингеално огледало Ø 10 mm
AC471R	Ларингеално огледало Ø 12 mm
AC472R	Ларингеално огледало Ø 14 mm
AC473R	Ларингеално огледало Ø 16 mm
AC474R	Ларингеално огледало Ø 18 mm
AC475R	Ларингеално огледало Ø 20 mm
AC476R	Ларингеално огледало Ø 22 mm
AC477R	Ларингеално огледало Ø 24 mm
AC478R	Ларингеално огледало Ø 26 mm
AC479R	Ларингеално огледало Ø 28 mm
AC480R	Ларингеално огледало Ø 30 mm

1.1.3 Ръкохватка за ларингеално огледало

№ на артикул	Наименование
AC481R	Ръкохватка за ларингеално огледало 110 mm

- ▶ За специфичните за даден артикул инструкции за употреба, както и за информацията за съвместимостта на материалите и експлоатационния живот, вж. В. Braun eIFU на адрес eifu.bbraun.com

1.2 Съобщения за безопасност

Съобщенията за безопасност разясняват опасностите за пациента, потребителя и/или продукта, които могат да възникнат по време на употребата на продукта. Съобщенията за безопасност са обозначени както следва:

⚠ ПРЕДУПРЕЖДЕНИЕ

Обозначава възможна заплаха от опасност. Ако не се избегне, може да доведе до леки или среднотезки наранявания.

⚠ ВНИМАНИЕ

Обозначава възможна заплаха от материални щети. Ако не се избегне, продуктът може да бъде повреден.

2. Клинично приложение

2.1 Области на приложение и ограничение на приложението

2.1.1 Предназначение

Ръкохватките за ларингеално огледало служат за получаване на взаимнозаменяеми ларингеални огледала. Това огледало се използва за индиректен преглед на ларинкса.

2.1.2 Показания

Указание

Употребата на продукта в противоречие с горните показания и/или описаните приложения е извън отговорността на производителя.

За индикации, вжте Предназначение.

2.1.3 Противопоказания

Няма известни противопоказания.

2.2 Информация за безопасност

2.2.1 Клиничен потребител

Обща информация за безопасност

За да се избегнат щети, причинени от неправилна подготовка и опериране, и за да не се компрометира гаранцията и отговорността на производителя:

- ▶ Използвайте продукта само в съответствие с настоящите инструкции за употреба.
- ▶ Следвайте инструкциите за безопасност и поддръжка.
- ▶ Продуктът и аксесоарите трябва да се използват и прилагат само от лица, които имат необходимото обучение, знания и опит.
- ▶ Съхранявайте фабрично нов или неизползван продукт на сухо, чисто и защитено място.
- ▶ Проверете функционалността и изправното състояние на продукта, преди да го използвате.
- ▶ Съхранявайте инструкциите за употреба на достъпно за потребителя място.

Указание

Потребителят е длъжен да съобщава за сериозни инциденти, възникнали във връзка с продукта, на производителя и на компетентния орган на държавата, в която се намира потребителят.

Бележки за хирургическите процедури

Потребителят е отговорен за правилното изпълнение на хирургическата процедура.

Успешното прилагане на продукта изисква подходящо клинично обучение и теоретично и практическо усвояване на всички необходими оперативни техники, включително прилагането на този продукт.

Потребителят е длъжен да получи информация от производителя, при условие че е налице неясна предоперативна ситуация по отношение на употребата на продукта.

2.2.2 Стерилност

Продуктът се доставя нестерилен.

- ▶ Почистете чисто новия продукт след премахване на транспортната опаковка и преди първата стерилизация.

2.3 Приложение

⚠ ПРЕДУПРЕЖДЕНИЕ

Риск от нараняване и/или неизправно функциониране!

- ▶ Преди всяка употреба проверявайте продукта за разхлабени, огънати, счупени, пукнати, износени или отчупени компоненти.
- ▶ Преди всяко използване задължително извършвайте проверка на функционалността.

3. Валидиран процес на повторна обработка

3.1 Общи указания за безопасност

Указание

Спазвайте националните законови разпоредби, националните и международните стандарти и директиви и локалните хигиенни правила за обработка за стерилизация.

Указание

При пациенти с болестта на Кройцфелд-Якоб (БКЯ), съмнение за БКЯ или възможни варианти на БКЯ съблюдавайте съответните национални разпоредби относно повторната обработка на продуктите.

Указание

Механичната повторна обработка е за предпочитане пред ръчно почистване поради по-добрия и по-безопасен резултат от почистването.

Указание

Успешната повторна обработка на това медицинско устройство може да се гарантира само след предварително валидиране на процеса на обработка. Отговорността за това се носи от оператора/обработващия.

Указание

Ако не се извършва окончателна стерилизация, трябва да се използва унищожаваш вирусите дезинфектант.

Указание

За актуална информация за повторната обработка и съвместимостта на материалите вж В. Braun eIFU на адрес eifu.bbraun.com

Валидираната процедура за стерилизация чрез пара се извършва в стерилната контейнерна система на Aesculap.

3.2 Общи указания

Изсушените или залепнали хирургически остатъци могат да направят почистването трудно или неефективно и да доведат до корозия. Затова времевият интервал между приложението и обработката не бива да надвишава 6 часа; също така не бива да се използват нито фиксиращи температури на предварително почистване >45 °C, нито фиксиращи дезинфектанти (активна съставка: алдехиди/алкохоли).

Неутрализиращи или основни почистващи препарати в прекалено високи дози могат да доведат до химическа корозия и/или избледняване и визуална или машинна нечетливост на лазерната маркировка при неръждаема стомана.

Остатъци, съдържащи хлор или хлориди, например в хирургически остатъци, лекарства, солни разтвори и в използваната за почистване, дезинфекция и стерилизация вода, ще причинят корозионни щети (питинг, корозия на напрежението), които ще доведат до унищожаване на продукти от неръждаема стомана. Въпросните трябва да се премахнат чрез щателно изплакване с деминерализирана вода и последващо изсушаване.

Изсушете допълнително, ако е необходимо.

За обработка могат да се използват само химикали, които са изпитани и одобрени (напр. одобрение на VAH или FDA, или с CE маркировка) и които са препоръчани от производителя на химикалите по отношение на съвместимостта на материалите. Всички предписания на производителя на химикалите относно тяхното използване трябва да бъдат стриктно спазвани. В противен случай това може да доведе до следните проблеми:

- Оптични промени на материала, като избледняване или промени в цвета при титан или алуминий. При алуминий видимите промени в повърхността могат да се появят при pH >8 на разтвора за приложение/употреба.
- Материални щети, като корозия, пукнатини, счупвания, преждевременно стареене или набъбване.
- ▶ Не използвайте за почистване метални четки или други разяждащи повърхността абразивни средства, в противен случай съществува риск от корозия.
- ▶ Допълнителни подробни съвети за повторна обработка, която е хигиенно безопасна и съхраняваща материалите и стойността, са налични на www.a-k-i.org, връзка към „AKI-Brochures“, „Red brochure“.

3.3 Продукти за многократна употреба

Не са известни последствия от повторната обработка, които водят до повреждане на продукта.

Внимателната инспекция за визуални и функционални отклонения преди следващата употреба е най-добрият начин да установите, че даден продукт вече не е функционален, вжте Инспекция.

3.4 Подготовка на мястото на употреба

- ▶ Ако е приложимо, изплакнете невидимите повърхности с деионизирана вода (за предпочитане) и например спринцовка за еднократна употреба.
- ▶ Отстранявайте видимите хирургични остатъци до възможно най-голяма степен с влажна кърпа без влаسنки.
- ▶ Транспортирайте продукта сух, в затворен контейнер за отпадъци за почистване и дезинфекция в рамките на 6 часа.

3.5 Подготовка за почистване

- ▶ AC481R Разглобете ръкохватката от огледалото, преди да я почистите.

3.6 Почистване/дезинфекция

3.6.1 Специфична за продукта информация за безопасност за процеса на повторна обработка

Повреда или унищожаване на продукта поради неподходящо средство за почистване/дезинфекция и/или прекомерно високи температури!

- ▶ Използвайте средства за почистване и дезинфекция, като следвате инструкциите на производителя
 - които са одобрени за пластмаса и висококачествена стомана,
 - които не атакуват омекотители (напр. в силикон).
- ▶ Съблюдавайте показанията за концентрацията, температурата и времето на експозиция.
- ▶ Не превишавайте температура на дезинфекция от 95 С.

3.6.2 Валидирана процедура за почистване и дезинфекция

Валидирана процедура	Специфични изисквания	Референция
Ръчно почистване с дезинфекция с потапяне <ul style="list-style-type: none"> ■ Всички продукти 	<ul style="list-style-type: none"> ■ Подходяща четка за почистване ■ Спринцовка за еднократна употреба 20 ml ■ Фаза на сушене: Използвайте кърпа без власинки или медицински състен въздух 	Глава Ръчно почистване/дезинфекция и подраздел: <ul style="list-style-type: none"> ■ Глава Ръчно почистване с дезинфекция с потапяне
Механично алкално почистване и термична дезинфекция <ul style="list-style-type: none"> ■ Всички продукти, с изключение на АС481R 	<ul style="list-style-type: none"> ■ Поставете продукта върху подходяща за почистване тава (да се избегнат „слепи петна“ при изплакването). 	Глава Механично почистване/дезинфекция и подраздел: <ul style="list-style-type: none"> ■ Глава Механично алкално почистване и термична дезинфекция
Ръчно предварително почистване с четка и последващо механично алкално почистване и термична дезинфекция <ul style="list-style-type: none"> ■ АС481R 	<ul style="list-style-type: none"> ■ Подходяща четка за почистване ■ Спринцовка за еднократна употреба 20 ml ■ Поставете продукта в тава, която е подходяща за почистване (да се избегнат „слепи петна“ при изплакването). 	Глава Механично почистване/дезинфекция с ръчно предварително почистване и подраздел: <ul style="list-style-type: none"> ■ Глава Ръчно предварително почистване с четка ■ Глава Механично алкално почистване и термична дезинфекция

3.7 Ръчно почистване/дезинфекция

- ▶ Преди ръчно дезинфекциране изчакайте достатъчно време да се оттече водата, за да се предотврати разредяне на дезинфектиращия разтвор.
- ▶ След ръчно почистване/дезинфекция проверявайте визуално видимите повърхности за остатъци.
- ▶ Ако е необходимо, повторете процеса на почистване/дезинфекция.

3.7.1 Ръчно почистване с дезинфекция с потапяне

Фаза	Съпка	T [°C/°F]	t [мин.]	Конц. [%]	Качество на водата	Химия
I	Дезинфектиращо почистване	СТ (студено)	>15	2	ПВ	Концентрат без алдехид, без фенол и без QUAT (четвъртично амониево съединение), pH ~ 9*
II	Междинно изплакване	СТ (студено)	1	-	ПВ	-
III	Дезинфекция	СТ (студено)	5	2	ПВ	Концентрат без алдехид, без фенол и без QUAT (четвъртично амониево съединение), pH ~ 9*
IV	Заключително изплакване	СТ (студено)	1	-	ДМВ	-
V	Сушене	СТ	-	-	-	-

ПВ: Питейна вода
 ДМВ: Напълно обезсолена вода (деминерализирана, микробиологично най-малко с качество на питейна вода)
 СТ: Стайна температура
 *Препоръчва се:BBraun Stabimed fresh

- ▶ Обърнете внимание на информацията за подходящи четки за почистване и спринцовки за еднократна употреба, вижте Валидирана процедура за почистване и дезинфекция.

Фаза I

- ▶ Потопете продукта напълно в препарат за почистване/дезинфекция в продължение на най-малко 15 мин. Уверете се, че всички достъпни повърхности са навлажнени.
- ▶ Почиствайте продукта с подходяща четка за почистване в разтвора, докато премахнете всички видими остатъци от повърхността.
- ▶ Ако е приложимо, изчеткайте невидимите повърхности най-малко 1 мин. с подходяща четка за почистване.
- ▶ Раздвижвайте подвижните компоненти, като например регулиращи винтове, връзки и т.н., по време на почистването.
- ▶ Изплакнете щателно тези компоненти с почистващ разтвор за дезинфекция и спринцовка за еднократна употреба (най-малко пет пъти).

Фаза II

- ▶ Изплакнете/промийте щателно продукта (всички достъпни повърхности) под течаща вода.
- ▶ Раздвижвайте подвижните компоненти, като например регулиращи винтове, съединения и т.н., по време на изплакването.
- ▶ Оставете достатъчно време да се оттече останалата вода.

Фаза III

- ▶ Потопете продукта напълно в дезинфекционния разтвор.
- ▶ Раздвижвайте подвижните компоненти, като например регулиращи винтове, съединения и т.н., по време на изплакването.
- ▶ Изплакнете лумените най-малко 5 пъти в началото на времето на експозиция с подходяща спринцовка за еднократна употреба. Уверете се, че всички достъпни повърхности са намокрени.

Фаза IV

- ▶ Изплакнете/промийте щателно продукта (всички достъпни повърхности).
- ▶ Раздвижвайте подвижните компоненти, като например регулиращи винтове, съединения и т.н., по време на заключителното изплакване.
- ▶ Изплакнете лумените с подходяща спринцовка за еднократна употреба най-малко пет пъти.
- ▶ Оставете достатъчно време да се оттече останалата вода.

Фаза V

- ▶ Във фазата на сушене изсушете продукта с помощта на подходящо средство (напр. плат, въздух под налягане), вижте Валидирана процедура за почистване и дезинфекция.

3.8 Механично почистване/дезинфекция

Указание

Устройството за почистване и дезинфекция трябва да е с изпитана и одобрена ефикасност (напр. с одобрение на FDA или с маркировка CE съгласно DIN EN ISO 15883).

Указание

Използването за обработка устройство за почистване и дезинфекция трябва редовно да се обслужва и да се проверява.

3.8.1 Механично алкално почистване и термична дезинфекция

Тип на машината: еднокамерна почистваща/дезинфектираща машина без ултразвук

Фаза	Съпка	D [°C/°F]	t [мин.]	Качество на водата	Химически/бележки
I	Предварително изплакване	<25/77	3	ПВ	-
II	Почистване	55/131	10	ДМВ	<ul style="list-style-type: none"> ■ Концентрат, алкален: <ul style="list-style-type: none"> - pH ~ 13 - <5 % анионни повърхностни активни вещества ■ работен разтвор 0,5 %* <ul style="list-style-type: none"> - pH = 11*
III	Междинно изплакване	>10/50	1	ДМВ	-
IV	Термодезинфекция	90/194	5	ДМВ	-
V	Сушене	-	-	-	Според програмата за почистващо/дезинфектиращо устройство

DW: Питейна вода
 ДМВ: Напълно обезсолена вода (деминерализирана, ниска микробиологична контаминация: мин. качество на питейна вода)

*Препоръчва се:BBraun Helimatic Cleaner алкален

- ▶ След механичното почистване/дезинфекция визуално проверете видимите повърхности за остатъци.

3.9 Механично почистване/дезинфекция с ръчно предварително почистване

Указание

Устройството за почистване и дезинфекция трябва да е с изпитана и одобрена ефикасност (напр. с одобрение на FDA или с маркировка CE съгласно DIN EN ISO 15883).

Указание

Използването за обработка устройство за почистване и дезинфекция трябва редовно да се обслужва и да се проверява.

3.9.1 Ръчно предварително почистване с четка

Фаза	Съпка	T [°C/°F]	t [мин.]	Конц. [%]	Качество на водата	Химия
I	Дезинфектиращо почистване	СТ (студено)	>15	2	ПВ	Концентрат без алдехид, без фенол и без QUAT (четвъртично амониево съединение), pH ~ 9*
II	Изплакване	СТ (студено)	1	-	ПВ	-

ПВ: Питейна вода
 СТ: Стайна температура
 *Препоръчва се:BBraun Stabimed fresh

- ▶ Обърнете внимание на информацията за подходящи четки за почистване и спринцовки за еднократна употреба, вижте Валидирана процедура за почистване и дезинфекция.

Фаза I

- ▶ Потопете продукта напълно в препарат за почистване/дезинфекция в продължение на най-малко 15 мин. Уверете се, че всички достъпни повърхности са навлажнени.
- ▶ Почиствайте продукта с подходяща четка за почистване в разтвора, докато премахнете всички видими остатъци от повърхността.
- ▶ Ако е приложимо, изчеткайте невидимите повърхности най-малко 1 мин. с подходяща четка за почистване.
- ▶ Раздвижвайте подвижните компоненти, като например регулиращи винтове, връзки и т.н., по време на почистването.
- ▶ Изплакнете щателно тези компоненти с почистващ разтвор за дезинфекция и спринцовка за еднократна употреба (най-малко пет пъти).

Фаза II

- ▶ Изплакнете/промийте щателно продукта (всички достъпни повърхности) под течаща вода.
- ▶ Раздвижвайте подвижните компоненти, като например регулиращи винтове, съединения и т.н., по време на изплакването.

3.9.2 Механично алкално почистване и термична дезинфекция

Тип на машината: еднокамерно почистващо/дезинфекциращо устройство без ултразвук

Фаза	Стъпка	T [°C/°F]	t [мин.]	Качество на водата	Химия
I	Предварително изплакване	<25/77	3	ПВ	-
II	Почистване	55/131	10	DMB	<ul style="list-style-type: none">■ Концентрат, алкален:<ul style="list-style-type: none">- pH = 13- <5 % анионни повърхностни активни вещества■ работен разтвор 0,5 %*<ul style="list-style-type: none">- pH = 11*
III	Междинно изплакване	>10/50	1	DMB	-
IV	Термодезинфекция	90/194	5	DMB	-
V	Сушене	-	-	-	Според програмата за почистващо/дезинфекциращо устройство

ПВ: Питейна вода

DMB: Напълно обезсолена вода (деминерализирана, ниска микробиологична контаминация: мин. качество на питейна вода)

*Препоръчва се:BV Braun Helimatic Cleaner алкален

- ▶ След механичното почистване/дезинфекция визуално проверете видимите повърхности за остатъци.

3.10 Инспекция

- ▶ Оставете продукта да се охлади до стайна температура.
- ▶ Подсушете продукта, ако е мокър или влажен.

3.10.1 Визуална инспекция

- ▶ Уверете се, че всички замърсявания са премахнати. В частност, обърнете внимание на матираните повърхности, пантите, валовете, вдлъбнатините, пробивните канали и страните на зъбите на пили.
- ▶ Ако продуктът е замърсен: повторете процеса на почистване и дезинфекция.
- ▶ Проверете продукта за повреди напр. на изолацията, както и за корозирани, разхлабени, огънати, счупени, напукани, износени, силно надраскани и отчупени части.
- ▶ Проверете продукта за липсващи или избледнели етикети.
- ▶ Проверете продуктите с дълги и тънки форми (особено въртящи се инструменти) за деформации.
- ▶ Проверете продукта за повреди на спираловидния елемент.
- ▶ Проверете повърхностите за груби участъци.
- ▶ Проверете продукта за грапавини, които могат да увредят тъкан или хирургически ръкавици.
- ▶ Проверете продукта за разхлабени или липсващи части.
- ▶ Незабавно отстранете повредени или неработещи продукти и ги изпратете до отдела за техническо обслужване на Aescular, вижте Техническо обслужване.

3.10.2 Функционален тест

- ▶ Проверете дали продуктът функционира правилно.
- ▶ Проверете дали всички движещи се части (напр. шарнири, ключалки/блокировки, плъзгащи се части и т.н.) работят правилно.
- ▶ Проверете за съвместимост с асоциираните продукти.
- ▶ Незабавно отстранете неработещите продукти и ги изпратете до отдела за техническо обслужване на Aescular, вижте Техническо обслужване.

3.11 Опаковка

- ▶ Защитете добре продуктите с фини работни върхове.
- ▶ Поставете продукта в държача му или върху подходяща тава. Уверете се, че остри ръбове са покрити.
- ▶ Опаковайте тавите подходящо за процеса на стерилизация (напр. в стерилни контейнери Aescular).
- ▶ Уверете се, че опаковката осигурява достатъчна защита срещу контаминация на продукта по време на съхранение.

3.12 Парна стерилизация

Указание

Този продукт трябва да бъде стерилизиран с пара или горещ въздух

- ▶ Уверете се, че агентът за стерилизация ще влезе в контакт с всички външни и вътрешни повърхности (напр. чрез отваряне на клапани и кранове).
- ▶ Валидиран метод на стерилизация
 - Парна стерилизация, използваща процес на фракциониран вакуум
 - Парен стерилизатор съгласно DIN EN 285 и валидиран в съответствие с DIN EN ISO 17665
 - Стерилизация във фракциониран вакуум при 134 °C, време на престой 5 мин.
- ▶ Ако няколко устройства се стерилизират едновременно в един и същ парен стерилизатор: Уверете се, че максимално разрешеното натоварване според спецификациите на производителя не е надвишено.

3.13 Съхранение

- ▶ Съхранявайте стерилните продукти в стерилна опаковка, защитена от прах, в сухо, тъмно помещение с контролирана температура.

4. Техническо обслужване

⚠ ВНИМАНИЕ

Модификациите на медицинското техническо оборудване могат да доведат до загуба на гаранционни/рекламационни права и анулиране на приложими лицензи.

- ▶ Не модифицирайте продукта.
- ▶ За обслужване и ремонт се свържете с агенцията на B. Braun/Aescular във вашата държава.

Адреси на сервизите

Aescular Technischer Service

Am Aescular-Platz

78532 Tuttlingen / Germany

Phone: +49 7461 95-1601

Fax: +49 7461 16-2887

E-Mail: ats@aescular.de

Допълнителни адреси на сервизи могат да бъдат намерени на горния адрес.

5. Изхвърляне

⚠ ПРЕДУПРЕЖДЕНИЕ

Риск от инфектиране поради замърсени продукти!

- ▶ При изхвърлянето или рециклирането на продукта, неговите компоненти и неговата опаковка спазвайте националните разпоредби.

⚠ ПРЕДУПРЕЖДЕНИЕ

Риск от нараняване поради остри ръбове и/или остри продукти!

- ▶ При изхвърляне или рециклиране на продукта се уверете, че опаковката предотвратява нараняване от продукта.

Указание

Потребяващата институция е задължена да обработи повторно продукта, преди да го изхвърли, вижте Валидиран процес на повторна обработка.

TA015291 2020-07 V6 Change No. 62342

Aesculap®

Larenks aynası ve larenks aynası sapı

1. Bu doküman hakkında

Not

Cerrahi bir müdahalenin genel riskleri bu kullanım kılavuzunda tanımlanmamıştır.

1.1 Kapsam

Bu kullanım talimatı aşağıda ürünler için geçerlidir:

1.1.1 Saplı larenks aynası

Ürün no.	Tanım
OM078R	Saplı, altıgen larenks aynası, Ø 6 mm
OM079R	Saplı, altıgen larenks aynası, Ø 8 mm
OM080R	Saplı, altıgen larenks aynası, Ø 10 mm
OM081R	Saplı, altıgen larenks aynası, Ø 12 mm
OM082R	Saplı, altıgen larenks aynası, Ø 14 mm
OM083R	Saplı, altıgen larenks aynası, Ø 16 mm
OM084R	Saplı, altıgen larenks aynası, Ø 18 mm
OM085R	Saplı, altıgen larenks aynası, Ø 20 mm
OM086R	Saplı, altıgen larenks aynası, Ø 22 mm
OM087R	Saplı, altıgen larenks aynası, Ø 24 mm
OM088R	Saplı, altıgen larenks aynası, Ø 26 mm
OM089R	Saplı, altıgen larenks aynası, Ø 28 mm
OM090R	Saplı, altıgen larenks aynası, Ø 30 mm

1.1.2 Sapsız larenks aynası

Ürün no.	Tanım
AC468R	Larenks aynası, Ø 6 mm
AC469R	Larenks aynası, Ø 8 mm
AC470R	Larenks aynası, Ø 10 mm
AC471R	Larenks aynası, Ø 12 mm
AC472R	Larenks aynası, Ø 14 mm
AC473R	Larenks aynası Ø 16 mm
AC474R	Larenks aynası, Ø 18 mm
AC475R	Larenks aynası, Ø 20 mm
AC476R	Larenks aynası, Ø 22 mm
AC477R	Larenks aynası, Ø 24 mm
AC478R	Larenks aynası, Ø 26 mm
AC479R	Larenks aynası, Ø 28 mm
AC480R	Larenks aynası, Ø 30 mm

1.1.3 Larenks aynası için sap

Ürün no.	Tanım
AC481R	Larenks aynası için 110 mm sap

- Ürüne özel kullanım talimatları ve malzeme uyumluluğu hakkındaki bilgiler için eifu.bbraun.com'daki B. Braun eIFU'ya bakınız

1.2 İkaz uyarıları

İkaz uyarıları ürünün kullanılması sırasında oluşabilecek hasta, uygulayıcı ve/veya ürün için tehlikelere dikkat çeker. İkaz uyarıları aşağıdaki şekillerde işaretlenmektedir:

⚠ UYARI

Muhtemelen mevcut olan bir tehlikeyi tanımlar. Önlenmediğinde hafif veya orta ağırlıkta yaralanmalarla sonuçlanabilir.

⚠ DİKKAT

Muhtemelen mevcut olan bir maddi hasarları tanımlar. Önlenmediği takdirde, üründe hasara yol açabilir.

2. Klinik uygulama

2.1 Uygulama alanları ve uygulama kısıtlaması

2.1.1 Amaç belirleme

Larenks aynası sapları, değiştirilebilir larenks aynaları ile kullanılmak üzere tasarlanmıştır.

Bu ayna, larenksin dolaylı olarak görülmesi için kullanılır.

2.1.2 Endikasyonlar

Not

Ürünün, belirtilen endikasyonlara ve/veya açıklanan uygulamalara aykır kullanımı, üretici sorumluluğunun dışındadır.

Endikasyonlar için, bkz. Amaç belirleme.

2.1.3 Kontrendikasyonlar

Bilinen herhangi kontrendikasyonları yoktur.

2.2 Güvenlik uyarıları

2.2.1 Klinik uygulayıcısı

Genel güvenlik uyarıları

Uygun olmayan hazır konuma getirme ve uygulama nedeniyle meydana gelebilecek hasarlardan kaçınmak ve garanti hizmetini ve sorumluluğu tehlikeye atmamak için:

- Ürün sadece bu kullanım kılavuzu uyarınca kullanılmalıdır.
- Güvenlik bilgilerine ve bakım-onarım talimatlarına uyun.
- Ürünü ve aksesuarlar sadece gerekli eğitime, bilgiye ve deneyime sahip kişilere kullandırın ve uygulatın.
- Fabrika teslim veya kullanılmamış ürünü kuru, temiz ve korumalı bir yerde muhafaza edin.
- Ürünü kullanmadan önce çalışır durumda olduğunu ve usule uygun durumda olduğunu doğrulamak üzere kontrol edin.
- Kullanım kılavuzunu kullanıcılar için erişilebilir bir şekilde muhafaza edin.

Not

Ugulayıcı, ürünle ilişkili açığa çıkabilecek ağır durumlar üretici ve uygulayıcının yerleştiği yetkili devlet makamına bildirilmelidir.

Operatif müdahalelere yönelik uyarılar

Cerrahi müdahalenin usule uygun gerçekleştirilmesinin sorumluluğu uygulayıcıya aittir.

Bu ürünün başarılı bir şekilde uygulanması için uygun klinik eğitim ve bu ürünün kullanılması dahil tüm gerekli ameliyat tekniklerine hem teorik hem de pratik olarak hakim olunması gereklidir.

Ürünün kullanılmasına dair açıklığa kavuşmamış ameliyat öncesi bir durum olduğunda kullanıcı, bilgileri üreticiden almakla yükümlüdür.

2.2.2 Sterillik

Ürün steril olmayan durumda teslim edilir.

- Fabrikadan yeni çıkmış ürünü, nakliyat ambalajının çıkarılmasından sonra ve ilk sterilizasyondan önce temizleyin.

2.3 Uygulama

⚠ UYARI

Yaralanma tehlikesi ve/veya hatalı fonksiyon!

- Ürünü her uygulamadan önce şu konularda kontrol edin: gevşek, bükülmüş, çatlamış, yıpranmış veya kırılmış parçalar.
- Her kullanımdan önce fonksiyon kontrolü yapın.

3. Validasyonu yapılmış hazırlama yöntemi

3.1 Genel güvenlik talimatları

Not

Hazırlık için ülkenizdeki mevzuata, ulusal ve uluslararası norm ve direktiflere ve kurum içi hijyen kurallarına mutlaka uyunuz.

Not

Deli dana hastalığı (Creutzfeldt-Jakob Disease – CJD) taşıyan, CJD şüphesi ya da bu hastalığın olası türüleri bulunan hastalarda, ürünlerin hazırlanması ile ilgili olarak yürürlükteki ulusal yönetmelikleri dikkate alınız.

Not

El ile temizlemeye göre daha iyi ve daha güvenli temizleme sonucu sağladığından, makineyle hazırlama tercih edilmelidir.

Not

Bu tıbbi ürünün doğru bir şekilde hazırlanabilmesi için ürünün daha önceden bir uygunluk testinden geçirildiğinden emin olunması gerekir. Bunun sorumluluğunu işletmen/hazırlayıcı taşır.

Not

Tamamlayıcı bir sterilizasyon gerçekleşmediğinde bir virüsödal dezenfeksiyon maddesi kullanılmalıdır.

Not

Hazırlama ve malzeme uyumu ile ilgili güncel bilgiler için ayrıca bkz. B. Braun eIFU eifu.bbraun.com

Doğrulanan buharla sterilizasyon prosedürü Aesculap Steril Konteyner Sisteminde yapılmıştır.

3.2 Genel uyarılar

Kurumuş veya yapışmış OP kalıntılan temizliği zorlaştırabilir, işe yaramaz hale getirebilir ve korozyona sebebiyet verebilir. Yani kullanım ile hazırlık arasındaki süre 6 saati aşmamalı, temizlik için yapışmaya neden olan >45 °C üzerindeki sıcaklıklarda uygulama yapılmamalı ve dezenfeksiyon maddeleri (Etkin bazlar: aldehit, alkol) kullanılmamalıdır.

Aşırı dozajlı nötralizasyon maddeleri ya da zemin temizleyiciler paslanmaz olmayan çelikte lazerli yazının kimyasal tahrişine ve/veya solmasına ve gözle ya da makine ile okunamaz hale gelmesine yol açabilir.

Paslanmamış çelikte klor veya klor içerikli kalıntıların (örn. OP kalıntıları, ilaçlar, temizlik dezenfeksiyon ve sterilizasyon için kullanılan tuz çözeltileri) korozyona (delinme, gerilme) ve bu şekilde ürünün hasar görmesine neden olur. Bunların temizlenmesi için tuzdan tamamen arındırılmış su ile yeterli bir durulama ve bunu izleyen bir kurutma gerçekleştirilmelidir.

Gerekirse kurutmak içindir.

Sadece test edilip onaylanmış (örn. VAH ya da FDA onaylı veya CE işaretli) ve kimyasal madde üreticisi tarafından malzeme uyumluluğu bakımından tavsiye edilen proses kimyasalları kullanılmalıdır. Kimyasal madde üreticisinin tüm uygulamaları sıkı sıkıya müşahade edilmelidir. Aksi halde bunun sonucunda aşağıda sayılan problemler ortaya çıkabilir:

- Malzemede görüntü değişimleri, örn. solma ya da titan ya da alüminyumda renk değişikliği. Alüminyumda pH değeri 8'den itibaren uygulama/kullanım çözümünde görünür yüzey değişimleri ortaya çıkabilir.
- Malzeme hasarları, örn. korozyon, çatlaklar, kırıklar, erken yaşlanma ya da şişme.
- Temizlik için metal fırça ya da yüzeyi zedeleyebilecek başka aşındırıcı araçlar kullanmayınız, aksi halde korozyon tehlikesi vardır.
- Hijyenik bakımdan güvenli ve malzemeyi/malzemenin değerini koruyan bir hazırlama işlemi ile ilgili ek ayrıntılı bilgiler için, bkz. www.a-k-i.org başlık "AKI-Brochures", "Red brochure".

3.3 Yeniden kullanılabilir ürünler

Ürünün zarar görmesine neden olan işleme etkileri bilinmemektedir.

İtinalı olarak gözle kontrol ve fonksiyon kontrolü sonraki kullanımdan önce işlevsel olmayan ürünü tespit etmenin en iyi olanıdır, bkz. Muayene.

3.4 Kullanım yerinde hazırlama

- Gerektiğinde gözle görülmeyen yüzeyleri terchen VE-suyu, örn. tek kullanımlık enjektörle yıkayın.
- Görünür ameliyat artıklarını nemli, hav bırakmayan bir bezle mümkün olduğu kadar tamamen alınız.
- Ürünü 6 saat içerisinde kuru halde ve kapalı bir bertaraf konteyneri içinde temizlik ve dezenfeksiyon işlemine taşıyınız.

3.5 Temizlikten önceki hazırlık

- AC481R: Temizlemeden önce kolu aynadan sökün.

3.6 Temizlik/Dezenfeksiyon

3.6.1 Hazırlama sürecine yönelik ürüne özel güvenlik notları

Uygun olmayan temizlik/dezenfeksiyon maddeleri ve/veya yüksek sıcaklıklar nedeniyle üründe hasarlanma veya tahrip olma tehlikesi!

- Üreticinin talimatlarına uygun olarak,
 - örneğin, plastik, yüksek kaliteli çelik için uygunluğu onaylanmış,
 - yumuşatıcıları (örneğin silikondaki) tahriş etmeyen temizlik maddeleri ve dezenfektanlar kullanın.
- Konsantrasyon, sıcaklık ve nüfuz süresi ile ilgili bilgileri dikkate alın.
- Maksimum izin verilen 95 °C'lik azami dezenfeksiyon sıcaklığı aşılmalıdır.

3.6.2 Değişken temizlik ve dezenfeksiyon süreci

Değişken süreç	Özellikler	Referans
Daldırma ile dezenfeksiyon kullanılarak yapılan manuel temizlik ■ Tüm ürünler	<ul style="list-style-type: none">■ Uygun temizleme fırçası■ Tek kullanımlık şırınga 20 ml■ Kurutma evresi: Tüy bırakmayan bez veya tıbbi basınçlı hava kullanın	Bölüm Manuel temizlik/dezenfeksiyon ve alt başlıklar: ■ Bölüm Daldırma ile dezenfeksiyon kullanılarak yapılan manuel temizlik
Makine ile alkali temizliği ve termik dezenfeksiyon ■ AC481R hariç tüm ürünler	<ul style="list-style-type: none">■ Ürünü temizliğe uygun elek sepetleri üzerine yerleştirin (durulama lekelerini önleyin).	Bölüm Makineyle temizlik/dezenfeksiyon ve alt başlıklar: ■ Bölüm Makineyle alkali temizlik ve termik dezenfeksiyon
Ultrason ve fırçayla manuel ön temizlik ve ardından mekanik alkolün temizlik ve termal dezenfeksiyon ■ AC481R	<ul style="list-style-type: none">■ Uygun temizleme fırçası■ Tek kullanımlık şırınga 20 ml■ Ürünü, temizliğe uygun bir tepsiye koyun (kör noktaları ıslatmaktan kaçının).	Bölüm Manuel ön temizlikle mekanik temizleme/dezenfeksiyon ve alt başlık: ■ Bölüm Fırça ile manuel ön temizlik ■ Bölüm Makineyle alkali temizlik ve termik dezenfeksiyon

3.7 Manuel temizlik/dezenfeksiyon

- ▶ Dezenfektan çözeltisinin incelmelerini önlemek için el ile dezenfeksiyon işleminden önce durulama süyunun yeterli şekilde üründen akmasını bekleyin.
- ▶ Manuel temizlikten/dezenfeksiyondan sonra, erişilebilir yüzeylerin üzerinde artıklar olup olmadığını gözle kontrol edin.
- ▶ Gerekliyse temizlik/dezenfeksiyon sürecini tekrarlayın.

3.7.1 Daldırma ile dezenfeksiyon kullanılarak yapılan manuel temizlik

Evre	İşlem adımı	T [°C/°F]	t [dak]	Kons. [%]	Su kalitesi	Kimyasal
I	Dezenfekte edici temizlik	OS (soğuk)	>15	2	İS	Aldehit-, fenol- ve QAV-içermez konsantr, pH ~ 9*
II	Ara yıkama	OS (soğuk)	1	-	İS	-
III	Dezenfeksiyon	OS (soğuk)	5	2	İS	Aldehit-, fenol- ve QAV-içermez konsantr, pH ~ 9*
IV	Son durulama	OS (soğuk)	1	-	TTAS	-
V	Kurutma	OS	-	-	-	-

İS: İçme suyu
TTAS: Tamamen tuzdan arındırılmış su (demineraleze, mikrobiyolojik olarak en azından içme suyu kalitesinde)
OS: Oda sıcaklığı
*Önerilen: BBraun Stabimed fresh

- ▶ Uygun temizlik fırçalarına ve tek enjektörlere yönelik bilgileri dikkate alın, bkz. Değişken temizlik ve dezenfeksiyon süreci.

- Evre I**
- ▶ Ürünü tümüyle en az 15 dakika dezenfeksiyon çözeltisine daldırılması gerekir. Bunu yaparken, erişilebilir tüm yüzeylerin ıslanmasına dikkat ediniz.
 - ▶ Ürünü gerekirse çözeltide uygun bir temizlik fırçası yardımıyla, yüzeyde görünür hiçbir artık kalmayana kadar temizleyiniz.
 - ▶ Gerekliğinde gözle görülmeyen yüzeyleri en az 1 dakika uygun bir temizlik fırçası ile fırçalayın.
 - ▶ Sabit olmayan komponentleri, örn. ayar vidaları, eklemler vs., temizlik sırasında hareket ettiriniz.
 - ▶ Daha sonra bu yerleri temizleyici aktif solüsyon ile tek kullanımlık bir enjektör yardımıyla 5 kereden az olmak üzere iyice durulayınız.

- Evre II**
- ▶ Ürünü tamamıyla (bütün erişilebilir yüzeyleri) akan musluk suyu altında iyice yıkayınız/durulayınız.
 - ▶ Sabit olmayan komponentleri, örn. ayar vidaları, eklemler vs., yıkama sırasında hareket ettiriniz.
 - ▶ Kalan süyun ürünün üzerinden iyice akmasını bekleyiniz.

- Evre III**
- ▶ Ürünü tamamen dezenfeksiyon solüsyonuna daldırınız.
 - ▶ Sabit olmayan komponentleri, örn. ayar vidaları, eklemler vs., dezenfeksiyon sırasında hareket ettiriniz.
 - ▶ Uygun bir tek kullanımlık şırınga ile temas maruz kalma süresinin başında en az 5 kez lümenleyin. Bunu yaparken, erişilebilir tüm yüzeylerin ıslanmasına dikkat ediniz.

- Evre IV**
- ▶ Ürünü tamamıyla (bütün erişilebilir yüzeyleri) iyice yıkayınız/durulayınız.
 - ▶ Sabit olmayan komponentleri, örn. ayar vidaları, eklemler vs., durulama sırasında hareket ettiriniz.
 - ▶ Kaviteleli uygun bir tek kullanımlık enjektör ile en az 5 kez yıkayın.
 - ▶ Kalan süyun ürünün üzerinden iyice akmasını bekleyiniz.

- Evre V**
- ▶ bkz. Değişken temizlik ve dezenfeksiyon süreci kurutmak için uygun aletler (örn. havlu, sıkıştırılmış hava) ile kurutma aşamasındaki ürün.

3.8 Makineyle temizlik/dezenfeksiyon

Not
Temizleme ve dezenfektan aygıtı ilke olarak test edilmiş bir etkinliğe sahip olmak zorundadır (örn. FDA onayı veya DIN EN ISO15883 normuna göre CE işareti).

Not
Kullanılan temizlik ve dezenfeksiyon cihazı düzenli aralıklarla bakımdan geçmeli ve kontrol edilmelidir.

3.8.1 Makineyle alkali temizlik ve termik dezenfeksiyon

Cihaz tipi: Ultrasonuz tek bölmeli temizlik/dezenfeksiyon cihazı

Evre	İşlem adımı	T [°C/°F]	t [dak]	Su kalitesi	Kimyasal/Açıklama
I	Ön yıkama	<25/77	3	İS	-
II	Temizlik	55/131	10	TTAS	■ Konsantr, alkali: - pH ~ 13 - < %5 aniyonik tensitler ■ Kullanım çözeltisi %0,5 - pH ~ 11*
III	Ara yıkama	>10/50	1	TTAS	-
IV	Termo dezenfeksiyon	90/194	5	TTAS	-
V	Kurutma	-	-	-	Temizlik ve dezenfeksiyon cihazı için program uyarınca

T-W: İçme suyu
TTAS: Tuzdan tamamen arındırılmış su (demineraleze su, mikrobiyolojik açıdan asgari olarak içme suyu kalitesi sağlanmalıdır)

*Önerilen: BBraun Helimatic Cleaner alkaline

- ▶ Makine ile temizlikten/dezenfeksiyondan sonra, erişilebilir yüzeylerin üzerinde artıklar olup olmadığını kontrol edin.

3.9 Manuel ön temizlikle mekanik temizleme/dezenfeksiyon

Not
Temizleme ve dezenfektan aygıtı ilke olarak test edilmiş bir etkinliğe sahip olmak zorundadır (örn. FDA onayı veya DIN EN ISO15883 normuna göre CE işareti).

Not
Kullanılan temizlik ve dezenfeksiyon cihazı düzenli aralıklarla bakımdan geçmeli ve kontrol edilmelidir.

3.9.1 Fırça ile manuel ön temizlik

Evre	İşlem	T [°C/°F]	t [dak]	Kons. [%]	Su kalitesi	Kimyasal
I	Dezenfekte edici temizlik	OS (soğuk)	>15	2	İS	Aldehit-, fenol- ve QAV-içermez konsantr, pH ~ 9*
II	Durulama	OS (soğuk)	1	-	İS	-

İS: İçme suyu
OS: Oda sıcaklığı
*Önerilen: BBraun Stabimed fresh

- ▶ Uygun temizlik fırçalarına ve tek enjektörlere yönelik bilgileri dikkate alın, bkz. Değişken temizlik ve dezenfeksiyon süreci.

- Evre I**
- ▶ Ürünü tümüyle en az 15 dakika dezenfeksiyon çözeltisine daldırılması gerekir. Bunu yaparken, erişilebilir tüm yüzeylerin ıslanmasına dikkat ediniz.
 - ▶ Ürünü gerekirse çözeltide uygun bir temizlik fırçası yardımıyla, yüzeyde görünür hiçbir artık kalmayana kadar temizleyiniz.
 - ▶ Gerekliğinde gözle görülmeyen yüzeyleri en az 1 dakika uygun bir temizlik fırçası ile fırçalayın.
 - ▶ Sabit olmayan komponentleri, örn. ayar vidaları, eklemler vs., temizlik sırasında hareket ettiriniz.
 - ▶ Daha sonra bu yerleri temizleyici aktif solüsyon ile tek kullanımlık bir enjektör yardımıyla 5 kereden az olmak üzere iyice durulayınız.

- Evre II**
- ▶ Ürünü tamamıyla (bütün erişilebilir yüzeyleri) akan musluk suyu altında iyice yıkayınız/durulayınız.
 - ▶ Sabit olmayan komponentleri, örn. ayar vidaları, eklemler vs., yıkama sırasında hareket ettiriniz.

3.9.2 Makineyle alkali temizlik ve termik dezenfeksiyon

Cihaz tipi: Ultrasonuz tek bölmeli temizlik/dezenfeksiyon cihazı

Evre	İşlem adımı	T [°C/°F]	t [dak]	Su kalitesi	Kimyasal
I	Ön yıkama	<25/77	3	İS	-
II	Temizlik	55/131	10	TTAS	■ Konsantr, alkali: - pH ~ 13 - < % 5 aniyonik tensitler ■ Kullanım çözeltisi %0,5 - pH ~ 11*
III	Ara yıkama	>10/50	1	TTAS	-
IV	Termo dezenfeksiyon	90/194	5	TTAS	-
V	Kurutma	-	-	-	Temizlik ve dezenfeksiyon cihazı için program uyarınca

İS: İçme suyu
TTAS: Tuzdan tamamen arındırılmış su (demineraleze su, mikrobiyolojik açıdan asgari olarak içme suyu kalitesi sağlanmalıdır)

*Önerilen: BBraun Helimatic Cleaner alkaline

- ▶ Mekanik temizlikten/dezenfeksiyondan sonra, erişilebilir yüzeylerin üzerinde artıklar olup olmadığını kontrol edin.

3.10 Muayene

- ▶ Ürünü oda sıcaklığında soğutun.
- ▶ Islak veya nemli ürünü kurutun.

3.10.1 Görsel kontrol

- ▶ Tüm kirlilerin temizlenmesi sağlanmalıdır. Bu bağlamda özellikle örn. geçme yüzeyleri, menteşeler, şaftlar, derinleşmiş yerler, delik yivleri ayrıca dişlerin yanlarına dikkat edilmelidir.
- ▶ Kirlenmiş ürünlere: Temizlik ve dezenfeksiyon işlemini tekrarlayın.
- ▶ Ürünü kuruluk, temizlik, fonksiyon ve hasar, örn izolasyon, paslanmış, gevşek, bükülmüş, kırılğan, çatlak, aşınmış ve kırılmış parçalar bakımından kontrol edin.
- ▶ Ürünü eksik veya solmuş yazılar bakımından kontrol edin.
- ▶ Ürünü uzun, dar geometrilerde (özellikle dönen ekipmanlar bakımından) deformasyon bakımından kontrol edin.
- ▶ Ürünü sıkıştırma aparatı hasarı bakımından kontrol edin.
- ▶ Yüzeyleri pürüzlü değişiklikler bakımından kontrol edin.
- ▶ Ürünü doku veya cerrah eldivenlerine zarar verebilecek çapak bakımından kontrol edin.
- ▶ Ürünü gevşek veya eksik parça bakımından kontrol edin.
- ▶ Hasarlı ürünü derhal ayıklayın ve Aesculap Teknik Servisine gönderin, bkz. Teknik servis.

3.10.2 İşlev kontrolü

- ▶ Ürünün fonksiyon kontrolünü yapın.
- ▶ Tüm hareketli parçaların (örneğin, menteşeler, kilitler/mandallar, sürgülü parçalar ve benzerleri) düzgün çalışıp çalışmadığını kontrol edin.
- ▶ İlgili ürünlere uyumluluğu kontrol edin.
- ▶ Çalışmayan ürünü derhal ayıklayın ve Aesculap Teknik Servisine gönderin, bkz. Teknik servis.

3.11 Ambalaj

- ▶ İnce çalışma uçlu ürünü gereken şekilde koruyun.
- ▶ Ürünü ait olduğu depoya yerleştirin veya uygun bir tel sepete koyun. Mevcut bıçakların korunduğundan emin olun.
- ▶ Süzgeçli sepetleri sterilizasyon yöntemine uygun bir şekilde ambalajlayın (örn. Aesculap steril konteynerler içersine yerleştirin).
- ▶ Ambalajın ürünün muhafaza sırasında yeniden kirlenmeyi önlediğinden emin olun.

3.12 Buharlı sterilizasyon

Not

Ürün sadece buhar ya da sıcak hava kullanılarak sterilize edilmelidir.

- ▶ Sterilizasyon maddesinin tüm dış ve iç yüzeylere erişmesini sağlayın (örn. valf ve vanaların açılması ile).
- ▶ Doğrulanmış sterilizasyon yöntemi
 - Fraksiyonlu vakum yöntemiyle buharlı sterilizasyon
 - DIN EN 285'e uygun ve DIN EN ISO 17665 uyarınca doğrulanmış buharlı sterilizatör
 - Fraksiyonlu vakum yöntemiyle 134 °C'de sterilizasyon/bekletme süresi 5 dakika
- ▶ Bir buhar sterilizatöründe aynı anda birden fazla ürünün sterilize edilmesi durumunda: Buhar sterilizatörü nün üretici bilgilerine göre azami kapasitesinin aşılmadığından emin olun.

3.13 Muhafaza

- ▶ Steril ürünleri, bakteri geçirmek ambalajda toza karşı korunmuş biçimde, kuru, karanlık ve düzenli ısıtmalı bir odada saklayın.

4. Teknik servis

⚠ DİKKAT

Tıbbi cihaz üzerinde değişiklikler yapılması garanti/güvence haklarının ve ayrıca bazı onayların geçersiz kalmasına neden olabilir.

- ▶ Ürünü modifiye etmeyin.
- ▶ Servis ve onarım için ulusal B. Braun/Aesculap temsilcinize başvurun.

Servis adresleri

Aesculap Technischer Service

Am Aesculap-Platz

78532 Tuttlingen / Germany

Phone: +49 7461 95-1601

Fax: +49 7461 16-2887

E-Mail: ats@aesculap.de

Diğer servis adreslerini yukarıda belirtilen adresten temin edebilirsiniz.

5. İmha

⚠ UYARI

Kontamine olmuş ürünler nedeniyle enfeksiyon tehlikesi!

- ▶ Ürünün, bileşenlerinin ve bunlara ait ambalajların imha edilmesinde veya geri dönüşümünde ulusal kurallara uyulmalıdır.

⚠ UYARI

Keskin kenarlı ve/veya sivri ürünler nedeniyle yaralanma tehlikesi!

- ▶ Ürünün imha edilmesi veya yeniden değerlendirilmesi durumunda ambalajın, üründen dolayı zarar görmesinin önlenmesi sağlanmalıdır.

Not

Ürün imha edilmeden önce işletmecisi tarafından işlemden geçirilmelidir, bkz. Validasyonu yapılmış hazırlama yöntemi.

TA015291 2020-07 V6 Change No. 62342

Aesculap®

Λαρυγγικό κάτοπτρο και λαβή λαρυγγικού κατόπτρου

1. Σχετικά με αυτό το έγγραφο

Υπόδειξη

Οι γενικοί παράγοντες κινδύνου που σχετίζονται με χειρουργικές επεμβάσεις δεν περιγράφονται σε αυτές τις οδηγίες χρήσης.

1.1 Πεδίο εφαρμογής

Αυτές οι οδηγίες χρήσης ισχύουν για τα ακόλουθα προϊόντα:

1.1.1 Λαρυγγικό κάτοπτρο με λαβή

Αριθ. είδους	Όνομασία
OM078R	Εξαγωνικό λαρυγγικό κάτοπτρο με λαβή Ø 6 mm
OM079R	Εξαγωνικό λαρυγγικό κάτοπτρο με λαβή Ø 8 mm
OM080R	Εξαγωνικό λαρυγγικό κάτοπτρο με λαβή Ø 10 mm
OM081R	Εξαγωνικό λαρυγγικό κάτοπτρο με λαβή Ø 12 mm
OM082R	Εξαγωνικό λαρυγγικό κάτοπτρο με λαβή Ø 14 mm
OM083R	Εξαγωνικό λαρυγγικό κάτοπτρο με λαβή Ø 16 mm
OM084R	Εξαγωνικό λαρυγγικό κάτοπτρο με λαβή Ø 18 mm
OM085R	Εξαγωνικό λαρυγγικό κάτοπτρο με λαβή Ø 20 mm
OM086R	Εξαγωνικό λαρυγγικό κάτοπτρο με λαβή Ø 22 mm
OM087R	Εξαγωνικό λαρυγγικό κάτοπτρο με λαβή Ø 24 mm
OM088R	Εξαγωνικό λαρυγγικό κάτοπτρο με λαβή Ø 26 mm
OM089R	Εξαγωνικό λαρυγγικό κάτοπτρο με λαβή Ø 28 mm
OM090R	Εξαγωνικό λαρυγγικό κάτοπτρο με λαβή Ø 30 mm

1.1.2 Λαρυγγικό κάτοπτρο χωρίς λαβή

Αριθ. είδους	Όνομασία
AC468R	Λαρυγγικό κάτοπτρο Ø 6 mm
AC469R	Λαρυγγικό κάτοπτρο Ø 8 mm
AC470R	Λαρυγγικό κάτοπτρο Ø 10 mm
AC471R	Λαρυγγικό κάτοπτρο Ø 12 mm
AC472R	Λαρυγγικό κάτοπτρο Ø 14 mm
AC473R	Λαρυγγικό κάτοπτρο Ø 16 mm
AC474R	Λαρυγγικό κάτοπτρο Ø 18 mm
AC475R	Λαρυγγικό κάτοπτρο Ø 20 mm
AC476R	Λαρυγγικό κάτοπτρο Ø 22 mm
AC477R	Λαρυγγικό κάτοπτρο Ø 24 mm
AC478R	Λαρυγγικό κάτοπτρο Ø 26 mm
AC479R	Λαρυγγικό κάτοπτρο Ø 28 mm
AC480R	Λαρυγγικό κάτοπτρο Ø 30 mm

1.1.3 Λαβή για λαρυγγικό κάτοπτρο

Αριθ. είδους	Όνομασία
AC481R	Λαβή για λαρυγγικό κάτοπτρο 110 mm

- Για οδηγίες χρήσης για συγκεκριμένα είδη, καθώς και πληροφορίες σχετικά με τη συμβατότητα υλικών και τη διάρκεια ζωής, ανατρέξτε στα eIFU της B. Braun στη διεύθυνσης eifu.bbbraun.com

1.2 Μηνύματα για την ασφάλεια

Τα μηνύματα για την ασφάλεια εφιστούν την προσοχή σε κινδύνους για τον ασθενή, τον χρήστη ή/και το προϊόν που ενδέχεται να προκύψουν κατά τη χρήση του προϊόντος. Τα μηνύματα για την ασφάλεια επισημειώνονται ως εξής:

⚠ ΠΡΟΕΙΔΟΠΟΙΗΣΗ

Χαρακτηρίζει έναν πιθανό επικείμενο κίνδυνο. Εάν δεν αποφευχθεί, μπορεί να επιφέρει μικρές ή μέτριες σοβαρ ότητας τραυματισμούς.

⚠ ΠΡΟΣΟΧΗ

Χαρακτηρίζει πιθανή επικείμενη υλική ζημία. Εάν δεν αποφευχθεί, μπορεί προκληθεί ζημιά του προϊόντος.

2. Κλινική χρήση

2.1 Τομείς εφαρμογής και περιορισμοί εφαρμογής

2.1.1 Προοριζόμενη χρήση

Οι χειρολαβές λαρυγγικών κατόπτρων χρησιμεύουν για την υποδοχή εναλλάξιμων λαρυγγικών κατόπτρων.

Αυτό το κάτοπτρο χρησιμοποιείται για την έμμεση θέαση του λάρυγγα.

2.1.2 Ενδείξεις

Υπόδειξη

Ο κατασκευαστής δεν φέρει ευθύνη για οποιαδήποτε χρήση του προϊόντος που δεν συμμορφώνεται με τις αναφερόμενες ενδείξεις ή/και τις περιγραφόμενες εφαρμογές.

Για ενδείξεις, βλ. Προοριζόμενη χρήση.

2.1.3 Αντενδείξεις

Δεν υπάρχουν γνωστές αντενδείξεις.

2.2 Πληροφορίες ασφάλειας

2.2.1 Κλινικός χρήστης

Γενικές πληροφορίες ασφαλείας

Για την αποφυγή ζημιών που προκαλούνται από ακατάλληλη προετοιμασία και χρήση και προκειμένου να μην διακυβεύεται η εγγύηση και η ευθύνη:

- Χρησιμοποιείτε το προϊόν μόνο σύμφωνα με τις παρούσες Οδηγίες χρήσης.
- Λαμβάνετε υπόψη της πληροφορίες για την ασφάλεια και ακολουθείτε τις υποδείξεις συντήρησης.
- Επιτρέψετε τον χειρισμό και τη χρήση του προϊόντος και των εξαρτημάτων του μόνο σε άτομα που έχουν την απαραίτητη εκπαίδευση, γνώση και εμπειρία.
- Αποθηκεύστε ένα προϊόν που μόλις παραλάβετε ή που δεν έχετε χρησιμοποιήσει ακόμα σε στεγνό, καθαρό και προστατευμένο χώρο.
- Ελέγξτε τη λειτουργικότητα και την κατάλληλη κατάσταση πριν από τη χρήση του προϊόντος.
- Φυλάσσετε τις Οδηγίες χρήσης σε θέση προσβάσιμη στον χρήστη.

Υπόδειξη

Ο χρήστης υποχρεούται να αναφέρει κάθε σοβαρό συμβάν που συμβαίνει σε σχέση με το προϊόν στον κατασκευαστή και στην αρμόδια αρχή του κράτους στο οποίο είναι εγκατεστημένος ο χρήστης.

Υποδείξεις αναφορικά με τις χειρουργικές επεμβάσεις

Ο χρήστης είναι υπεύθυνος για την ορθή διεξαγωγή της χειρουργικής επέμβασης.

Προϋποθέσεις για την επιτυχή εφαρμογή του προϊόντος είναι η κατάλληλη κλινική κατάρτιση και η θεωρητική και πρακτική εμπέδωση όλων των απαραίτητων χειρουργικών τεχνικών, συμπεριλαμβανομένης της εφαρμογής αυτού του προϊόντος.

Ο χρήστης υποχρεούται να λαμβάνει πληροφορίες από τον κατασκευαστή σε περίπτωση ασαφούς προεγχειρητικής κατάστασης όσον αφορά τη χρήση του προϊόντος.

2.2.2 Αποστείρωση

Το προϊόν παραδίδεται μη αποστειρωμένο.

- Μετά την αφαίρεση της συσκευασίας μεταφοράς και πριν από την πρώτη αποστείρωση, καθαρίστε το καινούργιο προϊόν.

2.3 Εφαρμογή

⚠ ΠΡΟΕΙΔΟΠΟΙΗΣΗ

Κίνδυνος τραυματισμού ή/και δυσλειτουργίας!

- Πριν από κάθε χρήση, επιθεωρήστε το προϊόν για χαλαρά, λυγισμένα, σπασμένα, ραγισμένα, φθαρμένα ή σπασμένα μέρη.

- Να εκτελείτε πάντα μια δοκιμή λειτουργίας πριν από κάθε χρήση του προϊόντος.

3. Επικυρωμένη διαδικασία επανεπεξεργασίας

3.1 Γενικές υποδείξεις ασφάλειας

Υπόδειξη

Συμμορφώναστε με τις εθνικές νομικές διατάξεις, με τα εθνικά και διεθνή πρότυπα και κατευθυντήριες γραμμές και με τους εσωτερικούς κανονισμούς υγιεινής που αφορούν την επεξεργασία.

Υπόδειξη

Σε ασθενείς με νόσο Creutzfeldt-Jakob (CJD), υπόνοια CJD ή πιθανών παραλλαγών τηρείτε αναφορικά με την επεξεργασία των προϊόντων τους εκάστοτε ισχύοντες εθνικούς κανονισμούς.

Υπόδειξη

Η μηχανική επεξεργασία είναι προτιμητέα σε σύγκριση με τον χειρωνακτικό καθαρισμό λόγω του καλύτερου και ασφαλέστερου αποτελέσματος καθαρισμού.

Υπόδειξη

Θα πρέπει να σημειωθεί ότι η επιτυχής επεξεργασία αυτού του ιατροτεχνολογικού προϊόντος μπορεί να διασφαλιστεί μόνο μετά από προηγούμενη επικύρωση της διαδικασίας επεξεργασίας. Η ευθύνη για αυτό βαρύνει τον χειριστή/παρασκευαστή.

Υπόδειξη

Εάν δεν πραγματοποιηθεί τελική αποστείρωση, πρέπει να χρησιμοποιηθεί ιοκτόνο απολυμαντικό.

Υπόδειξη

Για ενημερωμένες πληροφορίες σχετικά με την επανεπεξεργασία και τη συμβατότητα υλικών, ανατρέξτε στα eIFU της B. Braun στη διεύθυνση eifu.bbbraun.com

Η επικυρωμένη διαδικασία αποστείρωσης με ατμό πραγματοποιήθηκε στο σύστημα αποστειρωμένου περιέκτη Aesculap.

3.2 Γενικές υποδείξεις

Τα ξεραμένα ή μονιμοποιημένα χειρουργικά κατάλοιπα μπορούν να δυσχεράνουν ή να καταστήσουν αναποτελεσματικό τον καθαρισμό και να επιφέρουν διάβρωση. Συνεπώς, το χρονικό διάστημα μεταξύ της εφαρμογής και της επεξεργασίας δεν πρέπει να υπερβαίνει τις 6 ώρες. Επίσης, δεν πρέπει να χρησιμοποιούνται θερμοκρασίες προκαθαρισμού με στερεοποίηση >45 °C ούτε στερεοποιητικό απολυμαντικό παράγοντες (δραστικό συστατικό: αλδεΐδες/αλκοόλες).

Η υπερδοσολογία εξουδετερωτικών μέσων ή βασικού καθαριστικού μπορεί να οδηγήσει σε χημική προσβολή ή/και ξεθώριασμα και μη αναγνωσιμότητα, οπτική ή μηχανική, της επισήμανσης με λείζερ στον ανοξειδωτο χάλυβα.

Υγείμματα που περιέχουν χλώριο ή χλωρίδια, π.χ. σε χειρουργικά κατάλοιπα, φάρμακα, αλατούχα διαλύματα και στο νερό χρήσης που χρησιμοποιείται για τον καθαρισμό, την απολύμανση και την αποστείρωση, θα προκαλέσουν διάβρωση (σημειακή διάβρωση, διάβρωση λόγω καταπόνησης) και θα έχουν ως αποτέλεσμα την καταστροφή προϊόντων από ανοξειδωτο χάλυβα. Για την αφαίρεσή τους, πρέπει να πραγματοποιείται επαρκής έκπλυση με πλήρως αφαλατωμένο νερό ακολουθούμενη από στέγνωμα.

Επαναλάβετε το στέγνωμα, εάν είναι απαραίτητο.

Για τη διεργασία μπορούν να χρησιμοποιηθούν μόνο δοκιμασμένες και εγκεκριμένες χημικές ουσίες (π.χ. με έγκριση από την VAH ή την FDA ή σήμανση CE) που συνιστώνται από τον κατασκευαστή τους αναφορικά με τη συμβατότητα των υλικών. Όλες οι προδιαγραφές του κατασκευαστή για την εφαρμογή πρέπει να τηρούνται αυστηρά. Διαφορετικά, μπορούν να προκληθούν τα ακόλουθα προβλήματα:

- Οπτικές αλλαγές του υλικού όπως ξεθώριασμα ή χρωματικές μεταβολές στην περίπτωση του τιτανίου ή του αλουμινίου. Στην περίπτωση του αλουμινίου, ορατές επιφανειακές μεταβολές μπορούν να εμφανιστούν ήδη από pH > 8 στο διάλυμα εφαρμογής/εργασίας.
- Υλικές ζημιές, όπως π.χ. διάβρωση, ρωγμές, θραύσεις, πρόωρη γήρανση ή διόγκωση.
- Μη χρησιμοποιείτε μεταλλικές βούρτσες ή άλλα λειαντικά που τραυματίζουν την επιφάνεια για τον καθαρισμό, καθώς διαφορετικά υφίσταται κίνδυνος διάβρωσης.
- Περαιτέρω λεπτομερείς συμβουλές για επανεπεξεργασία με τρόπο ασφαλή για την υγιεινή και διατήρηση του λόγου υλικό/αξία μπορείτε να βρείτε στη διεύθυνση www.a-k-i.org, σύνδεσμος «AKI-Brochures», «Red brochure».

3.3 Επαναχρησιμοποιήσιμα προϊόντα

Δεν υπάρχουν γνωστές επιδράσεις της επανεπεξεργασίας που επιφέρουν ζημιά του προϊόντος.

Μια προσεκτική οπτική και λειτουργική επιθεώρηση πριν από την επόμενη χρήση είναι η καλύτερη ευκαιρία για να αντιληφθείτε εάν ένα προϊόν δεν είναι πλέον λειτουργικό, βλ. Επιθεώρηση.

3.4 Προετοιμασία στην τοποθεσία χρήσης

- Κατά περίπτωση, ξεπλύνετε μη ορατές επιφάνειες κατά προτίμηση με πλήρως αφαλατωμένο νερό, π.χ. με σύριγγα μίας χρήσης.
- Αφαιρέστε τα ορατά χειρουργικά κατάλοιπα όσο το δυνατόν πληρέστερα με ένα νοτιαμένο πανί που δεν αφήνει χνούδι.
- Μεταφέρετε το προϊόν στεγνό σε κλειστό δοχείο διάθεσης εντός 6 ωρών για καθαρισμό και απολύμανση.

3.5 Προετοιμασία για τον καθαρισμό

- AC481R: Αποσυαρμολογήστε τη λαβή από το κάτοπτρο πριν τον καθαρισμό.

3.6 Καθαρισμός/απολύμανση

3.6.1 Πληροφορίες για την ασφάλεια ειδικά για το προϊόν, σχετικά με τη μέθοδο επανεπεξεργασίας

Ζημιά ή καταστροφή του προϊόντος λόγω ακατάλληλου καθαριστικού/απολυμαντικού ή/και πολύ υψηλών θερμοκρασιών!

- ▶ Χρησιμοποιείτε καθαριστικά και απολυμαντικά μέσα σύμφωνα με τις οδηγίες του κατασκευαστή
 - τα οποία είναι εγκεκριμένα για πλαστικά υλικά και χάλυβα υψηλής ποιότητας
 - και δεν προσβάλλουν τους πλαστικοποιητές (π.χ. σε σιλικόνη).
- ▶ Λαμβάνετε υπόψη τις πληροφορίες για τη συγκέντρωση, τη θερμοκρασία και τον χρόνο έκθεσης.
- ▶ Μην υπερβαίνετε τη μέγιστη επιτρεπόμενη θερμοκρασία απολύμανσης 95 °C.

3.6.2 Επικυρωμένη διαδικασία καθαρισμού και απολύμανσης

Επικυρωμένη διαδικασία	Ειδικές απαιτήσεις	Αναφορά
Χειρωνακτικός καθαρισμός με απολύμανση με εμβάπτιση <ul style="list-style-type: none">■ Όλα τα προϊόντα	<ul style="list-style-type: none">■ Κατάλληλη βούρτσα καθαρισμού■ Σύριγγα μίας χρήσης 20 ml■ Φάση στεγνώματος: Χρησιμοποιήστε πανί που δεν αφήνει χνούδι ή ιατρικό πεπαισμένο αέρα	Κεφάλαιο Χειρωνακτικός καθαρισμός/απολύμανση και υποενοότητα: <ul style="list-style-type: none">■ Κεφάλαιο Χειρωνακτικός καθαρισμός με απολύμανση με εμβάπτιση
Μηχανικός αλκαλικός καθαρισμός και θερμική απολύμανση <ul style="list-style-type: none">■ Όλα τα προϊόντα εκτός από το AC481R	<ul style="list-style-type: none">■ Τοποθετήστε το προϊόν σε έναν κατάλληλο για καθαρισμό δίσκο (αποφύγετε επικαλύψεις ή επαφές που εμποδίζουν την έκπλυση).	Κεφάλαιο Μηχανικός καθαρισμός/απολύμανση και υποενοότητα: <ul style="list-style-type: none">■ Κεφάλαιο Μηχανικός αλκαλικός καθαρισμός και θερμική απολύμανση
Χειρωνακτικός προκαταρκτικός καθαρισμός με βούρτσα και επακόλουθος μηχανικός αλκαλικός καθαρισμός και θερμική απολύμανση <ul style="list-style-type: none">■ AC481R	<ul style="list-style-type: none">■ Κατάλληλη βούρτσα καθαρισμού■ Σύριγγα μίας χρήσης 20 ml■ Τοποθετήστε το προϊόν σε έναν κατάλληλο για καθαρισμό δίσκο (αποφύγετε επικαλύψεις ή επαφές που εμποδίζουν την έκπλυση).	Κεφάλαιο Μηχανικός καθαρισμός/απολύμανση με χειρωνακτικό προκαταρκτικό <ul style="list-style-type: none">■ Κεφάλαιο Χειρωνακτικός προκαταρκτικός καθαρισμός με βούρτσα■ Κεφάλαιο Μηχανικός αλκαλικός καθαρισμός και θερμική απολύμανση

3.7 Χειρωνακτικός καθαρισμός/απολύμανση

- ▶ Πριν από τη χειρωνακτική απολύμανση, αφήστε το προϊόν να στραγγίσει από το νερό για αρκετή ώρα, ώστε να αποφύγετε την αραίωση του απολυμαντικού διαλύματος.
- ▶ Μετά τον χειρωνακτικό καθαρισμό/απολύμανση ελέγξτε οπτικά τις ορατές επιφάνειες για κατάλοιπα.
- ▶ Εάν είναι απαραίτητο, επαναλάβετε τη διαδικασία καθαρισμού/απολύμανσης.

3.7.1 Χειρωνακτικός καθαρισμός με απολύμανση με εμβάπτιση

Φάση	Βήμα	T [°C/°F]	θ [min]	Συγκ. [%]	Ποιότητα νερού	Χημεία
I	Απολυμαντικός καθαρισμός	ΘΔ (κρύο)	>15	2	ΠΝ	Συμπύκνωμα χωρίς αλδεΐδη, χωρίς φαινόλη και χωρίς QUAT, pH ~ 9*
II	Ενδιάμεση έκπλυση	ΘΔ (κρύο)	1	-	ΠΝ	-
III	Απολύμανση	ΘΔ (κρύο)	5	2	ΠΝ	Συμπύκνωμα χωρίς αλδεΐδη, χωρίς φαινόλη και χωρίς QUAT, pH ~ 9*
IV	Τελική έκπλυση	ΘΔ (κρύο)	1	-	PAN	-
V	Στέγνωμα	ΘΔ	-	-	-	-

ΠΝ: Πόσιμο νερό
ΠΑΝ: Πλήρως αφαιραζόμενο νερό (απιονισμένο, μικροβιολογικά τουλάχιστον ποιότητας πόσιμου νερού)
ΘΔ: Θερμοκρασία δωματίου
*Συνιστάται: B Braun Stabimed fresh

- ▶ Λάβετε υπόψη τις πληροφορίες σχετικά με τις κατάλληλες βούρτσες καθαρισμού και τις σύριγγες μίας χρήσης, βλ. Επικυρωμένη διαδικασία καθαρισμού και απολύμανσης.

Φάση I

- ▶ Βυθίστε πλήρως το προϊόν στο καθαριστικό/απολυμαντικό διάλυμα για τουλάχιστον 15 λεπτά. Βεβαιωθείτε ότι όλες οι προσβάσιμες επιφάνειες έχουν διαβραχεί.
- ▶ Καθαρίστε το προϊόν με ένα κατάλληλο βουρτσάκι καθαρισμού στο διάλυμα, μέχρι να μην υπάρχουν ορατά κατάλοιπα στην επιφάνεια.
- ▶ Κατά περίπτωση, βουρτσίστε μη ορατές επιφάνειες για τουλάχιστον 1 λεπτό με ένα κατάλληλο βουρτσάκι καθαρισμού.
- ▶ Κατά τον καθαρισμό κινείτε μη σταθερά εξαρτήματα, όπως βίδες ρύθμισης, αρθρώσεις κ.λπ.
- ▶ Στη συνέχεια ξεπλύνετε αυτές τις θέσεις με το καθαριστικό απολυμαντικό διάλυμα και μια κατάλληλη σύριγγα μίας χρήσης ενδολεχώς, αλλά τουλάχιστον 5 φορές.

Φάση II

- ▶ Εκπλύνετε πλήρως το προϊόν εσωτερικά και εξωτερικά (όλες τις προσβάσιμες επιφάνειες) με τρεχούμενο νερό.
- ▶ Κατά την έκπλυση κινείτε μη σταθερά εξαρτήματα, όπως βίδες ρύθμισης, αρθρώσεις κ.λπ.
- ▶ Αποστραγγίστε επαρκώς το υπολειπόμενο νερό.

Φάση III

- ▶ Βυθίστε το προϊόν πλήρως στο απολυμαντικό διάλυμα.
- ▶ Κατά την έκπλυση κινείτε μη σταθερά εξαρτήματα, όπως βίδες ρύθμισης, αρθρώσεις κ.λπ.
- ▶ Στην αρχή του χρόνου έκθεσης, εκπλύνετε τους αυλούς τουλάχιστον 5 φορές χρησιμοποιώντας μια κατάλληλη σύριγγα μίας χρήσης. Βεβαιωθείτε ότι όλες οι προσβάσιμες επιφάνειες έχουν διαβραχεί.

Φάση IV

- ▶ Εκπλύνετε πλήρως το προϊόν εσωτερικά και εξωτερικά (όλες τις προσβάσιμες επιφάνειες).
- ▶ Κατά την τελική έκπλυση κινείτε μη σταθερά εξαρτήματα, όπως βίδες ρύθμισης, αρθρώσεις κ.λπ.
- ▶ Εκπλύνετε τις κοιλότητες τουλάχιστον 5 φορές με κατάλληλη σύριγγα μίας χρήσης.
- ▶ Αποστραγγίστε ενδολεχώς το υπολειπόμενο νερό.

Φάση V

- ▶ Στεγνώστε το προϊόν στη φάση στεγνώματος με κατάλληλο εξοπλισμό (π.χ. πανί, πεπαισμένο αέρα), βλ. Επικυρωμένη διαδικασία καθαρισμού και απολύμανσης.

3.8 Μηχανικός καθαρισμός/απολύμανση

Υπόδειξη

Η συσκευή καθαρισμού και απολύμανσης πρέπει κατ' αρχήν να έχει δοκιμασμένη αποτελεσματικότητα (π.χ. έγκριση από την FDA ή σήμανση CE σύμφωνα με το πρότυπο DIN EN ISO 15883).

Υπόδειξη

Η χρησιμοποιούμενη συσκευή καθαρισμού και απολύμανσης πρέπει να συντηρείται και να ελέγχεται τακτικά.

3.8.1 Μηχανικός αλκαλικός καθαρισμός και θερμική απολύμανση

Τύπος συσκευής: καθαρισμού/απολύμανσης μονού θαλάμου χωρίς υπέρηχο

Φάση	Βήμα	θ [°C/°F]	θ [min]	Ποιότητα νερού	Χημική/Σημείωση
I	Προκαταρκτική έκπλυση	<25/77	3	ΠΝ	-
II	Καθαρισμός	55/131	10	PAN	<ul style="list-style-type: none">■ Συμπύκνωμα, αλκαλικό:<ul style="list-style-type: none">- pH ~ 13- <5 % ανιονικές επιφανειοδραστικές ουσίες■ Διάλυμα εργασίας 0,5 %*<ul style="list-style-type: none">- pH = 11*
III	Ενδιάμεση έκπλυση	>10/50	1	PAN	-
IV	Θερμική απολύμανση	90/194	5	PAN	-
V	Στέγνωμα	-	-	-	Σύμφωνα με το πρόγραμμα για τη συσκευή καθαρισμού και απολύμανσης

ΠΝ: Πόσιμο νερό
ΠΑΝ: Πλήρως αφαιραζόμενο νερό (απιονισμένο, χαμηλής μικροβιολογικής μόλυνσης; ποιότητα πόσιμου νερού τουλάχιστον)

*Συνιστάται: B Braun Helimatic Cleaner alkaline

- ▶ Μετά τον μηχανικό καθαρισμό/απολύμανση ελέγξτε οπτικά τις ορατές επιφάνειες για κατάλοιπα.

3.9 Μηχανικός καθαρισμός/απολύμανση με χειρωνακτικό προκαταρκτικό

Υπόδειξη

Η συσκευή καθαρισμού και απολύμανσης πρέπει κατ' αρχήν να έχει δοκιμασμένη αποτελεσματικότητα (π.χ. έγκριση από την FDA ή σήμανση CE σύμφωνα με το πρότυπο DIN EN ISO 15883).

Υπόδειξη

Η χρησιμοποιούμενη συσκευή καθαρισμού και απολύμανσης πρέπει να συντηρείται και να ελέγχεται τακτικά.

3.9.1 Χειρωνακτικός προκαταρκτικός με βούρτσα

Φάση	Βήμα	T [°C/°F]	θ [min]	Συγκ. [%]	Ποιότητα νερού	Χημεία
I	Απολυμαντικός καθαρισμός	ΘΔ (κρύο)	>15	2	ΠΝ	Συμπύκνωμα χωρίς αλδεΐδη, χωρίς φαινόλη και χωρίς QUAT, pH ~ 9*
II	Έκπλυση	ΘΔ (κρύο)	1	-	ΠΝ	-

ΠΝ: Πόσιμο νερό
ΘΔ: Θερμοκρασία δωματίου
*Συνιστάται: B Braun Stabimed fresh

- ▶ Λάβετε υπόψη τις πληροφορίες σχετικά με τις κατάλληλες βούρτσες καθαρισμού και τις σύριγγες μίας χρήσης, βλ. Επικυρωμένη διαδικασία καθαρισμού και απολύμανσης.

Φάση I

- ▶ Βυθίστε πλήρως το προϊόν στο καθαριστικό/απολυμαντικό διάλυμα για τουλάχιστον 15 λεπτά. Βεβαιωθείτε ότι όλες οι προσβάσιμες επιφάνειες έχουν διαβραχεί.
- ▶ Καθαρίστε το προϊόν με ένα κατάλληλο βουρτσάκι καθαρισμού στο διάλυμα, μέχρι να μην υπάρχουν ορατά κατάλοιπα στην επιφάνεια.
- ▶ Κατά περίπτωση, βουρτσίστε μη ορατές επιφάνειες για τουλάχιστον 1 λεπτό με ένα κατάλληλο βουρτσάκι καθαρισμού.
- ▶ Κατά τον καθαρισμό κινείτε μη σταθερά εξαρτήματα, όπως βίδες ρύθμισης, αρθρώσεις κ.λπ.
- ▶ Στη συνέχεια ξεπλύνετε αυτές τις θέσεις με το καθαριστικό απολυμαντικό διάλυμα και μια κατάλληλη σύριγγα μίας χρήσης ενδολεχώς, αλλά τουλάχιστον 5 φορές.

Φάση II

- ▶ Εκπλύνετε πλήρως το προϊόν εσωτερικά και εξωτερικά (όλες τις προσβάσιμες επιφάνειες) με τρεχούμενο νερό.
- ▶ Κατά την έκπλυση κινείτε μη σταθερά εξαρτήματα, όπως βίδες ρύθμισης, αρθρώσεις κ.λπ.

3.9.2 Μηχανικός αλκαλικός καθαρισμός και θερμική απολύμανση

Τύπος συσκευής: καθαρισμού/απολύμανσης μονού θαλάμου χωρίς υπέρηχο

Φάση	Βήμα	T [°C/°F]	θ [min]	Ποιότητα νερού	Χημεία
I	Προκαταρκτική έκπλυση	<25/77	3	ΠΝ	-
II	Καθαρισμός	55/131	10	PAN	<ul style="list-style-type: none">■ Συμπύκνωμα, αλκαλικό:<ul style="list-style-type: none">- pH = 13- < 5 % ανιονικές επιφανειοδραστικές ουσίες■ Διάλυμα εργασίας 0,5 %*<ul style="list-style-type: none">- pH = 11*
III	Ενδιάμεση έκπλυση	>10/50	1	PAN	-
IV	Θερμική απολύμανση	90/194	5	PAN	-
V	Στέγνωμα	-	-	-	Σύμφωνα με το πρόγραμμα για τη συσκευή καθαρισμού και απολύμανσης

ΠΝ: Πόσιμο νερό
ΠΑΝ: Πλήρως αφαιραζόμενο νερό (απιονισμένο, χαμηλής μικροβιολογικής μόλυνσης; ποιότητα πόσιμου νερού τουλάχιστον)

*Συνιστάται: B Braun Helimatic Cleaner alkaline

- ▶ Μετά τον μηχανικό καθαρισμό/απολύμανση ελέγξτε οπτικά τις ορατές επιφάνειες για κατάλοιπα.

3.10 Επιθεώρηση

- ▶ Αφήστε το προϊόν να κρύνει σε θερμοκρασία δωματίου.
- ▶ Στεγνώστε το προϊόν, εάν είναι υγρό.

3.10.1 Οπτική επιθεώρηση

- ▶ Διασφαλίστε ότι έχουν αφαιρεθεί όλοι οι ρύποι. Δώστε ιδιαίτερη προσοχή π.χ. σε επιφάνειες συναρμογής, αρθρώσεις, άξονες, κοιλότητες, αύλακες διάτρησης, καθώς και στις πλευρές των δοντιών σε ξέστρα.
- ▶ Αν υπάρχουν ρύποι στο προϊόν: επαναλάβετε τη διαδικασία καθαρισμού και απολύμανσης.
- ▶ Ελέγξτε το προϊόν για ζημιές, π.χ. στη μόνωση, διαβρωμένα, χαλαρά, λυγισμένα, σπασμένα, ραγισμένα, φθαρμένα, έντονα γδαρμένα και σπασμένα μέρη.
- ▶ Ελέγξτε το προϊόν για ετικέτες που λείπουν ή έχουν ξεθωριάσει.
- ▶ Ελέγξτε τα προϊόντα με μακριά, λεπτά σχήματα (ιδίως περιστρεφόμενα όργανα) για παραμορφώσεις.
- ▶ Ελέγξτε το προϊόν για ζημιά στο σπειροειδές στοιχείο.
- ▶ Ελέγξτε τις επιφάνειες για τραχιά σημεία.
- ▶ Ελέγξτε το προϊόν για γρέζια που μπορούν να βλάψουν τον ιστό ή τα χειρουργικά γάντια.
- ▶ Ελέγξτε το προϊόν για χαλαρά μέρη ή μέρη που λείπουν.
- ▶ Βγάλτε αμέσως στην άκρη προϊόντα με ζημιά ή μη λειτουργικά προϊόντα, και στείλτε τα στο Τεχνικό σέρβις της Aescular, βλ. Τεχνικές εργασίες.

3.10.2 Δοκιμή λειτουργίας

- ▶ Ελέγξτε εάν το προϊόν λειτουργεί σωστά.
- ▶ Ελέγξτε την ανεμπόδιση κίνηση όλων τα κινούμενων μερών (π.χ. αρθρώσεις, ασφάλειες/μάνδαλα, συρόμενα μέρη κ.λπ.).
- ▶ Ελέγξτε τη συμβατότητα με τα συνδυαζόμενα προϊόντα.
- ▶ Βγάλτε αμέσως στην άκρη τα μη λειτουργικά προϊόντα και στείλτε τα στο Τεχνικό σέρβις της Aescular, βλ. Τεχνικές εργασίες.

3.11 Συσκεασία

- ▶ Προστατέψτε κατάλληλα τα προϊόντα με λεπτά άκρα εργασίας.
- ▶ Τοποθετήστε το προϊόν στην υποδοχή του ή σε κατάλληλο δίσκο. Βεβαιωθείτε ότι οι αιχμηρές άκρες είναι καλυμμένες.
- ▶ Συσκευάζετε τους δίσκους κατάλληλα για τη διαδικασία αποστείρωσης (π.χ. σε αποστειρωμένους περιέκτες Aescular).
- ▶ Βεβαιωθείτε ότι η συσκευασία παρέχει επαρκή προστασία έναντι μόλυνσης του προϊόντος κατά την αποθήκευση.

3.12 Αποστείρωση με ατμό

Υπόδειξη

Αυτό το προϊόν πρέπει να αποστειρωθεί με ατμό ή θερμό αέρα

- ▶ Διασφαλίστε ότι το μέσο αποστείρωσης θα έρθει σε επαφή με όλες τις εξωτερικές και εσωτερικές επιφάνειες (π.χ. ανοίγοντας βαλβίδες και στρόφιγγες).
- ▶ Επικυρωμένη διαδικασία αποστείρωσης
 - Αποστείρωση με ατμό με χρήση κλασματικής διεργασίας κενού
 - Αποστειρωτής ατμού σύμφωνα με το DIN EN 285 και επικυρωμένος σύμφωνα με το DIN EN ISO 17665
 - Αποστείρωση με κλασματική διεργασία κενού στους 134 °C, χρόνος παραμονής 5 λεπτά
- ▶ Ταυτόχρονη αποστείρωση περισσότερων προϊόντων σε έναν αποστειρωτή ατμού: Βεβαιωθείτε ότι δεν σημειώνεται υπέρβαση του μέγιστου επιτρεπόμενου φορτίου σύμφωνα με τις προδιαγραφές του κατασκευαστή.

3.13 Αποθήκευση

- ▶ Αποθηκεύστε τα αποστειρωμένα προϊόντα προστατευμένα από τη σκόνη, σε συσκευασία αδιαπέραστη από μικρόβια, σε ξηρό, σκοτεινό χώρο με ομοιόμορφα ελεγχόμενη θερμοκρασία.

4. Τεχνικές εργασίες

⚠ ΠΡΟΣΟΧΗ

Οι τροποποιήσεις του ιατρικού εξοπλισμού ενδέχεται να οδηγήσουν σε απώλεια αξιώσεων εγγύησης, καθώς και ενδεχόμενων εγκρίσεων.

- ▶ Μην τροποποιείτε το προϊόν.
- ▶ Για σέρβις και επισκευές, επικοινωνήστε με την αντιπροσωπεία της **B. Braun/Aescular** στη χώρα σας.

Διευθύνσεις τεχνικών υπηρεσιών

Aescular Technischer Service

Am Aescular-Platz

78532 Tuttlingen / Germany

Phone: +49 7461 95-1601

Fax: +49 7461 16-2887

E-mail: ats@aescular.de

Περισσότερες διευθύνσεις εξυπηρέτησης μπορούν να βρεθούν στην παραπάνω διεύθυνση.

5. Διάθεση

⚠ ΠΡΟΕΙΔΟΠΟΙΗΣΗ

Κίνδυνος λοίμωξης από μολυσμένα προϊόντα!

- ▶ Τηρείτε τους εθνικούς κανονισμούς κατά τη διάθεση ή την ανακύκλωση του προϊόντος, των εξαρτημάτων του και της συσκευασίας του.

⚠ ΠΡΟΕΙΔΟΠΟΙΗΣΗ

Κίνδυνος τραυματισμού λόγω αιχμηρών προϊόντων!

- ▶ Κατά τη διάθεση ή την ανακύκλωση του προϊόντος διασφαλίστε ότι η συσκευασία αποτρέπει τυχόν τραυματισμό από το προϊόν.

Υπόδειξη

Το ίδρυμα όπου εργάζεται ο χρήστης υποχρεούται να επανεπεξεργαστεί το προϊόν πριν από την απόρριψή του, βλ. Επικυρωμένη διαδικασία επανεπεξεργασίας.