



# PRAXIPOL PS II

---

Bedienungsanleitung  
Instructions for Use  
Mode d'emploi  
Instrucciones de uso  
Istruzioni per l'uso  
Instruções de operação

---

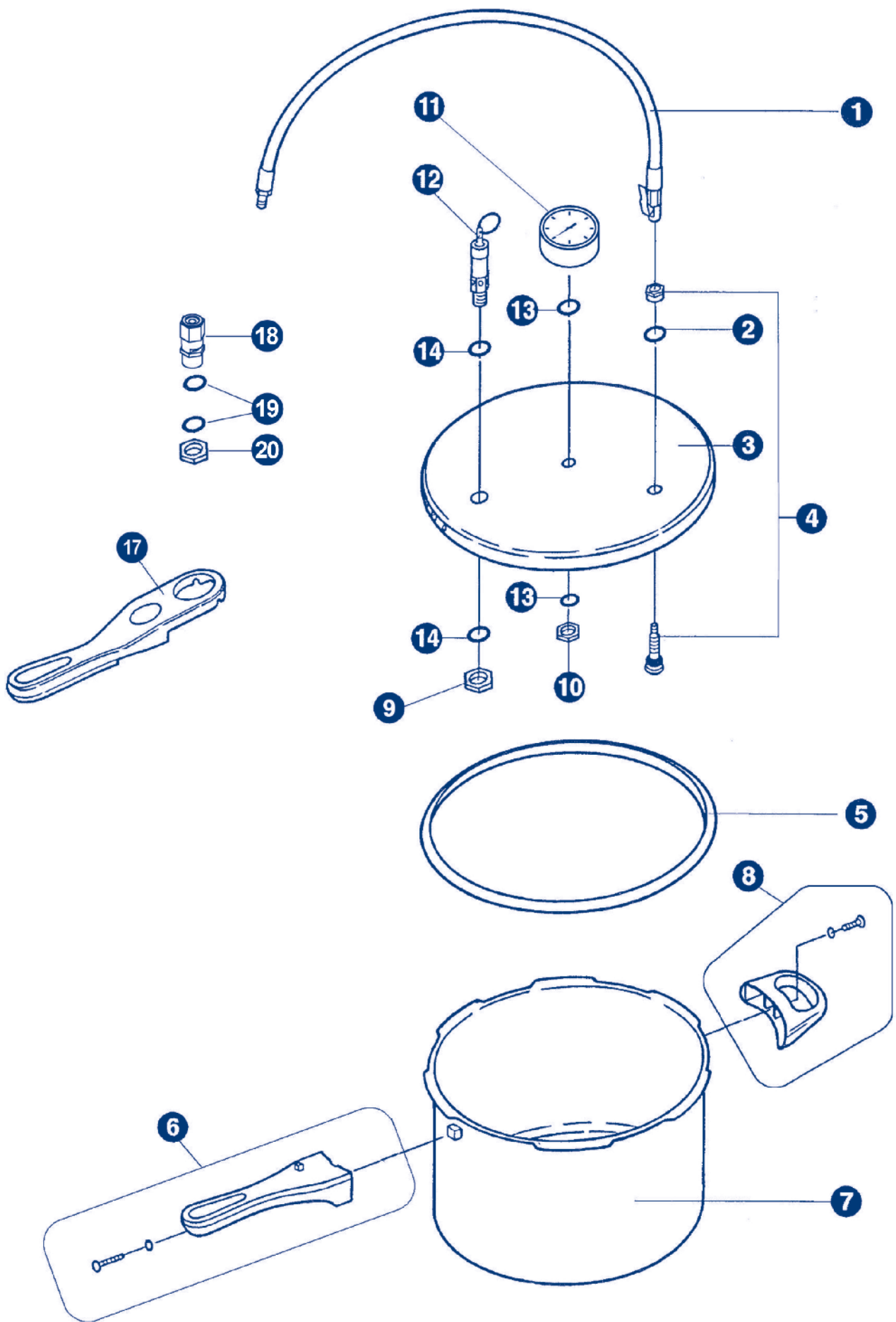

<b>No.</b>	<b>REF</b>	<b>CONCEPTO</b>	<b>DESCRIPTION</b>
1	030420-01	Manguera	Hose
2	030420-02	Arandela	Washer
3	030420-03	Tapa	Lid
4	030420-04	Válvula de aire	Air valve
5	030420-05	Junta	Gasket
6	030420-53	Mango inferior	Lower handle
7	030420-10	Cuerpo de la olla	Kettle body
8	030420-54	Asa inferior	Handle
9	030420-22	Tuerca válvula 1	Valve nut 1
10	030420-23	Tuerca manómetro	Manometer nut
11	030420-11	Manómetro	Manometer
12	030420-12	Válvula seguridad 1	Safety valve 1
13	030420-13	Junta cobre manómetro	Manometer cooper gasket
14	030420-14	Junta cobre válvula 1	Valve copper gasket 1
15	030420-15	Muelle grande	Large spring
16	030420-16	Gatillo grande	Large trigger
17	030420-52	Mango superior	Upper handle
18	030420-37	Válvula seguridad 2	Safety valve 2
19	030420-38	Junta cobre válvula 2	Valve copper gasket 2
20	030420-39	Tuerca válvula 2	Valve nut 2

---

## PRAXIPOL PS II

---

### D

- A Sicherheitsventil 1
- B Lufteintritt
- C Manometer
- D Schieberiegel
- E Anschlussstück
- F Sicherheitsventil 2

### GB

- A Safety valve 1
- B Air inlet
- C Pressure gauge
- D Sliding bolt
- E Connector
- F Safety valve 2

### F

- A Valve de sécurité 1
- B Arrivée d'air
- C Manomètre
- D Tirette à ressort pour le blocage du couvercle
- E Raccord
- F Valve de sécurité 2

### E

- A Válvula de seguridad 1
- B Entrada de aire
- C Manómetro
- D Corredera pestillo
- E Racor
- F Válvula de seguridad 2

### I

- A Valvola di sicurezza 1
- B Entrata d'aria
- C Manometro
- D Chiusura scorrevole
- E Raccordo
- F Valvola di sicurezza 2

### P

- A Válvula de segurança 1
- B Entrada de ar
- C Manómetro
- D Corrediça fecho
- E Junção
- F Válvula de segurança 2

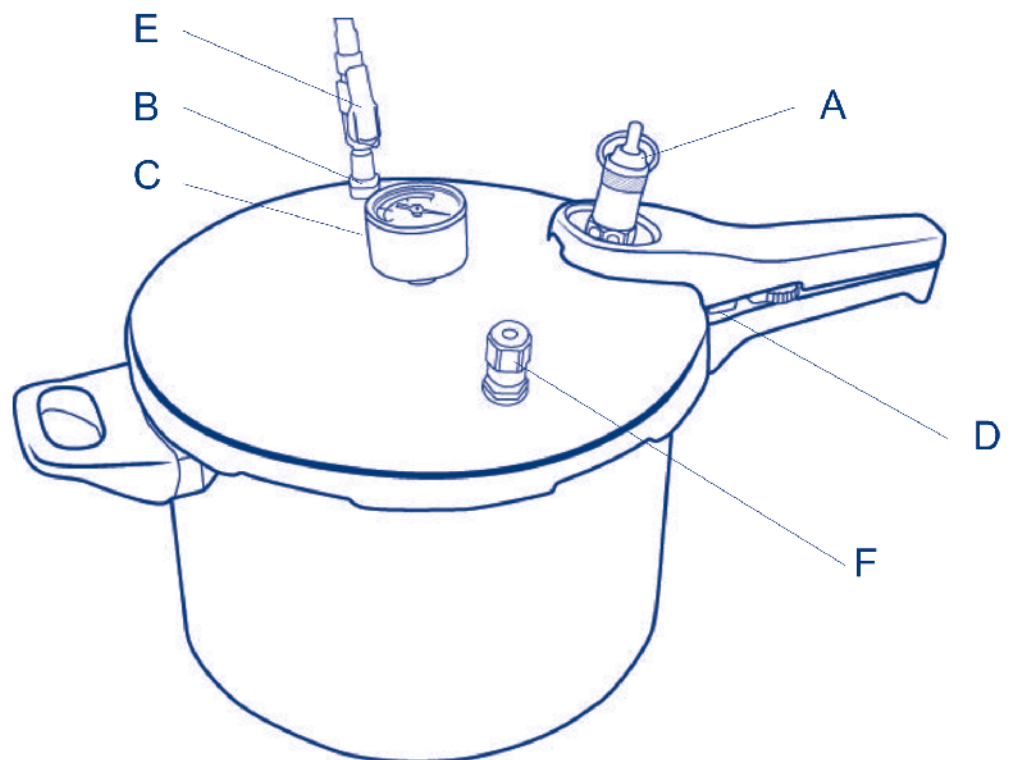

**REF 401 450 ist ein praktischer Druckluftpolymerisationstopf aus Edelstahl. Sein Anwendungsgebiet konzentriert sich auf die Polymerisation von Prothesen und sonstigen zum Bereich der Zahnprothesen gehörenden Elementen. Zur Erzielung optimaler Leistungen mit dem Gerät raten wir Ihnen, sich an folgende Anweisungen zu halten:**

### **GEBRAUCH DES GERÄTS**

1. Drei oder vier Liter zuvor auf 50 bis 60 °C erhitztes Wasser in den Topf schütten.
2. Zu polymerisierende Prothese hineinlegen und Topfdeckel schließen. Hierfür zuerst darauf achten, dass die Riffelung der Topfränder und des Deckels übereinstimmt. Anschließend im Uhrzeigersinn drehen, bis die beiden Griffe zusammenkommen. Ein leichtes Klicken bestätigt den hermetischen Verschluss des Topfes.
3. Am Ende des am Sicherheitsventils (A) befindlichen Bügel ziehen und prüfen, dass sich der Kolben problemlos in der Hülle bewegt. Topf bei Festfahren oder hohem Gleitwiderstand nicht benutzen. Beim Händler nachfragen.
4. Anschlussstück (E) an einen Kompressoranschluss anschließen.
5. Gebläsedüse des Anschlussstücks (E) an das Lufteintrittsventil (B) montieren. Bei dem Vorgang auf die Bewegung der Manometernadel (C) achten. Der optimale Polymerisationsdruck liegt bei 1,5-2 Atmosphären. Diese Werte entsprechen dem orangefarbenen Bereich der abgestuften Manometerskala. Werte über zwei Atmosphären sind rot gekennzeichnet. Über zwei Atmosphären beginnt das Sicherheitsventil Luft zu verlieren und bleibt bei 2,3 bis 2,6 Atmosphären ganz offen.
6. Die Polymerisation ist je nach verwendeter Harzart nach etwa 5 bis 20 Minuten abgeschlossen. An dem am Ende des Sicherheitsventils (A) befindlichen Bügel ziehen, um die Luft aus dem Topfinneren abzulassen.
7. Nach der völligen Luftablassung Deckel durch Verschieben des am Griff befindlichen roten Schiebers (D) zur Topfmitte hin öffnen. Deckel dann entgegen dem Uhrzeigersinn drehen.
8. Teile aus dem Topf herausnehmen.

### **WARTUNG UND REINIGUNG**

- Nach jedem Gebrauch wird empfohlen, das Topfinnerer mit einem handelsüblichen Geschirrspülmittel von Wachs- und Harzresten zu reinigen. Deckel mit einem angefeuchteten Tuch reinigen.
- Regelmäßig die Gummidichtung des Deckels wechseln. Für die Durchführung des Vorgangs wird die Verwendung von Originalersatzteilen empfohlen.
- Bei den Reinigungsarbeiten am Deckel vorsichtig vorgehen, damit dieser besonders am Manometer und am Sicherheitsventil keine Schläge erleidet.
- Wird bei der Deckeldrehung ein zu starker Widerstand festgestellt, kann die Gummidichtung leicht gefettet werden (mit Talkum).

### **VORKEHRUNGEN**

- Niemals 2,5 Atmosphären Druck überschreiten.
- Sich vergewissern, dass der benutzte Luftanschluss wenigstens vorschriftsmäßig durch ein Entlastungsventil geschützt ist. Beim Installateur nachfragen.
- Topf nicht für andere Zwecke als die Polymerisation verwenden (kochen, etc.).
- Topfdeckel bei der Reinigung des Geräts niemals in irgendwelche Flüssigkeiten tauchen.
- Vor jedem Gebrauch auf einwandfreies Gleiten des Kolbens des Sicherheitsventils prüfen. Hierfür leicht am Bügel ziehen.
- Topf niemals zum Erhitzen des Polymerisationswassers benutzen. Schon gar nicht bei im Inneren befindlicher Druckluft.
- Kein über 90 °C heißes Wasser in den Topf gießen. Dies könnte zu Beschädigungen am Manometer und anderen Elementen führen.
- Nicht versuchen, den Deckel bei noch unter Druck stehendem Gerät zu öffnen. Druckluft zuvor durch Ziehen am Bügel des Sicherheitsventils freisetzen.
- Gummidichtung bei Luftentweichungen über die Deckelränder so schnell wie möglich wechseln.
- Nicht versuchen, die Sicherheitsvorrichtungen des Topfs zu annullieren.

### **TECHNISCHE MERKMALE**

Höhe:	235 mm
Breite:	420 mm
Durchmesser:	245 mm
Material:	Edelstahl

---

## GB Instructions for Use

---

**The REF 401 450 is a practical stainless steel pneumatic polymerising kettle, used mainly to polymerise dentures and associated items in dentistry. To get the best performance from the unit, use it as follows:**

### USING THE UNIT

1. Pour 3 or 4 litres of hot water (50-60 °C) into the kettle.
2. Put in the dentures to be polymerised and close the lid of the kettle, matching the thread on the top of the kettle body to that on the lid and turning clockwise until the handles meet. A slight click indicates that the kettle is hermetically sealed.
3. Pull the ring on the end of the safety valve (A) and check that the piston slides easily through the inside of the sleeve. If it sticks or is hard to move, do not use the kettle. Consult your dealer.
4. Connect the connector (E) to a compressor outlet.
5. Fit the blower nozzle of the connector (E) to the air inlet valve (B). During this operation, watch the needle of the pressure gauge (C). The optimum pressure for polymerising is 1.5-2 atmospheres. A green strip on the pressure gauge scale marks this area. Pressures of more than 2 atmospheres are indicated in red. Above 2 atmospheres the safety valve begins to lose air, and it opens completely at between 2.3 and 2.6 atmospheres.
6. Polymerisation takes between 5 and 20 minutes, depending on the type of resin used. After this time, pull the ring at the end of the safety valve (A) to release the air inside the kettle.
7. Once all the air is removed, open the lid by sliding the red bolt (D) on the handle towards the centre of the kettle, and then turning the lid anticlockwise.
8. Remove the work pieces from the inside of the kettle.

### MAINTENANCE AND CLEANING

- After each use, clean any residues of wax or resin off the inside of the kettle with an ordinary detergent for dishes. Clean the lid with a moist cloth.
- Replace the rubber seal in the lid regularly, using original spares.
- While cleaning the lid, take care not to knock it, especially around the pressure gauge and safety valve.
- If the lid is very reluctant to turn or bad closing, the rubber seal can be cleaned and slightly lubricated with talcum powder.

### PRECAUTIONS

- Read the instructions in full.
- Never exceed a pressure of 2.5 atmospheres.
- Ensure that the air outlet used is properly protected by at least one discharge valve. Consult your installer.
- Do not use the kettle for anything except polymerising (e.g. cooking).
- While cleaning the unit, never immerse the lid in liquid.
- Each time the unit is used, check first that the safety valve piston slides easily by gently pulling the ring.
- Do not heat the polymerising water in the kettle, especially with pressurised air in it.
- Do not pour water into the kettle at more than 90 °C, as this could damage the pressure gauge and other components.
- Do not attempt to open the lid of the unit while there is still pressure inside. Release pressurised air by pulling the safety valve ring.
- If air leaks through the edges of the lid, replace the rubber seal as soon as possible.
- Do not attempt to override the kettle's safety measures.
- Do not allow children near the pressure cookers when in use.
- Do not place the pressure cooker in proximity to a source of heat.
- Extreme care should be exercised moving the unit when it is pressurised. The handles and grips must be used. Protect yourself where necessary.
- Never force the pressure cooker open. Do not open until you are sure the pressure has been completely released.
- Never use the pressure cooker without water.
- Keep these instructions.

### TECHNICAL CHARACTERISTICS

Height:	235 mm
Width:	420 mm
Diameter:	245 mm
Inner dimensions:	∅ 170 mm x ∅ 220 mm
Temperature:	50 ~ 60 °C
Capacity:	6 L
Service pressure:	2.5 bar
Safe pressure:	3 bar
Material:	Stainless steel

**L'appareil REF 401 450 est un récipient à pression pour polymériser pratique construit en acier inoxydable. Son champ d'application est essentiellement centré sur la polymérisation de la résine d'appareils dentaires et d'autres éléments appartenant au secteur dentaire. Pour obtenir des bons résultats et un rendement optimal de l'appareil, nous vous conseillons de suivre les recommandations suivantes:**

### UTILISATION DE L'APPAREIL

1. Verser dans le récipient 3 à 4 litres d'eau préalablement chauffée à une température de 50 à 60 °C.
2. Introduire les prothèses à polymériser et refermer hermétiquement le récipient. Pour cela, faites correspondre dans un premier temps les parties repliées du bord du couvercle dans les espacements du récipient jusqu'à l'obtention d'un emboîtement parfait. Le manche du couvercle doit se trouver à gauche. Puis faites glisser le couvercle dans le sens des aiguilles d'une montre et alignez le manche du récipient et celui du couvercle. Un léger déclic vous confirmera que le récipient est hermétiquement fermé.
3. Vérifier que la valve de sécurité (A) est fonctionnelle en tirant vers le haut sur l'anneau de la valve pour s'assurer que le piston glisse sans difficulté. Dans le cas contraire, ne pas utiliser l'appareil et consulter votre distributeur.
4. Raccorder le raccord (E) au compresseur.
5. Connecter le raccord à la valve d'arrivée d'air (B). Pendant l'opération, surveiller l'aiguille du manomètre (C). La pression optimale pour la polymérisation se situe entre 1,5 et 2 atmosphères. Cette valeur correspond à la zone vert de l'échelle graduée dans le cadran du manomètre. Une pression supérieure à 2 atmosphères correspond à la partie rouge du cadran du manomètre. Au dessus de 2 atmosphères, la valve de sécurité commence à relâcher de l'air. Cette valve restera ouverte entre 2,3 et 2,6 atmosphères.
6. Après un laps de temps compris entre 5 et 20mn, selon le type de résine employé, la polymérisation arrivera à son terme. Tirer l'anneau de la valve de sécurité (A) vers le haut et libérer l'air contenu dans le récipient.
7. Une fois l'air évacué, ouvrir le couvercle en poussant la tirette de blocage du couvercle (D) vers le centre du récipient. Tourner ensuite le couvercle dans le sens inverse des aiguilles d'une montre.
8. Sortez les pièces du récipient.

### NETTOYAGE ET ENTRETIEN

- Après chaque utilisation nous vous conseillons de nettoyer les restes de cire et de résines à l'intérieur du récipient avec un nettoyant vaisselle courant. Nettoyer le couvercle avec un chiffon humide.
- Remplacer périodiquement le joint du couvercle. Nous vous conseillons d'utiliser les pièces de rechanges d'origine.
- Pendant l'opération de nettoyage du couvercle veiller à ne pas endommager le manomètre et la valve de sécurité.
- Si en tournant le couvercle vous constatez une résistance trop forte, vous pouvez lubrifier légèrement le joint en caoutchouc avec poudre de talc.

### PRECAUTIONS

- Lire toutes les instructions.
- Ne jamais dépasser les 2,5 atmosphères en pression.
- Assurez-vous que la prise d'air que vous utilisez soit convenablement protégée par au moins une valve de sécurité.
- Ne pas employer le récipient à polymériser pour autre chose que pour la fonction à laquelle elle est destinée (pour cuisiner etc).
- Pendant le nettoyage du couvercle, veiller à ne pas l'immerger dans un liquide.
- Assurez-vous avant chaque utilisation du correct déplacement du piston de la valve de sécurité. Pour cela, tirer délicatement l'anneau de la valve de sécurité vers le haut.
- Ne pas utiliser le récipient de polymérisation pour chauffer l'eau et encore moins s'il est sous pression.
- Ne mettez pas d'eau à l'intérieur du récipient supérieure à 90 °C de température. Vous pourriez endommager le manomètre et d'autres éléments de l'appareil.
- N'essayez pas d'ouvrir le récipient s'il est encore sous pression. Libérer d'abord la pression en tirant l'anneau de la valve de sécurité vers le haut.
- Dans le cas de fuites d'air par les bords du couvercle, remplacer le plus tôt possible le joint en caoutchouc.
- N'essayez pas de modifier ou d'annuler les mesures de sécurité du récipient.
- Interdire aux enfants de rester à côté des autocuiseurs pendant leur utilisation.
- Ne pas mettre l'autocuiseur sur une source de chaleur.
- Déplacer l'autocuiseur avec grand soin lorsqu'il est sous pression. Utiliser les poignées. En cas de besoin, utiliser des protections.
- Ne jamais forcer l'ouverture de l'autocuiseur. Ne jamais ouvrir avant d'être sûr qu'il n'y a plus du tout de pression.
- Ne jamais utiliser l'autocuiseur sans eau.
- Conserver ces instructions.

### CARACTERISTIQUES TECHNIQUES

Hauteur:	235 mm
Longueur totale:	420 mm
Diamètre:	245 mm
Matériau principal:	Acier inoxydable

---

## E Instrucciones de uso

---

**La REF 401 450 es una práctica olla polimerizadora neumática construida en acero inoxidable. Su campo de aplicación se centra en la polimerización de prótesis y otros elementos perteneciente al sector de la prótesis dental. Para conseguir unas buenas prestaciones y un óptimo rendimiento del aparato, le recomendamos que se ajuste a las siguientes instrucciones:**

### CONDICIONES GENERALES

#### Limitación de responsabilidad

El fabricante no asume ninguna responsabilidad por daños secundarios debidos a:

No leer estas instrucciones.

Uso indebido

Empleo del producto por personal sin cualificación.

Modificaciones técnicas del aparato.

Uso de recambios no autorizados.

#### Recambios

Las piezas de recambio falsas o defectuosas pueden causar el deterioro del aparato y fallos de seguridad. Emplee sólo piezas y recambios originales del fabricante.

#### Desembalaje y prueba

Es aconsejable probar el aparato y sus accesorios inmediatamente después de su suministro comprobando si se han producido daños durante el transporte.

#### Garantía

Garantía de un año en aquellas piezas que no se hayan estropeado por uso indebido o desgaste.

### USO DEL APARATO

1. Vierta en la olla 3 ó 4 litros de agua previamente calentada a una temperatura de 50-60 °C.
2. Introduzca las prótesis que desea polimerizar y cierre la tapa de la olla. Para ello, haga coincidir en primer lugar el estriado de los bordes de la olla y el de la tapa. Gire después en el sentido de las agujas del reloj hasta juntar las dos asas. Un ligero “click” le confirmará que la olla se encuentra herméticamente cerrada.
3. Tire de la anilla situada en el extremo de la válvula de seguridad (A), y compruebe que el pistón se desplaza sin dificultad por el interior de la camisa. En caso de trabazones o gran resistencia al desplazamiento, no utilice la olla. Consulte a su distribuidor.
4. Conecte el racor (E) a una toma de compresor.
5. Monte la boquilla de soplado del racor (E) en la válvula de entrada de aire (B). Durante la operación observe el desplazamiento de la aguja del manómetro (C). La presión óptima para polimerizar se encuentra entre las 1,5 – 2 atmósferas. Dichos valores se corresponden con la zona verde de la escala graduada en el manómetro. Valores superiores a las 2 atmósferas están marcados en rojo. Por encima de las 2 atmósferas la válvula de seguridad comienza a perder aire, quedando totalmente abierta entre las 2,3 y 2,6 atmósferas. Como medida de seguridad adicional, si la presión subiera por encima de los 3 bares actuaría la segunda válvula de seguridad (F).
6. Después de un tiempo comprendido entre los 5 y los 20 minutos, que depende del tipo de resina empleado, la polimerización habrá concluido. Tire de la anilla situada en el extremo de la válvula de seguridad (A), para liberar el aire del interior de la olla.
7. Después de vaciar todo el aire, abra la tapa desplazando la corredera roja (D) situada en el asa hacia el centro de la olla. Gire luego la tapa en el sentido contrario a las agujas del reloj.
8. Extraiga del interior de la olla las piezas.

### MANTENIMIENTO Y LIMPIEZA

- Después de cada uso, se recomienda limpiar los restos de cera y resinas del interior de la olla con un lavavajillas corriente. Limpie la tapa con un paño humedecido.
- Sustituya periódicamente la junta de goma de la tapa. Para realizar la operación se recomienda el empleo de repuestos originales.
- Durante las operaciones de limpieza de la tapa actúe con precaución para no golpearla, especialmente en el manómetro y la válvula de seguridad.
- Si se aprecia excesiva resistencia en el giro de las tapas o no hace buen cierre, se puede limpiar la junta de goma y lubricar ligeramente con talco.

### PRECAUCIONES

- Leer todas las instrucciones.
- No sobrepase nunca las 2,5 atmósferas de presión.
- Asegúrese de que la toma de aire que utiliza se encuentra debidamente protegida por al menos una válvula de descarga. Consulte a su instalador.
- No emplee la olla para fines distintos a la polimerización (cocinar, etc.).
- Durante la limpieza del aparato, no sumerja nunca la tapa de la olla en ningún líquido.
- Compruebe antes de cada uso el correcto deslizamiento del pistón de la válvula de seguridad. Para ello, tire suavemente de la anilla.
- No utilice la olla para calentar el agua de polimerización. Mucho menos aún con aire a presión en su interior.



- No vierta en la olla agua con una temperatura superior a los 90 °C. El manómetro y otros elementos podrían verse dañados.
- No intente abrir la tapa del aparato cuando todavía hay presión en su interior. Libere previamente el aire presurizado tirando de la anilla de la válvula de seguridad.
- En caso de fugas de aire por los bordes de la tapa, sustituya lo antes posible la junta de goma.
- No intente anular las medidas de seguridad de la olla.
- No permitir que los niños estén cerca de las ollas a presión cuando estas se estén usando.
- No poner la olla a presión en una fuente de calor.
- Mover la olla a presión con gran cuidado cuando esté bajo presión. Emplear las asas y los tiradores. Si fuera necesario, emplear protecciones.
- Nunca forzar la apertura de la olla a presión. No abrir antes de estar seguro de que la presión se ha eliminado completamente.
- Nunca utilizar la olla a presión sin añadir agua.
- Conservar estas instrucciones.

### **CARACTERÍSTICAS TÉCNICAS**

Alto:	235 mm
Ancho:	420 mm
Diámetro:	245 mm
Temperatura:	50 ~ 60 °C
Capacidad:	6 L
Presión de servicio:	2.5 bar
Presión de seguridad:	3 bar
Material:	Acero inoxidable

---

## I Istruzioni per l'uso

---

**L'REF 401 450 è una pratica pentola polimerizzatrice pneumatica costruita in acciaio inox. Il suo campo di applicazione è la polimerizzazione di protesi ed altri elementi nel settore della protesi dentale. Per ottenere delle buone prestazioni ed un rendimento ottimale dell'apparecchio, osservare le seguenti istruzioni:**

### USO DELL'APPARECCHIO

1. Versare nella pentola 3 o 4 litri d'acqua precedentemente scaldata a una temperatura di 50-60 °C.
2. Introdurre le protesi da polimerizzare e chiudere il coperchio della pentola. A tale scopo, fare coincidere in primo luogo le scanalature dei bordi della pentola con quelle del coperchio. Girare quindi in senso orario fino ad unire i due manici. Un leggero "clic" confermerà che la pentola è ermeticamente chiusa.
3. Tirare l'anello situato all'estremità della valvola di sicurezza (A) e verificare che il pistone si sposti senza difficoltà all'interno della camicia. In caso di intoppi o di gran resistenza allo spostamento, non utilizzare la pentola. Consultare il distributore.
4. Collegare il raccordo (E) a una presa di compressore.
5. Montare l'ugello di soffiatura del raccordo (E) sulla valvola d'entrata d'aria (B). Durante l'operazione osservare lo spostamento della lancetta del manometro (C). La pressione ottimale per polimerizzare è fra 1,5 e 2 atmosfere. Tali valori corrispondono alla zona verde della scala graduata sul manometro. Valori superiori alle 2 atmosfere sono segnati in rosso. Al di sopra delle 2 atmosfere, la valvola di sicurezza inizia a perdere aria, e si aprirà completamente dalle 2,3 alle 2,6 atmosfere.
6. Dopo un tempo compresa fra i 5 e i 20 minuti, che dipende dal tipo di resina utilizzato, la polimerizzazione sarà conclusa. Tirare l'anello situato all'estremità della valvola di sicurezza (A) per liberare l'aria dall'interno della pentola.
7. Dopo aver svuotato tutta l'aria, aprire il coperchio spostando la chiusura scorrevole rossa (D) situata sul manico verso il centro della pentola. Girare quindi il coperchio in senso antiorario.
8. Estrarre dall'interno della pentola i pezzi.

### MANUTENZIONE E PULIZIA

- Dopo ogni uso, si consiglia di pulire i resti di cera e resine dall'interno della pentola con un detergente per piatti corrente. Pulire il coperchio con un panno umido.
- Sostituire periodicamente la guarnizione di gomma del coperchio. Per eseguire l'operazione si consiglia l'uso di ricambi originali.
- Durante le operazioni di pulizia del coperchio fare in modo che non subisca eventuali colpi, specialmente sul manometro e sulla valvola di sicurezza.
- Se si nota un'eccessiva resistenza nel girare il coperchio, è possibile lubrificare leggermente la guarnizione di gomma (con polvere di talco).

### PRECAUZIONI

- Leggere interamente le istruzioni.
- Non superare mai le 2,5 atmosfere di pressione.
- Assicurarsi che la presa d'aria utilizzata sia debitamente protetta da almeno una valvola di scarico. Consultare l'installatore.
- Non usare la pentola a fini diversi dalla polimerizzazione (cucinare, ecc.).
- Per la pulizia dell'apparecchio, non sommergere mai il coperchio della pentola in nessun liquido.
- Prima di ogni uso, verificare lo scorrimento corretto del pistone della valvola di sicurezza. A tale scopo, tirare leggermente dall'anello.
- Non utilizzare la pentola per riscaldare l'acqua di polimerizzazione, e tantomeno con aria a pressione al suo interno.
- Non versare nella pentola acqua a una temperatura superiore ai 90 °C. Il manometro ed altri elementi potrebbero essere danneggiati.
- Non cercare di aprire il coperchio dell'apparecchio quando vi è ancora pressione al suo interno. Liberare prima l'aria pressurizzata tirando l'anello della valvola di sicurezza.
- In caso di fughe d'aria dai bordi del coperchio, sostituire tempestivamente la guarnizione di gomma.
- Non cercare di annullare le misure di sicurezza della pentola.
- Non consentire ai bambini stare nei pressi della pentola a pressione quando essa è in uso.
- Non porre la pentola a pressione su una fonte di calore.
- Spostare la pentola a pressione con gran cura quando è sotto pressione. Utilizzare manici e maniglie. Se necessario, utilizzare protezioni.
- Non forzare mai l'apertura della pentola a pressione. Non aprire prima di essere sicuri che la pressione sia stata completamente eliminata.
- Non utilizzare mai la pentola a pressione senza aggiungere acqua.
- Conservare le presenti istruzioni.

### CARATTERISTICHE TECNICHE

Altezza:	235 mm	Service pressure:	2.5 bar
Larghezza:	420 mm	Safe pressure:	3 bar
Diametro:	245 mm	Material:	Stainless steel
Materiale:	Acciaio inox		
Inner dimensions:	∅ 170 mm x ∅ 220 mm		
Temperature:	50 ~ 60 °C		
Capacity:	6 L		

**A REF 401 450 é uma prática panela polimerizadora pneumática fabricada em aço inoxidável. O seu campo de aplicação é a polimerização de próteses e de outros elementos do sector da prótese dental. Para conseguir umas boas prestações e um óptimo rendimento do aparelho, recomendamos seguir estas instruções:**

### UTILIZAÇÃO DO APARELHO

1. Ponha na panela 3 ou 4 litros de água previamente aquecida a uma temperatura de 50-60 °C.
2. Introduza as prótese que deseja polimerizar e feche a tampa da panela, fazendo coincidir em primeiro lugar as estrias dos bordos da panela com as da tampa. Gire no sentido das agulhas do relógio até juntar as duas asas. Um ligeiro "clic" confirmará que a panela está hermeticamente fechada.
3. Puxe a anilha situada no extremo da válvula de segurança (A), e verifique se o pistão se desloca sem dificuldades pelo interior da camisa. Se houver uma grande resistência no deslizamento, não utilize a panela. Consulte o seu distribuidor.
4. Conecte a junção (E) a uma tomada do compressor.
5. Monte a boquilha de assoprado da junção (E) na válvula de entrada de ar (B). Durante a operação observe a agulha do manómetro (C). A pressão óptima para polimerizar deve ser de 1,5 a 2 atmosferas. Estes valores correspondem à zona verde da escala graduada no manómetro. Os valores superiores a 2 atmosferas estão indicados em vermelho. Por cima de 2 atmosferas a válvula de segurança começa a perder ar, ficando totalmente aberta entre 2,3 e 2,6 atmosferas.
6. Depois de um tempo compreendido entre 5 e 20 minutos, que depende do tipo de resina utilizada, a polimerização terá acabado. Puxe a anilha situada no extremo da válvula de segurança (A), para liberar o ar do interior da panela.
7. Depois de despejar todo o ar, abra a tampa deslizando a corrediça vermelha (D) situada na asa, para o centro da panela. Gire depois a tampa no sentido contrário às agulhas do relógio.
8. Tire as peças da panela.

### MANUTENÇÃO E LIMPEZA

- Depois de cada uso, recomenda-se limpar os restos de cera e de resinas do interior da panela com um produto para lavar a louça. Limpe a tampa com um trapo húmido.
- Mude periodicamente a junta de borracha da tampa. Para realizar a operação recomenda-se utilizar peças de reserva originais.
- Durante as operações de limpeza da tampa tenha cuidado de não dar pancadas, em particular no manómetro e na válvula de segurança.
- Se observar uma excessiva resistência no giro das tampas, pode lubrificar ligeiramente a junta de borracha com pó de talco.

### PRECAUÇÕES

- Ler todas as instruções.
- Nunca ultrapasse 2,5 atmosferas de pressão.
- Verifique se a tomada de ar que utiliza está devidamente protegida por uma válvula de descarga pelo menos. Consulte o seu instalador.
- Não utilize a panela para outros fins que não sejam a polimerização (como cozinhar, etc.).
- Durante a limpeza do aparelho, não ponha nunca a tampa da panela imersa num líquido.
- Verifique antes de cada utilização o correcto deslizamento do pistão da válvula de segurança, puxando suavemente a anilha.
- Não utilize a panela para aquecer água de polimerização, muito menos com ar à pressão no interior.
- Não despeje na panela água a uma temperatura superior a 90 °C. O manómetro e outros elementos poderiam estragar-se.
- Não tente abrir a tampa do aparelho quando ainda tiver pressão no interior. Despeje primeiro o ar pressurizado puxando a anilha da válvula de segurança.
- Em caso de fugas de ar pelos bordos da tampa, mude o mais depressa possível a junta de borracha.
- Não tente anular as medidas de segurança da panela.
- Não permita as crianças estarem perto das panelas à pressão durante a utilização.
- Não ponha a panela à pressão em cima de uma fonte de calor.
- Mexa na panela a pressão com muito cuidado quando estiver à pressão; utilize as asas e os puxadores. Se for necessário, utilize protecções.
- Nunca deve forçar a abertura da panela à pressão. Não a abra se não estiver seguro de que a pressão se despejou completamente.
- Não utilize nunca panela à pressão sem água.
- Guarde estas instruções.

### CARACTERÍSTICAS TÉCNICAS

Altura:	235 mm
Largura:	420 mm
Diâmetro:	245 mm
Material:	Aço inoxidável

**REF** 401 450



HÄGER & WERKEN GmbH & Co. KG

Ackerstraße 1

47269 Duisburg, Germany

T +49 (203) 99 26 9-0

F +49 (203) 29 92 83

[www.hagerwerken.de](http://www.hagerwerken.de)